



# Dell V525w brugervejledning

**Januar 2012**

**[www.dell.com](http://www.dell.com) | [support.dell.com](http://support.dell.com)**

---

Maskintype(r):

4448

Model(ler):

4d1, 4dE

**Varemærker**

Oplysningerne i dette dokument kan ændres uden varsel.

Enhver form for reproduktion uden skriftlig tilladelse fra Dell Inc. er strengt forbudt. Varemærker, der bruges i denne tekst: *Dell* og *DELL*-logoet er varemærker tilhørende Dell Inc. *Microsoft* og *Windows* er registrerede varemærker tilhørende Microsoft Corporation. Andre varemærker og handelsnavne optræder muligvis i dette dokument som reference til enheder, der gør krav på mærkerne og navnene til produkter. Dell Inc. fraskriver sig enhver ejendomsret til varemærker og handelsnavne bortset fra sine egne.

# Indhold

<b>Sikkerhedsoplysninger.....</b>	<b>7</b>
<b>Om printeren.....</b>	<b>8</b>
Tak, fordi du har valgt denne printer!.....	8
Minimering af printerens miljøpåvirkning.....	8
Sådan finder du oplysninger om printeren.....	9
Om printerens dele.....	11
<b>Bestilling og udskiftning af forbrugsstoffer.....</b>	<b>14</b>
Bestilling af blækpatroner.....	14
Udskiftning af blækpatroner.....	15
Genbrug af Dell-produkter.....	16
<b>Brug af printerkontrolpanelets knapper og menuer.....</b>	<b>18</b>
Udskifte sprogarket.....	18
Brug af printerens kontrolpanel.....	20
Ændring af slumretimeout.....	22
Spare papir og energi.....	22
Gendannelse af fabriksindstillingerne.....	22
<b>Brug af printersoftware.....</b>	<b>24</b>
Minimumssystemkrav.....	24
Brug af Windows-printersoftware.....	24
Brug af Macintosh-printersoftware.....	26
Søgning efter og installation af valgfrit software.....	27
Hente PCL- og PS-drivere (kun Windows).....	27
Geninstallation af printersoftware.....	27
<b>Ilægning af papir og originaldokumenter.....</b>	<b>29</b>
Ilægning af papir.....	29
Lagring af indstillinger for papir.....	32
Ilægning af originaldokumenter på scannerens glasplade.....	32
Ilægning af originaldokumenter i ADF'en.....	33

---

<b>Udskrivning.....</b>	<b>34</b>
Tip til udskrivning.....	34
Udskrivning af basisdokumenter.....	34
Udskrivning på specialmedier.....	37
Arbejde med fotos.....	39
Udskrivning på begge sider af papiret (dupleksudskrivning).....	42
Håndtering af udskriftsjob.....	44
<b>Kopiering.....</b>	<b>49</b>
Tip til kopiering.....	49
Oprettelse af kopier.....	49
Kopiering af et id-kort.....	50
Forstørrelse eller reduktion af billeder.....	50
Justering af kopieringskvalitet.....	51
Oprettelse af en lysere eller mørkere kopi.....	51
Sortering af kopier ved brug af printerens kontrolpanel.....	51
Placere separatorark mellem kopier.....	52
Kopiering af flere sider på et ark.....	52
Placering af en overlay-meddelelse på hver side.....	52
Fjerne baggrunden af en kopi.....	53
Oprettelse af en tosidet kopi (dupleks).....	53
Annullering af kopieringsjob.....	54
<b>Scanning.....</b>	<b>55</b>
Tip til scanning.....	55
Scanne til en lokal computer.....	55
Scanne til en netværkscomputer.....	56
Scanning til et flashdrev eller hukommelseskort.....	56
Scanning af fotos til redigering.....	57
Scanning af dokumenter til redigering.....	58
Scanning direkte til e-mail ved brug af printersoftware.....	59
Scanning til en pdf-fil.....	59
Ofte stillede spørgsmål om scanning.....	60
Annullering af scanningsjob.....	61

---

<b>E-mail.....</b>	<b>62</b>
Opsætning af printeren til e-mail.....	62
Afsendelse af e-mails.....	63
Annullering af en e-mail.....	64
<b>Faxning.....</b>	<b>65</b>
Opsætning af printeren til faxning.....	65
Konfiguration af faxindstillingerne.....	76
Oprettelse af en kontaktliste.....	78
Afsendelse af faxer.....	79
Modtagelse af faxer.....	81
Ofte stillede spørgsmål om faxning.....	82
<b>Netværk.....</b>	<b>89</b>
Installation af printeren på et trådløst netværk.....	89
Avanceret trådløs opsætning.....	96
Ofte stillede spørgsmål om netværk.....	103
<b>Vedligeholdelse af printeren.....</b>	<b>117</b>
Vedligeholdelse af blækpatroner.....	117
Rengøring af printerens ydre.....	118
Rengøring af scanneroverfladen.....	119
Flytter printeren til en anden placering.....	119
<b>Fejlfinding.....</b>	<b>121</b>
Inden du foretager fejlfinding.....	121
Hvis fejlfinding ikke løser problemet.....	121
Fejlfinding ved opsætning.....	121
Beskrivelse af printermeddelelser.....	126
Fejlfinding ved papirstop og forkert indføring.....	133
Fejlfinding ved udskrivning.....	140
Fejlfinding i forbindelse med kopiering og scanning.....	143
Fejlfinding ved faxning.....	145
Fejlfinding ved netværk.....	150
<b>Meddelelser.....</b>	<b>160</b>
Produktoplysninger.....	160

---

Meddelelse om udgave.....	160
Strømforbrug.....	162
<b>Indeks.....</b>	<b>166</b>

## Sikkerhedsoplysninger

Tilslut netledningen til en lettilgængelig stikkontakt med korrekt jordforbindelse i nærheden af produktet.

Placer og brug ikke dette produkt i nærheden af vand eller i våde omgivelser.

 **FORSIGTIG! RISIKO FOR SKADE:** Litiumbatteriet i dette produkt er ikke beregnet til at blive udskiftet. Der er fare for eksplosion, hvis et litiumbatteri udskiftes forkert. Forsøg ikke at genoplade, destruere eller skille et litiumbatteri ad. Brugte litiumbatterier skal bortskaffes i overensstemmelse med producentens instruktioner og lokale retningslinjer.

Brug kun den netledning, der leveres sammen med dette produkt, eller en erstatningsnetledning, som er godkendt af producenten.

 **FORSIGTIG! RISIKO FOR SKADE:** Brug kun det telekabel (RJ-11), der fulgte med produktet, eller tilsvarende UL-registreret kabel på 26 AWG eller derover, når du slutter dette produkt til telefonnetværket, for at reducere risikoen for brand.

 **FORSIGTIG! RISIKO FOR ELEKTRISK STØD:** Kontroller, at alle eksterne tilslutninger, f.eks. Ethernet-tilslutninger og tilslutninger til telefonsystemer, er sat korrekt i de markerede plug-in-porte.

Dette produkt er udviklet, testet og godkendt til at opfylde strenge, globale sikkerhedsstandarder under brug af bestemte producenters komponenter. Nogle af delenes sikkerhedsfunktioner er ikke altid tydelige. Producenten er ikke ansvarlig for brugen af andre erstatningsdele.

 **FORSIGTIG! RISIKO FOR SKADE:** Du må ikke skære netledningen, sno den, binde den sammen, mase den eller sætte tunge genstande på den. Der må ikke fjernes noget fra netledningen, og den må ikke udsættes for tryk. Netledningen må ikke sidde i klemme mellem genstande, f.eks. møbler og vægge. Hvis en af disse ting sker, er der risiko for fare eller elektriske stød. Kontroller jævnligt, om der er tegn på disse problemer med netledningen. Fjern netledningen fra stikkontakten, før du undersøger den.

Service og reparationer, som ikke er beskrevet i brugerdocumentationen, skal udføres af en kvalificeret servicetekniker.

 **FORSIGTIG! RISIKO FOR ELEKTRISK STØD:** For at undgå risiko for elektrisk stød skal du tage netledningen ud af stikkontakten på væggen og frakoble alle kabler fra printeren, før du fortsætter.

 **FORSIGTIG! RISIKO FOR ELEKTRISK STØD:** Du må ikke benytte faxfunktionen i tordennejr. Installer ikke dette produkt, og foretag ikke elektriske tilslutninger eller kabeltilslutninger, som f.eks. netledningen eller telefonen, i tordennejr.

**GEM DISSE INSTRUKTIONER.**

## Om printeren

### Tak, fordi du har valgt denne printer!

Vi har arbejdet hårdt for at sikre os, at den opfylder dine behov.

Du kan begynde at anvende din nye printer med det samme ved at bruge det installationsmateriale, der fulgte med printeren og derefter skimme *Brugervejledningen* for at finde ud af, hvordan du udfører en række grundlæggende opgaver. For at få det maksimale udbytte ud af printeren skal du læse *Brugervejledningen* omhyggeligt og sørge for at holde øje med de nyeste opdateringer på vores websted.

Vi bestræber os til det yderste, for at vores printere skal have mest mulig ydeevne og værdi, og vi vil gerne sikre os, at du er tilfreds. Hvis du støder på problemer hen ad vejen, kan en af vores dygtige supportmedarbejdere hjælpe dig med hurtigt at komme tilbage på sporet. Finder du noget, vi kan gøre bedre, må du også meget gerne give os besked. Du er trods alt grunden til, at vi laver det, vi gør, og dine forslag kan hjælpe os med at gøre det endnu bedre.

### Minimering af printerens miljøpåvirkning

Vi gør vores yderste for at beskytte miljøet og forbedrer løbende vores printere for at reducere deres miljøpåvirkning. Ved at vælge bestemte printerindstillinger eller printeropgaver kan du være med til at reducere printerens miljøpåvirkning endnu mere.

#### Reduktion af energiforbrug

- **Aktiver Økotilstand.** Denne funktion indstiller skærmens lysstyrke til lav og indstiller printeren til at skifte til dvaletilstand, når printeren har været inaktiv i ti minutter.
- **Vælg den laveste dvaletimeout.** Den strømbesparende funktion sætter printeren i standbytilstand med minimalt strømforbrug, når printeren har været inaktiv i et angivet tidsrum (strømsparertimeout).
- **Del printeren.** Trådløse printere og netværksprintere giver dig mulighed for at dele en enkelt printer mellem flere computere og på den måde spare energi og andre ressourcer.

#### Reduktion af papirforbrug

- **Udskriv flere sidebilleder på hver side af papiret.** Funktionen Sider pr. ark giver dig mulighed for at udskrive flere sider på ét ark. Du kan udskrive op til 16 sidebilleder på én side af et ark papir.
- **Udskriv på begge sider af papiret.** Dupleksudskrivning gør det muligt at udskrive på begge sider af papiret manuelt eller automatisk (afhængigt af printermodellen).
- **Få vist en udskrift inden udskrivning.** Brug funktionen Vis udskrift, der findes i dialogboksen Udskriftsvisning eller i printerdisplayet (afhængigt af printermodellen).
- **Brug genbrugspapir.**
- **Reducer margener på de dokumenter, som skal udskrives.**
- **Scan og gem.** Du kan undgå at udskrive flere kopier ved at scanne dokumenter eller fotos og gemme dem i et computerprogram eller på et flashdrive til en præsentation.



## Reduktion af blækforbrug

- **Brug Hurtig udskrivning eller Kladdetilstand.** Disse tilstande kan bruges til at udskrive dokumenter med mindre blæk end normalt og er ideelle til udskrivning af dokumenter, der hovedsagelig består af tekst.
- **Brug skifttyper og skriftindstillinger, som kræver mindre blæk.** De fleste programmer eller applikationer gør det muligt at justere sværtningsgraden af farverne.
- **Brug blækpatroner med høj ydelse.** Disse blækpatroner giver dig mulighed for at udskrive flere sider.



## Genbrug

- **Genbrug produktpakken.**
- **Genbrug den gamle printer i stedet for at smide den ud.**
- **Genbrug papir fra kasserede udskriftsjob.**
- **Brug genbrugspapir.**

**Bemærk!** Nogle af disse programmer eller nogle af funktionerne i disse programmer følger muligvis ikke med printeren, afhængigt af funktionerne i den printer, du har købt.

## Sådan finder du oplysninger om printeren

### Udgivelser

Hvad leder du efter?	Find det her
Vejledning til startkonfiguration: <ul style="list-style-type: none"> <li>• Tilslutning af printeren</li> <li>• Installation af printersoftwaren</li> </ul>	Dokumentation til installation Dokumentation til installation, der fulgte med printeren. 
Yderligere konfiguration og vejledning til brugen af printeren: <ul style="list-style-type: none"> <li>• Valg og lagring af papir og specialmedier</li> <li>• Ilægning af papir</li> <li>• Udførelse af udskrivnings-, kopierings-, scannings- og faxopgaver, afhængigt af printermodellen</li> <li>• Konfiguration af printerindstillinger</li> <li>• Visning og udskrivning af dokumenter og fotos</li> <li>• Konfiguration og brug af printersoftware</li> <li>• Opsætning og konfiguration af printeren på et netværk, afhængigt af printermodellen</li> <li>• Pleje og vedligeholdelse af printeren</li> <li>• Fejlfinding og løsning af problemer</li> </ul>	<i>Brugervejledning</i> <i>Brugervejledningen findes på cd'en med installationssoftwaren.</i>  <p>Se vores websted for opdateringer, <a href="http://support.dell.com">http://support.dell.com</a>.</p>

Hvad leder du efter?	Find det her
Hjælp til brugen af printersoftwaren	<p>Windows Hjælp</p> <p>Åbn et printerprogram, og klik derefter på <b>Hjælp</b>.</p> <p>Klik på  for at se kontekstafhængige oplysninger.</p> <p><b>Bemærkninger:</b></p> <ul style="list-style-type: none"> <li>Hjælpen installeres automatisk sammen med printersoftwaren.</li> <li>Printersoftwaren findes i mappen med printerprogrammet eller på skrivebordet, afhængigt af operativsystemet.</li> </ul>
<p>De nyeste supplerende oplysninger, opdateringer og teknisk onlinesupport:</p> <ul style="list-style-type: none"> <li>Tip til fejlfinding</li> <li>Oftede stillede spørgsmål</li> <li>Dokumentation</li> <li>Hentning af drivere</li> <li>Support via livechat</li> <li>E-mail-support</li> <li>Telefonisk support</li> </ul>	<p>Dells supportwebsted—<a href="http://support.dell.com">http://support.dell.com</a></p> <p><b>Bemærk!</b> Vælg område, og vælg derefter produkt for at få vist det relevante supportwebsted.</p> <p>Du kan finde telefonnumre til support og åbningstider for dit område eller land på supportwebstedet.</p> <p>Hav følgende oplysninger klar, når du kontakter support, så de kan betjene dig hurtigere:</p> <ul style="list-style-type: none"> <li>Servicekode</li> <li>Ekspresservicekode</li> </ul> <p><b>Bemærk!</b> Servicekoden og ekspresservicekoden findes på mærkater på printeren.</p>
<ul style="list-style-type: none"> <li>Software og drivere - Certificerede drivere til printeren og installationsprogrammer til Dell-printersoftware</li> <li>Vigtigt-filer - Seneste nyheder om tekniske ændringer eller avanceret, teknisk referencemateriale, der henvender sig til erfarne brugere og teknikere</li> </ul>	<p>Cd med installationssoftware</p> <p><b>Bemærk!</b> Hvis du har købt computeren og printeren fra Dell på samme tid, er dokumentation og drivere til printeren allerede installeret på computeren.</p>
<ul style="list-style-type: none"> <li>Forbrugsstoffer og tilbehør til printeren</li> <li>Erstatningsblækpatroner</li> </ul>	<p>Dells websted for printerforbrugsstoffer—<a href="http://dell.com/supplies">http://dell.com/supplies</a></p> <p>Du kan købe printerforbrugsstoffer online, pr. telefon og i udvalgte butikker.</p>
<ul style="list-style-type: none"> <li>Sikkerhedsoplysninger som forberedelse til betjening af printeren</li> <li>Lovgivningsmæssige oplysninger</li> <li>Garantioplysninger</li> </ul>	<p><i>Produktoplysninger</i></p> <div data-bbox="1029 1367 1219 1614" data-label="Image"> </div> <p><b>Bemærk!</b> <i>Produktoplysninger</i> er muligvis ikke tilgængelig i dit land eller område.</p>

**Bemærk!** Nogle af disse programmer eller nogle af funktionerne i disse programmer følger muligvis ikke med printeren, afhængigt af funktionerne i den printer, du har købt.

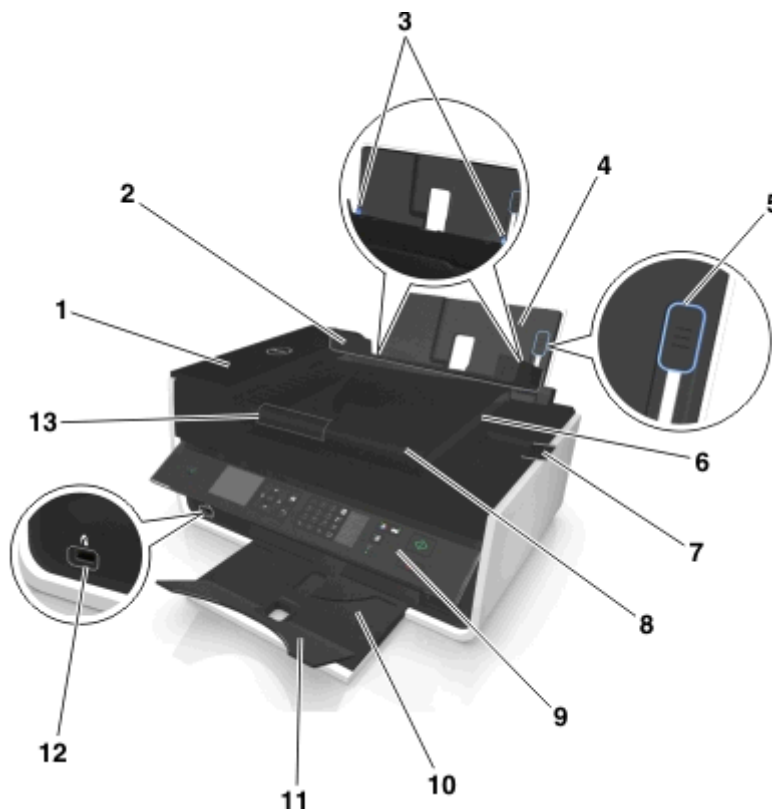

## Om printerens dele

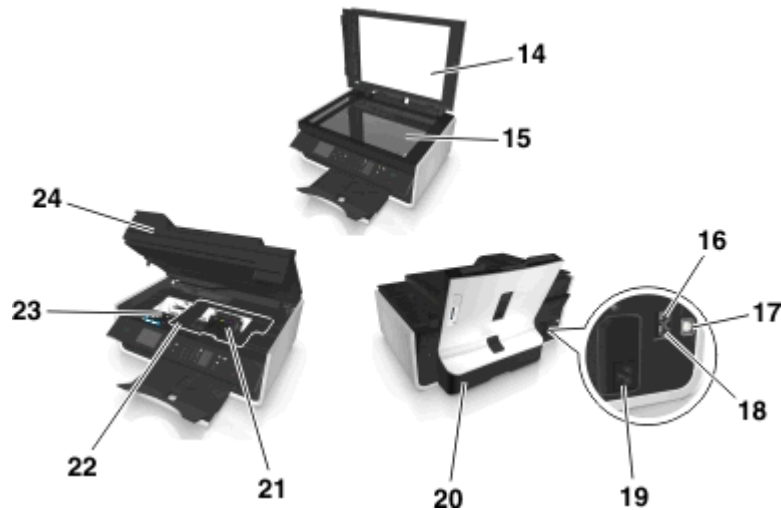

	Brug dette	For at
1	ADF (automatisk dokumentføder)	Scanne, kopiere eller faxe dokumenter på flere sider i Letter-, Legal- og A4-størrelse.
2	Papirindføringskærm	Undgå, at emner falder igennem papiråbningen.
3	Papirstyr	Hold papiret lige ved indføring.
4	Papirstøtte	Ilæg papir.
5	Justeringshåndtag for papirstyr	Juster papirstyrene.
6	ADF-udskriftsbakke	Opbevare dokumenter, når de skubbes ud af ADF'en.
7	Udvidelse til ADF-udskriftsbakken	Grib Legal-papir, når det kommer ud af ADF'en.
8	ADF-bakke	Ilægning af et originaldokument i den automatiske dokumentføder (ADF). <b>Bemærkninger:</b> <ul style="list-style-type: none"> <li>• Brug ADF'en til scanning, kopiering eller faxning af dokumenter på flere sider.</li> <li>• Læg ikke postkort, fotokort, små emner eller tynde medier (f.eks. udklip fra et blad) i ADF'en. Placer disse emner på scannerens glasplade.</li> </ul>
9	Printerens kontrolpanel	Betjen printeren.
10	Papirudskriftsbakke	Opbevar papiret, når det kommer ud af printeren.
11	Udvidelsesskuffe	Hold papiret på plads, når det kommer ud af printeren.
12	PictBridge- og USB-port	Slut et PictBridge-aktiveret digitalkamera eller flashdrev til printeren.

	Brug dette	For at
13	ADF'ens papirstyr	Holde papiret lige ved indføring i ADF'en. <b>Bemærk!</b> Juster papirstyret på ADF-bakken i forhold til originaldokumentets bredde.



	Brug dette	For at
14	Scannerdæksel	Få adgang til scannerens glasplade.
15	Scannerens glasplade	Scan eller kopier fotos og dokumenter.
16	EXT-port 	Slutte yderligere enheder (telefon eller telefonsvarer) til printeren og telefonlinjen. Brug denne port, hvis du ikke har en dedikeret faxlinje til printeren, og hvis denne forbindelsesmetode understøttes i dit land eller område. <b>Bemærk!</b> Fjern proppen for at få adgang til porten.
17	USB-port	Slut printeren til en computer ved brug af et USB-kabel. <b>Advarsel! Potentielt skade:</b> Rør ikke ved USB-porten, undtagen når et USB-kabel eller installationskabel til- eller frakobles.
18	LINE-port 	Tilslutte printeren til en aktiv telefonlinje via en normal stikkontakt (RJ-11), et DSL-filer, en VoIP-adapter eller en anden form for adapter, der giver adgang til telefonlinjen for at sende og modtage faxer.
19	Strømforsyning med port	Forbind printeren til strømledningen.
20	Dupleksenhed	<ul style="list-style-type: none"> <li>• Udskrive på begge sider af et ark papir.</li> <li>• Afhjælp papirstop.</li> </ul>
21	adgangsområde til printhead	Installer skrivehovedet. <b>Bemærk!</b> Holderen flyttes til adgangsområdet for skrivehovedet, hvis der ikke er installeret noget skrivehoved på printeren.
22	Stopfjernelsesdæksel	Åbn printeren, og afhjælp papirstoppet.
23	adgangsområde til blækpatroner	Installer, udskift eller fjern blækpatroner.

	Brug dette	For at
24	Scannerenhed	<ul style="list-style-type: none"><li>• Få adgang til blækpatronerne og skrivehovedet.</li><li>• Afhjælp papirstop.</li></ul>

# Bestilling og udskiftning af forbrugsstoffer

## Bestilling af blækpatroner

Sideydelseerne findes på [www.dell.com/supplies](http://www.dell.com/supplies). Du opnår de bedste resultater ved kun at bruge blækpatroner fra Dell.

Vare	Licenseret blækpatron <sup>1</sup>	Normal blækpatron
Sort blækpatron	Serie 31	Ikke tilgængelig
Gul farveblækpatron	Serie 31	Ikke tilgængelig
Cyan farveblækpatron	Serie 31	Ikke tilgængelig
Magentarød farveblækpatron	Serie 31	Ikke tilgængelig
Sort blækpatron med høj ydelse <sup>2</sup>	Serie 33	Serie 33R
Gul farveblækpatron med høj ydelse <sup>2</sup>	Serie 32, serie 33	Serie 33R
Cyan farveblækpatron med høj ydelse <sup>2</sup>	Serie 32, serie 33	Serie 33R
Magenta farveblækpatron med høj ydelse <sup>2</sup>	Serie 32, serie 33	Serie 33R

<sup>1</sup> Kun licenseret til engangsbrug. Efter brug skal denne blækpatron returneres til Dell til genproduktion, genopfyldning eller genbrug. Besøg [www.dell.com/recycle](http://www.dell.com/recycle) for at få mere at vide om genbrug af Dell-produkter.

<sup>2</sup> Kun tilgængelig på Dells websted på [www.dell.com/supplies](http://www.dell.com/supplies).

### Bemærkninger:

- Bestil blækpatroner med høj ydelse, hvis du ønsker mere blæk.
- Om blækpatronerne vil blive leveret enkeltvis eller i pakker varierer fra land til land.
- Du kan bestille en blanding af almindelige blækpatroner og blækpatroner med høj ydelse alt efter behov.
- Blækpatronerne, som bruges til udskrivning af dokumenter, kan også anvendes til udskrivning af fotos.
- Når du gemmer nye blækpatroner, skal du sørge for, at de er uåbnede og placeret på den flade side.
- Fjern *kun* blækpatroner fra deres emballage under installationen.

## Udskiftning af blækpatroner

Kontroller, at du har en eller flere nye blækpatroner, inden du starter. Du skal installere nye blækpatroner, lige efter at du har fjernet de gamle for at undgå, at den resterende blæk i skrivehoveddyserne tørrer ud.

### Fjerne blækpatroner

- 1 Tænd printeren.
- 2 Åbn printeren.



**Bemærk!** Skrivehovedet flyttes til positionen for installation af blækpatronen.

- 3 Tryk på udløsertappen, og fjern derefter den eller de brugte blækpatroner.



### Installere blækpatroner

- 1 Fjern blækpatronen fra pakken, og fjern derefter beskyttelseshætten fra blækpatronen.

Hvis blækpatronen har en skruehætte, skal du fjerne denne hætte.



2 Indsæt hver blækpatron. Skub din finger langs blækpatronen, indtil den klikker på plads.

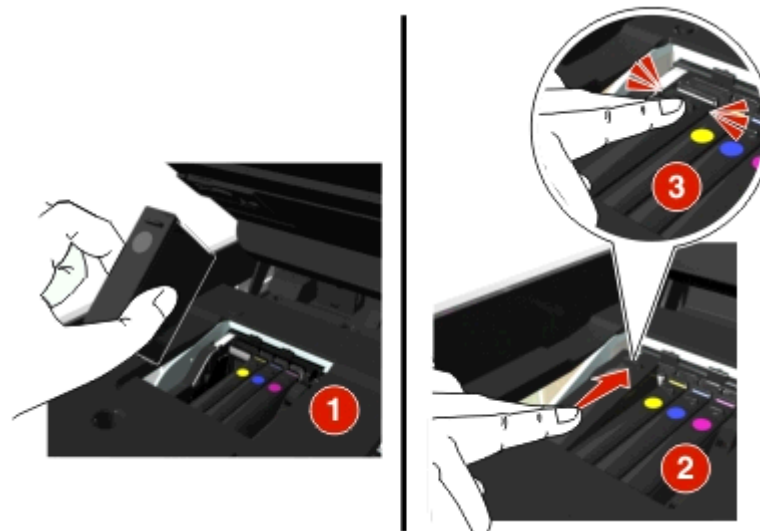

#### Bemærkninger:

- Indsæt farvepatronerne først og derefter den sorte blækpatron.
- Indsæt de nye blækpatroner, så snart du har fjernet beskyttelsehætten for at undgå, at blækket tager skade af luften.

3 Luk printeren.

## Genbrug af Dell-produkter

Sådan returnerer du Dell-produkter til Dell med henblik på genbrug:

- 1 Klik på  eller **Start**.
- 2 Klik på **Alle programmer** eller **Programmer**, og vælg derefter mappen med printerprogrammet på listen.
- 3 Vælg **Printerhjem**.
- 4 Vælg printer på rullelisten over printere.
- 5 Klik på **Bestil forbrugsstoffer** under fanen Vedligeholdelse.



6 Klik på .

7 Følg vejledningen på computerskærmen.

# Brug af printerkontrolpanelets knapper og menuer

## Udskifte sprogarket

Et sprogark anvendes til at navngive knapper på printerens kontrolpaneltastatur. Sprogark kan udskiftes når som helst, afhængigt af hvilket sprog du ønsker at bruge. Nogle sprog er kun tilgængelige på udvalgte printermodeller.

**Bemærk!** Din printer leveres med et forudinstalleret engelsk sprogark, afhængigt af i hvilket land eller område printeren er købt.

- 1 Fjern sprogarket fra dokumentationsmappen, der fulgte med printeren.
- 2 Indsæt evt. papirudskriftsbakken i printeren.
- 3 Tryk på låsen under printerkontrolpanelet for at udløse den, og tryk derefter panelet tilbage til forsendelsespositionen.

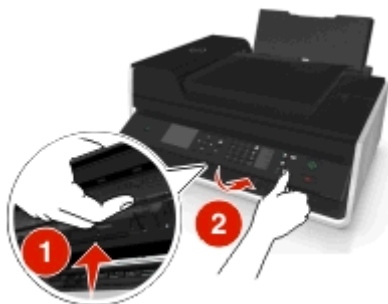

- 4 Åbn printeren.
- 5 Fjern sprogarksholderen fra printerens kontrolpanel.



6 Indsæt det foretrukne sprogark i sprogarkholderen og tilslut sprogarkholderen til printerens kontrolpanel.

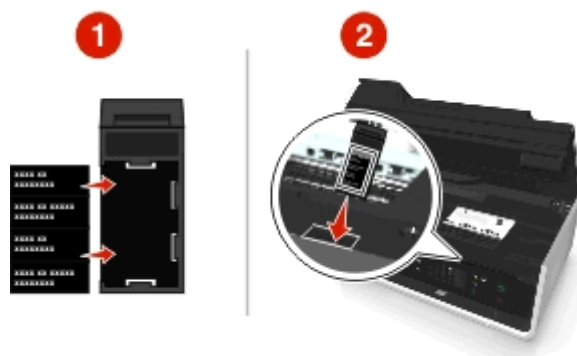







7 Løft printerens kontrolpanel, indtil det *klikker* på plads.

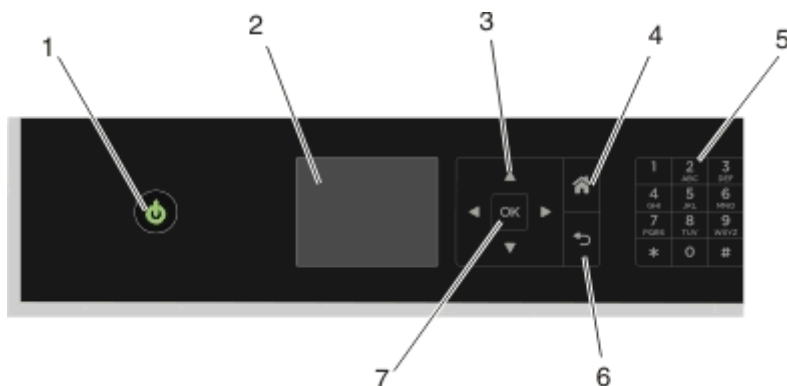









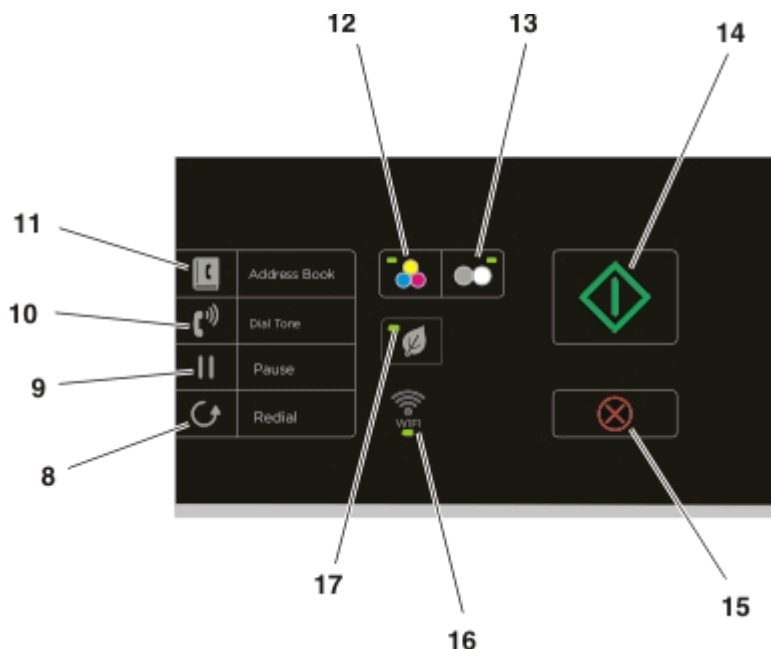

8 Luk printeren, og træk derefter papirudskriftsbakken helt ud.

## Brug af printerens kontrolpanel



	Brug	For at
1	Afbryderknop 	<ul style="list-style-type: none"> <li>Tænd og sluk printeren.</li> <li>Skift til dvaletilstand.</li> </ul> <p><b>Bemærk!</b> Hvis printeren er tændt, skal du trykke på  for at skifte til dvaletilstand. Hold  nede i tre sekunder for at slukke printeren.</p>
2	Vis <b>Bemærk!</b> Displayet slukkes i dvaletilstand.	Vis: <ul style="list-style-type: none"> <li>Printerstatus</li> <li>Meddelelser</li> <li>Menuer</li> </ul>
3	pileknapper	Naviger via menupunkter, der vises i displayet.
4	Hjem 	Vend tilbage til startside.
5	Tastatur	I kopieringstilstand eller fotokorttilstand: Angiv det antal kopier eller udskrifter, du vil oprette. I faxtilstand: <ul style="list-style-type: none"> <li>Angiv faxnumre.</li> <li>Betjen et automatisk svarsystem.</li> <li>Vælg bogstaver ved oprettelse af en hurtigopkaldsliste.</li> <li>Indtast tal for at angive eller redigere den dato og det klokkeslæt, der vises i displayet.</li> </ul>
6	Tilbage 	<ul style="list-style-type: none"> <li>Vend tilbage til det forrige skærbillede.</li> <li>Gå tilbage fra et menuniveau til et højere.</li> </ul>
7	Vælg 	<ul style="list-style-type: none"> <li>Vælg menuindstillinger.</li> <li>Gemme indstillinger.</li> </ul>



	Brug	For at
8	Genopkald 	Vis det sidst kaldte nummer. Tryk på venstre eller højre pil for at få vist de sidste fem kaldte numre.
9	Pause 	Indsæt en pause på tre sekunder i et faxnummer for at vente på en linje ud eller komme gennem et automatisk svarsystem. Angiv først en pause, når du er begyndt at angive nummeret.
10	Klartone 	Indtast telefonnummeret manuelt ved brug af tastaturet, inden du sender faxen.
11	Adressebog 	Få adgang til faxnumre fra en gemt liste over numre.
12	Farve 	Skift til farvetilstand.
13	Sort 	Skifte til sort/hvid tilstand.
14	Start 	Start et job, afhængigt af den valgte tilstand.
15	Annuller 	<ul style="list-style-type: none"> <li>• Annuller en aktuell udskrivning, kopiering, scanning eller faxning.</li> <li>• Slet aktuelle indstillinger eller fejlmeddelelser, og gå tilbage til tidligere indstillinger.</li> </ul>
16	Wi-Fi-indikator 	Kontroller printerens trådløse status.

	Brug	For at
17	Økotilstand 	<ul style="list-style-type: none"> <li>• Skift til Dvaletilstand, når printeren har været inaktiv i ti minutter.</li> <li>• Reducer skærmens lysstyrke.</li> </ul>

## Ændring af slumretimeout

Slumretimeouten er den tid, det tager for printeren at skifte til slumretilstand, når printeren er inaktiv. Funktionen Dvale optimerer energieffektiviteten ved at reducere printerens strømforbrug. Vælg den laveste slumretimeout for at spare mest energi.

1 Naviger til følgende via printerens kontrolpanel:

 > Opsætning >  > Enhedsopsætning >  > Dvale > 

2 Tryk på pil op eller ned for at vælge eller bruge tastaturet til at få adgang til Dvaletimeout-værdien og tryk på .

## Spare papir og energi

Aktiver duplexudskrivning for at reducere papirforbruget og nedbringe papirspild markant:

1 Naviger til følgende via printerens kontrolpanel:

 > Opsætning >  > Opsætning af udskriftstilstand >  > 2-sidet kopi, enkeltstående > 

2 Tryk på pil op eller pil ned-tasten for at rulle til **Til** og tryk derefter .

Reducer dvaletimeout og skærmens lysstyrke for at optimere energieffektiviteten:

1 Naviger til følgende via printerens kontrolpanel:

 > Opsætning >  > Enhedsopsætning >  > Dvale > 

2 Tryk på pil op eller ned for at vælge eller bruge tastaturet til at få adgang til Dvaletimeout-værdien og tryk på .

3 Naviger til følgende via printerens kontrolpanel:

 > Opsætning >  > Enhedsopsætning >  > Skærmens lysstyrke > 

4 Tryk på pil op eller ned for at rulle til **Dæmpet** og tryk derefter på .

**Bemærk!** Hvis du vælger **2-sidet kopi**, **Enkeltstående**, vil printeren udskrive på begge sider af papiret (dupleks) til kopi- og faxjob, og til at udskrive i Windows og Macintosh, afhængigt af din printermodel.

## Gendannelse af fabriksindstillingerne

Hvis du nulstiller til fabriksindstillingerne, slettes alle printerindstillinger, du tidligere har valgt.

1 Naviger til følgende via printerens kontrolpanel:

 > Opsætning >  > Gendan fabriksindstillinger > 

2 Tryk på pil op eller ned-knappen for at rulle til **Gendan alle printerindstillinger** og tryk derefter på .

**3** Tryk på venstre eller højre piletast for at rulle til **Ja** og tryk derefter på .

Printeren genstarter automatisk efter nulstilling til de oprindelige standardindstillinger fra fabrikken.

**4** Når du bliver bedt om at angive startindstillingerne for printeren, skal du foretage valgene ved hjælp af knapperne på printerens kontrolpanel.

**Startkonfigurationen er fuldført** vises på displayet.

# Brug af printersoftware

## Minimumssystemkrav

Printersoftware kræver op til 500 MB ledig diskplads.

### Understøttede operativsystemer

- Microsoft Windows 7 (SP1)
- Microsoft Windows Server 2008 (R2 SP1)
- Microsoft Windows Server 2008 (SP1)
- Microsoft Windows Server 2003 (SP2)
- Microsoft Windows Vista (SP1)
- Microsoft Windows XP (SP3)
- Macintosh Intel OS X version 10.7.0 eller nyere
- Macintosh Intel OS X version 10.6.0 eller nyere
- Macintosh Intel OS X version 10.5.0 eller nyere
- Macintosh Intel OS X version 10.4.4 eller nyere
- Macintosh PowerPC OS X version 10.5.0 eller nyere
- Macintosh PowerPC OS X version 10.4.0 eller nyere
- Ubuntu Linux 11.10, 11.04, 10.10 og 10.04\*
- Red Hat Enterprise Linux WS 6, WS 5 og WS 4\*
- Red Flag Linux Desktop 6.0\*
- SUSE Linux Enterprise Server 11 og 10\*
- SUSE Linux Enterprise Desktop 11 og 10\*
- Linux openSUSE 11.4, 11.3 og 11.2\*
- Linpus Linux Desktop 9.6\*
- Fedora 14\*
- Debian GNU/Linux 6.0 og 5.0\*
- Mint 10 og 9\*
- PCLinux OS 2010.12 og 2010.10\*

\* Printerdriveren til dette operativsystem er kun tilgængelig på <http://support.dell.com>.

## Brug af Windows-printersoftware

### Software, der er installeret under printerinstallation

Da du installerede printeren ved hjælp af installationssoftware-cd'en, blev al nødvendig software installeret. Du har muligvis valgt at installere nogle yderligere programmer. Følgende tabel indeholder en oversigt over forskellige programmer, og hvad de kan hjælpe dig med at gøre.



Hvis du ikke har installeret disse yderligere programmer under installationen, skal du indsætte cd'en med installationssoftware igen, køre installationssoftwaren og derefter klikke på **Avancerede indstillinger > Installer yderligere software**.

## Printersoftware

Brug dette	For at
Dell Printerhjem (kaldes Printerhjem)	<ul style="list-style-type: none"> <li>• Åbn programmer.</li> <li>• Scan eller e-mail et foto eller dokument.</li> <li>• Rediger scannede dokumenter.</li> <li>• Scan dokumenter til PDF.</li> <li>• Tilpasse printerens indstillinger.</li> <li>• Bestille forbrugsstoffer.</li> <li>• Vedligeholdelse af blækpatroner.</li> <li>• Registrere printerens.</li> <li>• Kontakt teknisk support.</li> <li>• Åbn <i>Brugervejledningen</i>.</li> </ul>
Dell Ink Management System	Bestil blæk.
Dell telefonbog (kaldes telefonbog)	Håndter dine faxkontakter.
Abbyy Sprint OCR	Scan et dokument, og producer tekst, du kan redigere med et tekstbehandlingsprogram.
Dell Wireless Setup Utility (Trådløst opsætningsværktøj)	<ul style="list-style-type: none"> <li>• Konfigurer den trådløse printer på et trådløst netværk.</li> <li>• Rediger printerens trådløse indstillinger.</li> </ul> <p><b>Bemærk!</b> Dette program installeres automatisk sammen med printersoftware, hvis printerens har trådløs funktionalitet.</p>
Dell-værktøjer til Office	Åbn dine foretrukne indstillinger i Microsoft Office 2007.
Printeropsætningsværktøj	Konfigurer printerens fax- og e-mail-indstillinger.
Statusmeddelelser	Få mere at vide om de opståede printerproblemer.
Statusovervågningscenter	<ul style="list-style-type: none"> <li>• Kontroller status for din printers forbrugsstoffer.</li> <li>• Bestille forbrugsstoffer online.</li> </ul>
Produktopdatering	Få automatiske meddelelser om opdateringer til din printersoftware, når nye opdateringer er tilgængelige.

Brug dette	For at
Udskrivningsindstillinger	<p>Hvis du klikker på <b>Filer &gt; Udskriv &gt; Egenskaber</b>, mens der er et dokument åbent, vises dialogboksen Udskrivningsindstillinger. Dialogboksen giver dig mulighed for at vælge indstillinger for udskriftsjobbet, f.eks. følgende:</p> <ul style="list-style-type: none"> <li>• Vælge det antal kopier, du vil udskrive.</li> <li>• Udskrive tosidede kopier.</li> <li>• Vælge papirtypen.</li> <li>• Tilføj et vandmærke.</li> <li>• Foretag forbedringer af billeder.</li> <li>• Gemme indstillinger.</li> </ul> <p><b>Bemærk!</b> Udskrivningsindstillinger installeres automatisk med printersoftware.</p>

**Bemærk!** Nogle af disse programmer eller nogle af funktionerne i disse programmer følger muligvis ikke med printeren, afhængigt af funktionerne i den printer, du har købt.

## Brug af Macintosh-printersoftware

### Åbne dialogboksen Udskriv

Brug dialogboksen Udskriv til at justere udskriftsindstillingerne og planlægge udskriftsjob.

Mens der er et dokument eller foto åbent, skal du vælge **Arkiv > Udskriv**.

### Åbne et program

- 1 I Finder skal du navigere til:  
**Programmer > vælg din printermappe**
- 2 Dobbeltklik på det program, du vil bruge.

Brug dette	For at
Printerindstillinger	<ul style="list-style-type: none"> <li>• Tilpas indstillinger for faxjob.</li> <li>• Opret og rediger kontaktlisten.</li> <li>• Konfigurer indstillinger for e-mail-forbindelse.</li> <li>• Konfigurer sprog, land, dato og klokkeslæt.</li> </ul>
Genveje	Klar almindelige opgaver hurtigere med din printer.
Trådløs opsætningsassistent	<p>Konfigurer printeren på et trådløst netværk.</p> <p><b>Bemærk!</b> Dette program installeres automatisk sammen med printersoftware, hvis printeren har trådløs funktionalitet.</p>
Afinstaller	Fjern printersoftware fra computeren.

#### Bemærkninger:

- Nogle af disse programmer følger muligvis ikke med printeren, afhængigt af funktionerne i den printer, du har købt eller installationstypen (standard eller brugertilpasset), som du valgte, da du installerede printeren.
- For at få fordel af alle printerens funktioner, skal du vælge den brugerdefinerede installationsindstilling under installationen og derefter vælge alle de angivne pakker.

## Søgning efter og installation af valgfrit software

### Til Windows-brugere

- 1 Klik på  eller **Start**.
- 2 Klik på **Alle programmer** eller **Programmer**, og vælg derefter mappen med printerprogrammet på listen.
- 3 Naviger til:  
**Printerhjem** > vælg din printer > **Support** > **Online-support**
- 4 Vælg din printer og hent driveren fra webstedet.
- 5 Installer yderligere eller valgfri software.

### Til Macintosh-brugere

- 1 I Finder skal du navigere til:  
**Programmer** > vælg printermappe > **Hyperlinks** > **Softwareopdateringer**
- 2 Vælg din printer og hent driveren fra webstedet.
- 3 Installer yderligere eller valgfri software.

## Hente PCL- og PS-drivere (kun Windows)

Universalprinterdrivere (PCL 5 emulation, PCL XL emulation og PS emulation) kan hentes fra vores websted. Du skal søge efter din printermodel for at få vist de kompatible drivere.

## Geninstallation af printersoftware

Da du installerede printeren ved hjælp af installationssoftware-cd'en, blev al nødvendig software installeret. Hvis der opstod problemer under installationen, eller printeren ikke vises i printermappen eller som printerindstilling, når du sender et udskriftsjob, kan du prøve at fjerne og geninstallere printersoftware.

## Afinstallation af printersoftware

### Til Windows-brugere

- 1 Klik på  eller **Start**.
- 2 Klik på **Alle programmer** eller **Programmer**, og vælg derefter mappen med printerprogrammet på listen.
- 3 Klik på afinstallation.
- 4 Følg instruktionerne på computerskærmen.
- 5 Når fjernelsen er fuldført, skal du genstarte computeren.

### Til Macintosh-brugere

- 1 Luk alle åbne programmer.
- 2 I Finder skal du navigere til:  
**Programmer** > vælg din printermappe
- 3 Dobbeltklik på **Afinstaller**.
- 4 Følg instruktionerne på computerskærmen.

## Installation af printersoftware

**Bemærk!** Hvis du har installeret printersoftware før på denne computer, men skal geninstallere den, skal du først afinstallere den aktuelle software.

### Til Windows-brugere

- 1 Luk alle åbne programmer.
- 2 Indsæt installationssoftware-cd'en.  
Hvis installationsdialogskærmen ikke vises efter et øjeblik, skal du starte cd'en manuelt:
  - a Klik på , eller klik på **Start**, og klik derefter på **Kør**.
  - b Indtast **D: \setup.exe** i feltet Start søgning eller Kør, hvor **D** er bogstavet for cd- eller dvd-drevet.
  - c Tryk på **Enter**, eller klik på **OK**.
- 3 Klik på **Installation**, og følg derefter vejledningen på computerskærmen.

### Til Macintosh-brugere

**Bemærk!** For at få fordel af alle printerens funktioner, skal du vælge den brugerdefinerede installationsindstilling og derefter vælge alle de angivne pakker.

- 1 Luk alle åbne programmer.
- 2 Indsæt installationssoftware-cd'en.  
Hvis installationsdialogboksen ikke vises efter et øjeblik, skal du klikke på cd-ikonet på skrivebordet.
- 3 Dobbeltklik på softwareinstallationspakken og følg instruktionerne på computerskærmen.

## Brug af internet

Opdateret printersoftware er muligvis tilgængelig på <http://support.dell.com>.

# Ilægning af papir og originaldokumenter

## Ilægning af papir

- 1 Bøj arkene frem og tilbage for at løsne dem.

Undgå at folde eller krølle papiret. Ret kanterne på stakken ind på en plan overflade.

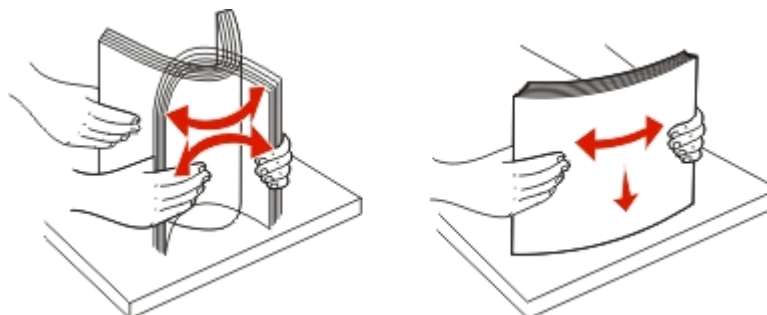

- 2 Åbn papirindføringskærmen.

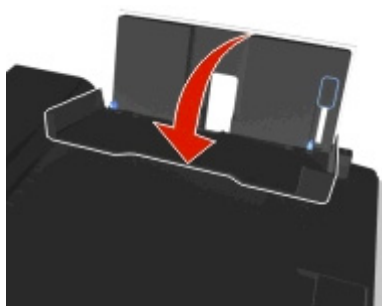

- 3 Anbring papiret lodret i midten af papirstøtten.

**Bemærk!** Brug indikatorerne på papirstøtten, når du ilægger papir af mindre størrelse.

- 4 Juster papirstyrene, så de hviler mod papirets kanter.

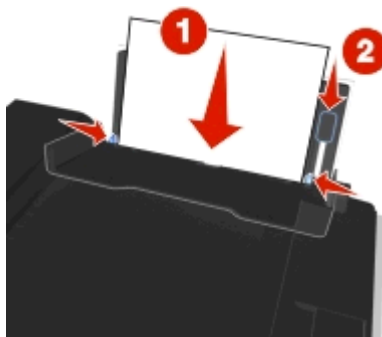

**Bemærk!** Tving ikke papiret ind i printeren. Papiret skal ligge fladt på papirstøtten, og kanterne skal flugte langs begge papirstyr.



5 Luk papirindføringskærmen.



6 Vælg eller bekræft papirindstillingerne i printerens kontrolpanel.

### Retningslinjer for papir og specialmedier

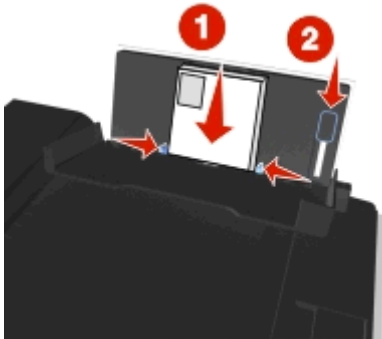
Ilæg op til	Kontroller, at:
<p>100 ark almindeligt papir</p>  <p>The diagram shows a top-down view of the paper tray. A white sheet of paper is being inserted. Red arrow '1' points to the top edge of the paper, and red arrow '2' points to the right edge of the paper. Red arrows also point to the paper guides on the left and right sides of the tray.</p>	<ul style="list-style-type: none"> <li>• Papirstyrene hviler mod papirets kanter.</li> <li>• Du ilægger brevpapir med udskriftssiden opad, og at den øverste del af brevpapiret indføres først i printerens.</li> </ul>
<p>25 ark tungt mat papir</p>	<ul style="list-style-type: none"> <li>• Papirets udskriftsside vender opad.</li> <li>• Papirstyrene hviler mod papirets kanter.</li> </ul> <p><b>Bemærk!</b> Kladdetilstand er tilgængelig, men anbefales ikke ved brug af dyrt papir, som f.eks. tungt mat papir, etiketter, fotokort og glittet papir.</p>

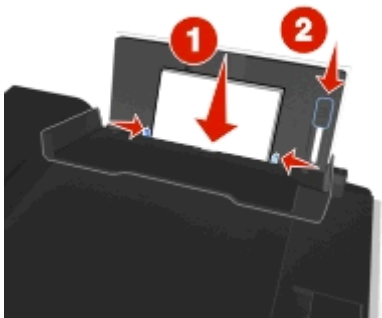
Ilæg op til	Kontroller, at:
<p>10 konvolutter</p> 	<ul style="list-style-type: none"> <li>• Udskriftssiden af konvolutterne vender opad, og flappen er til venstre som vist.</li> <li>• Papirstyret hviler mod konvolutternes kanter.</li> </ul>  <ul style="list-style-type: none"> <li>• Du ilægger konvolutterne midt i papirstøtten.</li> <li>• Du vælger den korrekte konvolutstørrelse. Vælg størrelsen nummeret mindre, hvis den nøjagtige konvolutstørrelse ikke findes på listen.</li> <li>• Konvolutterne udskrives i retningen Liggende.</li> </ul> <p><b>Advarsel! Potentiel skade:</b> Brug ikke konvolutter med metalclips, snore eller metalfalsninger.</p> <p><b>Bemærkninger:</b></p> <ul style="list-style-type: none"> <li>– Ilæg ikke konvolutter med huller, perforeringer, udskæringer eller dybe prægetryk.</li> <li>– Brug ikke konvolutter, der har fritliggende klæbeflapper.</li> </ul>
<p>25 etiketark</p>	<ul style="list-style-type: none"> <li>• Etikettens udskriftsside vender opad.</li> <li>• Papirstyrene hviler mod papirets kanter.</li> </ul> <p><b>Bemærk!</b> Kladdetilstand er tilgængelig, men anbefales ikke ved brug af dyrt papir, som f.eks. tungt mat papir, etiketter, fotokort og glittet papir.</p>
<p>25 lykønskingskort, indekshort, postkort eller fotokort</p> 	<ul style="list-style-type: none"> <li>• Kortenes udskriftsside vender opad.</li> <li>• Du ilægger fotopapiret på midten af bakken.</li> <li>• Papirstyrene hviler mod kortenes kanter.</li> </ul> <p><b>Bemærkninger:</b></p> <ul style="list-style-type: none"> <li>– For at opnå de bedste resultater skal du lade fotoene tørre i mindst 24 timer, inden du stabler, viser eller gemmer dem væk.</li> <li>– Kladdetilstand er tilgængelig, men anbefales ikke ved brug af dyrt papir, som f.eks. tungt mat papir, etiketter, fotokort og glittet papir.</li> </ul>

Ilæg op til	Kontroller, at:
25 ark foto-/glittet papir	<ul style="list-style-type: none"> <li>• Papiret ilægges med udskriftssiden eller den glittede side af papiret opad. Hvis du ikke er sikker på, hvilken side der er den udskriftsegnede, skal du se instruktionerne, der fulgte med papiret.</li> <li>• Papirstyrene hviler mod papirets kanter.</li> <li>• Du <i>bør ikke røre</i> eller ridse den glittede overflade på det ikke-udskrevne papir for at undgå udtværing eller mærker, som kan påvirke kvaliteten af dine udskrifter.</li> </ul> <p><b>Bemærkninger:</b></p> <ul style="list-style-type: none"> <li>– For at opnå de bedste resultater skal du lade fotoene tørre i mindst 24 timer, inden du stabler, viser eller gemmer dem væk.</li> <li>– Kladdetilstand er tilgængelig, men anbefales ikke ved brug af dyrt papir, som f.eks. tungt mat papir, etiketter, fotokort og glittet papir.</li> </ul>
10 påstrygningsark	<ul style="list-style-type: none"> <li>• Du følger ilægningsvejledningen på pakken med påstrygningsark.</li> <li>• Arkets udskriftsside vender opad.</li> <li>• Papirstyrene hviler mod arkenes kanter.</li> </ul> <p><b>Bemærk!</b> Ilæg påstrygningsarkene ét ad gangen for at opnå det bedste resultat.</p>
50 transparenter	<ul style="list-style-type: none"> <li>• Den ru side af transparenterne vender opad.</li> <li>• Papirstyrene hviler mod transparenternes kanter.</li> <li>• Du fjerner eventuelle bagsider fra transparenterne, før de ilægges.</li> <li>• Du ilægger transparenter i A4- eller Letter-størrelse.</li> <li>• Strimlerne vender opad, hvis transparenterne har aftagelige strimler.</li> </ul> <p><b>Bemærk!</b> Transparenter kræver længere tørretid. Fjern hvert transparent, efterhånden som det færdiggøres, og lad det derefter tørre, før du stabler eller opbevarer dem, for at undgå, at blækket udtværes.</p>





## Lagring af indstillinger for papir

Du kan justere indstillingerne for dine udskrivnings- og kopijob, så de passer til den papirstørrelse og papirtype, du har ilagt printeren.





1 I printerens kontrolpanel skal du trykke på .

2 Tilpas indstillingerne efter behov:

- Hvis du vil angive størrelsen for papir, skal du navigere til:

Opsætning >  > Papiroopsætning >  > Papirstørrelse >  > vælg standardpapirstørrelsen > 

- Hvis du vil angive papirtypen, skal du navigere til:

Opsætning >  > Papiroopsætning >  > Papirtype >  > vælg standardpapirtypen > 

## Ilægning af originaldokumenter på scannerens glasplade

1 Åbn scannerlåget, og placer dokumentet med forsiden nedad på scannerens glas.

2 Luk scannerlåget.



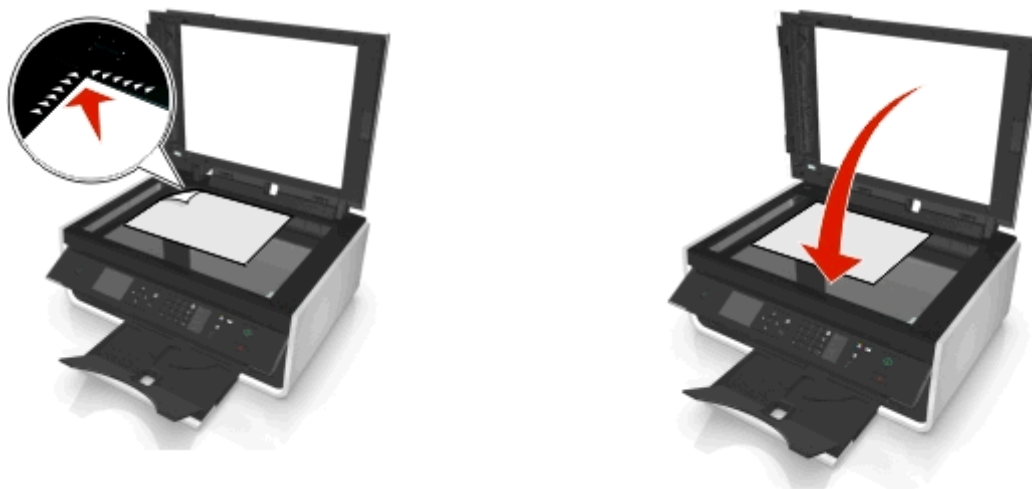

## Ilægning af originaldokumenter i ADF'en

Du kan lægge op til 35 ark af et originaldokument i ADF'en til scanning, kopiering eller faxning. Du kan lægge A4-, Letter- eller Legal-papir i ADF'en.

- 1 Juster papirstyret på ADF-bakken i forhold til originaldokumentets bredde.
- 2 Læg originaldokumentet med forsiden opad og den øverste kant først i ADF'en, så du hører en lyd fra ADF'en.



# Udskrivning

## Tip til udskrivning

- Brug det korrekte papir til udskriftsjobbet.
- Vælg en højere udskriftskvalitet for at få bedre udskrifter.
- Sørg for, at der er nok blæk i blækpatronerne.
- Fjern hvert ark, når det udskrives, ved udskrivning af fotos eller ved arbejde med specialmedier.
- Berør *ikke* duplekslåsen eller -låsene, mens printeren er i gang med udskrivningen.

## Udskrivning af basisdokumenter

### Udskrivning af et dokument

#### Til Windows-brugere

- 1 Klik på **Filer** > **Udskriv** i et åbent dokument.
- 2 Klik på **Egenskaber**, **Indstillinger**, **Indstillinger** eller **Opsætning**.
- 3 Vælg udskriftskvalitet, antallet af kopier, der skal udskrives, den papirtype, der skal bruges, og hvordan siderne skal udskrives.
- 4 Klik på **OK** for at lukke dialogboks i printerprogrammet.
- 5 Klik på **OK** eller **Udskriv**.

#### Til Macintosh-brugere

- 1 Vælg **Filer** > **Sideopsætning**, mens du har et dokument åbent.
- 2 Angiv printer, papirstørrelse og -retning i dialogboksen Sideopsætning.
- 3 Klik på **OK**.
- 4 Vælg **Filer** > **Udskriv** på menulinjen.
- 5 Vælg den ønskede printer i genvejsmenuen Printer.
- 6 Vælg udskriftskvalitet, antallet af kopier, der skal udskrives, den papirtype, der skal bruges, og hvordan siderne skal udskrives i Udskriftsindstillinger.
- 7 Klik på **Udskriv**.

### Sortering af udskrevne kopier

Ved udskrivning af flere kopier af et dokument kan du vælge at udskrive hver kopi som et sæt (sorteret) eller at udskrive kopierne som grupper af sider (ikke sorteret).

**Sorteret****Ikke sorteret****Bemærkninger:**

- Sorteringsindstillingen er kun tilgængelig ved udskrivning af flere kopier.
- Hvis du udskriver fotos, skal du fjerne de enkelte fotos, efterhånden som de kommer ud af printeren, og lade dem tørre, før du lægger dem oven på hinanden, så udtværing forhindres.

**Til Windows-brugere**

- 1 Klik på **Filer > Udskriv** i et åbent dokument.
- 2 Klik på **Egenskaber, Indstillinger, Indstillinger** eller **Opsætning**.
- 3 Naviger til:  
**Layout** fane > Kopiområdet
- 4 Angiv antallet af kopier, du vil udskrive, i feltet Kopier, og vælg derefter **Sorter**.
- 5 Klik på **OK** for at lukke dialogboksene i printerprogrammet.
- 6 Klik på **OK** eller **Udskriv**.

**Til Macintosh-brugere**

- 1 Vælg **Filer > Sideopsætning**, mens du har et dokument åbent.
- 2 Angiv printer, papirstørrelse og -retning i dialogboksen Sideopsætning.
- 3 Klik på **OK**.
- 4 Vælg **Filer > Udskriv** på menulinjen.
- 5 Vælg den ønskede printer i genvejsmenuen Printer.
- 6 Vælg antallet af kopier, du vil udskrive, i området Kopier, og vælg derefter **Sorteret**.
- 7 Klik på **Udskriv**.

**Ændre udskriftsrækkefølgen for sider****Til Windows-brugere**

- 1 Klik på **Filer > Udskriv**, mens dokumentet er åben.
- 2 Klik på **Egenskaber, Indstillinger, Indstillinger** eller **Opsætning**.
- 3 Naviger til:  
**Layout** fanen > Kopiområde
- 4 Marker afkrydsningsfeltet **Omvendt sideorden** for at ændre den aktuelle siderækkefølge.

5 Klik på **OK** for at lukke dialogbokse i printerprogrammet.

6 Klik på **OK** eller **Udskriv**.

### Til Macintosh-brugere

1 Mens et dokument er åbent, skal du vælge **Fil > Sideopsætning**.

2 Angiv printer, papirstørrelse og -retning i dialogboksen Sideopsætning.

3 Klik på **OK**.

4 I menubjælken, vælg **Fil > Udskriv**.

5 Vælg den ønskede printer i genvejsmenuen Printer.

6 Vælg **Papirhåndtering** i genvejsmenuen Udskriftsindstillinger.

7 I genvejsmenuen Siderækkefølge skal du vælge en siderækkefølge:

- Hvis første side skal udskrives først, skal du vælge **Normal**.
- Vælg **Omvendt** for at udskrive den sidste side først.

8 Klik på **Udskriv**.

## Udskrivning af flere sider på et ark

### Til Windows-brugere

1 Klik på **Filer > Udskriv** i et åbent dokument.

2 Klik på **Egenskaber, Indstillinger, Indstillinger** eller **Opsætning**.

3 Naviger til:

**Layout** fane > Sidelayoutråde > vælg **Flere sider pr. ark (N-Up)**

4 Vælg det antal sider, der skal udskrives på hvert ark.

5 Juster de øvrige indstillinger efter behov.

6 Klik på **OK** for at lukke dialogbokse i printerprogrammet.

7 Klik på **OK** eller **Udskriv**.

### Til Macintosh-brugere

1 Vælg **Filer > Sideopsætning**, mens du har et dokument åbent.

2 Angiv printer, papirstørrelse og -retning i dialogboksen Sideopsætning.

3 Klik på **OK**.

4 Vælg **Filer > Udskriv** på menulinjen.

5 Vælg den ønskede printer i genvejsmenuen Printer.

6 Vælg **Layout** i genvejsmenuen Udskriftsindstillinger.

7 I genvejsmenuen Sider pr. ark skal du vælge det antal sidebilleder, du vil udskrive på et ark.

8 Juster de øvrige indstillinger efter behov.

9 Klik på **Udskriv**.

## Udskrivning på specialmedier

### Udskrivning af konvolutter

#### Til Windows-brugere

1 Klik på **Filer** > **Udskriv** i et åbent dokument.

2 Klik på **Egenskaber**, **Indstillinger**, **Indstillinger** eller **Opsætning**.

3 Naviger til:

**Papir/Efterbehandling** fane > Liste over papirstørrelse > vælg din konvolutstørrelse

Hvis der ikke er nogen størrelse, der svarer til størrelsen på konvolutten, skal du klikke på click **Håndter brugerdefinerede størrelser** og angive en brugerdefineret størrelse.

4 Naviger til:

Liste over papirtype > vælg **Konvolut**

5 Naviger til:

**Layout** fane > Papirretningsområde > vælg en retning

6 Klik på **OK** for at lukke dialogboks i printerprogrammet.

7 Klik på **OK** eller **Udskriv**.

#### Til Macintosh-brugere

1 Vælg **Filer** > **Sideopsætning**, mens du har et dokument åbent.

2 Vælg printeren i genvejsmenuen "Format til".

3 Vælg konvolutstørrelse i genvejsmenuen Papirstørrelse.

Hvis der ikke er nogen størrelse, der svarer til størrelsen på konvolutten, skal du angive en brugerdefineret størrelse.

4 Vælg en retning, og klik derefter på **OK**.

5 Vælg **Filer** > **Udskriv** på menulinjen.

6 Vælg den ønskede printer i genvejsmenuen Printer.

7 Klik på **Udskriv**.

#### Bemærkninger:

- De fleste konvolutter bruger papirretningen Liggende.
- Kontroller, at den samme papirretning er valgt i programmet.

## Udskrive på etiketter

### Bemærkninger:

- Sørg for, at toppen af etiketarket indføres i printeren først.
- Kontroller, at klæbemidlet på etiketterne ikke når længere end 1 mm uden for etiketarket.
- Kontroller, at papirstyret eller papirstyrene hviler mod etiketarkenes venstre og højre kanter.
- Der bruges hele etiketark. Ark, der ikke er hele (med tomme felter uden etiketter), kan forårsage, at etiketterne går af under udskrivningen, og udløse et papirstop.

### Til Windows-brugere

- 1 Klik på **Filer > Udskriv**, mens dokumentet er åben.
- 2 Klik på **Egenskaber, Indstillinger, Indstillinger** eller **Opsætning**.
- 3 Naviger til:  
**Papir/efterbehandling** fanen > **Håndter brugerdefinerede størrelser > New**
- 4 Angiv et navn og juster indstillingerne efter behov for at oprette en brugerdefineret størrelse, og klik derefter på **OK**.
- 5 Naviger til:  
Papirtypeliste > vælg den oprettede brugerdefineret størrelse
- 6 Klik på **OK** for at lukke dialogboks i printerprogrammet.
- 7 Klik på **OK** eller **Udskriv**.

### Til Macintosh-brugere

- 1 Mens et dokument er åbent, skal du vælge **Fil > Sideopsætning**.
- 2 Vælg printeren i genvejsmenuen "Format til".
- 3 Vælg papirstørrelse i genvejsmenuen Papirstørrelse.  
Hvis der ikke er nogen papirstørrelse, der svarer til størrelsen på etiketarket, skal du angive en brugerdefineret størrelse.
- 4 Vælg en retning, og klik derefter på **OK**.
- 5 I menubjælken, vælg **Fil > Udskriv**.
- 6 Vælg den ønskede printer i genvejsmenuen Printer.
- 7 Fra genvejsmenuen udskrivningsindstillinger skal du vælge **Kvalitet & Medie**.
- 8 I rullemenuen Papirtype, vælg **Etiketter**.
- 9 I menuen Udskriftskvalitet skal du vælge en anden udskriftskvalitet end Hurtig udskrivning eller Kladde.
- 10 Klik på **Udskriv**.

## Udskrivning på brugerdefineret papir

### Til Windows-brugere

- 1 Klik på **Filer** > **Udskriv** i et åbent dokument.
- 2 Klik på **Egenskaber**, **Indstillinger**, **Indstillinger** eller **Opsætning**.
- 3 Naviger til:  
Fanen **Papir/finishing** > **Håndter brugerdefinerede størrelser** > **Ny**
- 4 Angiv et navn og juster indstillingerne efter behov for at oprette en brugerdefineret størrelse, og klik derefter på **OK**.
- 5 Klik på **Luk** og klik derefter på **OK** for at lukke alle printersoftware-dialogbokse.
- 6 Klik på **OK** eller **Udskriv**.

### Til Macintosh-brugere

- 1 Vælg **Filer** > **Sideopsætning**, mens du har et dokument åbent.
- 2 Vælg printerens i genvejsmenuen "Format til".
- 3 Vælg **Håndter brugerdefinerede størrelser** i genvejsmenuen Papirstørrelse.
- 4 Juster indstillingerne efter behov for at oprette en brugerdefineret størrelse, og klik derefter på **OK**.
- 5 Klik på **OK**.
- 6 Vælg **Filer** > **Udskriv** på menulinjen.
- 7 Vælg den ønskede printer i genvejsmenuen Printer.
- 8 Klik på **Udskriv**.

## Arbejde med fotos

### Understøttede filtyper

- .jpg, .jpeg, .jpe (Joint Photographic Experts Group)
- .tiff, .tif (Tagged Image File Format)

## Bruge et flashdrev i printeren

Kontroller, at hukommelseskortet indeholder filer, der understøttes af printeren. Se "Understøttede filtyper" på side 39 for at få yderligere oplysninger.

- 1 Sæt et flashdrev i USB-porten.

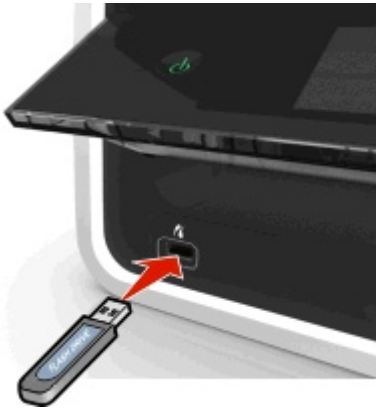

### Bemærkninger:

- Flashdrevet bruger samme port, som der bruges til et Pictbridge-kamerakabel.
- Det kan være nødvendigt at bruge en adapter, hvis flashdrevet ikke passer direkte i porten.



**Advarsel! Potentiel skade:** Berør ikke kabler, netværksadaptore, stik, hukommelsesenheden eller printeren i det viste område, mens du aktivt udskriver, læser eller skriver fra hukommelsesenheden. Du kan miste data.

- 2 Følg vejledningen, eller vælg fra de tilgængelige indstillinger på printerdisplayet.

**Bemærk!** Hvis printeren ikke kan genkende hukommelsesenheden, skal du fjerne den og indsætte den igen.

## Udskrivning af fotos fra et flashdrev

- 1 Ilæg fotopapir.
- 2 Indsæt et flashdrev eller et digitalkamera, der er indstillet til masselagringstilstand.
- 3 Brug pil op eller pil ned for at vælge en indstilling for udskrivning af fotos, og tryk derefter på **OK**.
  - **Vælg og udskriv** giver dig mulighed for at vælge et layout, antallet af fotos pr. side, papirindstillinger, fotostørrelse, fotokvalitet og skærpe grafik kvaliteten.
  - **Udskriv fotos** giver dig mulighed for at udskrive alle fotos, udvalgte fotos inden for et størrelsesinterval og udskrive fotos ved hjælp af prædefinerede fotostørrelsesskabeloner.



- 4 For at justere udskriftsindstillingerne skal du trykke på pil op eller pil ned-tasten for at rulle til den indstilling, du vil angive, og derefter trykke på venstre eller højre pileknap for at rulle til den indstilling, du ønsker. Om nødvendigt, tryk på **OK** for at foretage et valg.
- 5 Tryk på .

**Bemærk!** For at opnå de bedste resultater skal du lade udskrifterne tørre i mindst 24 timer, inden du stabler, viser eller gemmer dem væk.

## Udskrivning af fotos fra et PictBridge-aktiveret digitalkamera

PictBridge er en teknologi, der er tilgængelig i de fleste digitalkameraer. Den giver dig mulighed for at udskrive direkte fra digitalkameraet uden at bruge en computer.

- 1 Indsæt den ene ende af USB-kablet i kameraet.

**Bemærk!** Brug kun det USB-kabel, der fulgte med kameraet.

- 2 Indsæt den anden ende af kablet i PictBridge-porten foran på printerens.

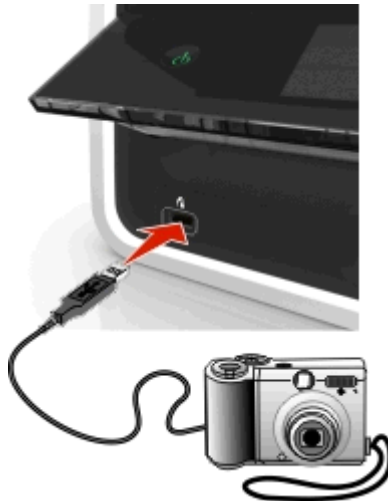

### Bemærkninger:

- Kontroller, at digitalkameraet er indstillet til den korrekte USB-tilstand. Hvis USB-valget på kameraet er forkert, registreres kameraet som et flashdrev, eller der vises en fejlmeddelelse på printerens kontrolpanel. Se dokumentationen, der fulgte med kameraet, for at få yderligere oplysninger.
- Printerens kan kun læse én hukommelsesenhed ad gangen.



**Advarsel! Potentiel skade:** Berør ikke åbne stik, hukommelsesenheden eller printerens i det viste område, mens du aktivt udskriver, læser eller skriver fra hukommelsesenheden. Du kan miste data.

**3** Hvis PictBridge-forbindelsen kan oprettes, vises følgende meddelelse i displayet: **Brug PictBridge-enheden til at vælge og udskrive fotos. Tryk på OK for at vælge standardindstillinger for printeren.**

**4** Hvis du vil ændre standardindstillingerne for fotoudskrifter:

**a** Tryk på **OK** for at åbne menuen PictBridge.

**b** Tryk på pilene for at vælge papirkilde, papiropsætning, fotostørrelse, antal af fotos pr. side og udskriftskvalitet. Du kan også forøge grafikens kvalitet. Tryk på **OK**, hver gang du har foretaget et valg.

**Bemærk!** Printeren bruger standardindstillingerne for udskrivning, medmindre du ændrer udskriftsindstillingerne fra kameraet.

**5** Se dokumentationen, der fulgte med kameraet, for at begynde udskrivning.

**Bemærk!** Hvis du indsætter det PictBridge-aktiverede kameras USB-kabel, mens printeren udfører et andet job, skal du vente, indtil jobbet er fuldført, inden du udskriver fra kameraet.

## Udskrivning på begge sider af papiret (dupleksudskrivning)

### Automatisk udskrivning på begge sider af papiret (dupleksudskrivning)

#### Bemærkninger:

- Den automatiske dupleksenhed understøtter papir i A4- og letter-størrelse. Den understøtter også papirtyperne almindeligt papir, premium almindelig, colorlok certificeret alm., tung almindelig og brevpapir.
- Fjern *ikke* siden, før udskrivningen er fuldført.

**Advarsel! Potentiel skade:** Berør *ikke* duplekslåsen eller -låsene, mens printeren er i gang med udskrivningen.

#### Til Windows-brugere

**1** Klik på **Filer > Udskriv**, mens dokumentet er åben.

**2** Klik på **Egenskaber, Indstillinger, Indstillinger** eller **Opsætning**.

**3** Naviger til:

**Layout** fanen > Udskriv på begge sider (dupleks) > **Udskriv på begge sider**

- Klik på **Lang kant** for udskriftsjob med sider, som er indbundet langs den lange kant af siden.
- Klik på **Kort kant** for udskriftsjob med sider, som er indbundet langs papirets korte kant.

**4** Klik på fanen **Papir/finishing**, og vælg derefter en understøttet papirtype.

**5** Klik på **OK** for at lukke dialogboksene i printerprogrammet.

**6** Klik på **OK** eller **Udskriv**.

Hvis du vil gå tilbage til enkeltsidet udskrivning, skal du gentage skridt 1 og 2 og derefter gå til:

**Layout** fanen > Udskriv på begge sider (dupleks) > **Udskriv kun på én side**

## Til Macintosh-brugere

- 1 Mens et dokument er åbent, skal du vælge **Fil > Sideopsætning**.
- 2 Angiv printer, papirstørrelse og -retning i dialogboksen Sideopsætning.
- 3 Klik på **OK**.
- 4 I menubjælken, vælg **Fil > Udskriv**.
- 5 Vælg den ønskede printer i genvejsmenuen Printer.
- 6 Fra genvejsmenuen udskrivningsindstillinger skal du vælge **Kvalitet & Medie**.
- 7 Vælg en understøttet papirtype i genvejsmenuen Papirtype.
- 8 Vælg **Layout** i genvejsmenuen Udskriftsindstillinger.
- 9 Vælg **Indbinding på lang kant** eller **Indbinding på kort kant** i genvejsmenuen Tosidet.
  - Ved indbinding på lang kant indbindes siderne langs papirets lange kant (venstre kant ved stående, øverste kant ved liggende).

Stående



Liggende



- Ved indbinding på kort kant indbindes siderne langs papirets korte kant (øverste kant ved stående, venstre kant ved liggende).

Stående



Liggende



- 10 Klik på **Udskriv**.

## Indstilling af tørretiden for dupleksudskrifter

### Bruge kontrolpanelet

- 1 Naviger til følgende via printerens kontrolpanel:

🏠 > Opsætning >  > Udskriftstilstandsopsætning >  > Tørretid for side > 

- 2 Tryk på pil op eller pil ned-knappen for at rulle til den tørretidsindstilling, du ønsker, og tryk derefter på .

**Bemærk!** Tørretiden varierer afhængigt af den udskriftskvalitet, der er valgt for udskriftsjobbet. Vælg **Forlænge** for at forlænge tørretiden for dine udskrifter.

## Brug af printersoftwaren

### Til Windows-brugere

- 1 Klik på **Fil > Udskriv**.
- 2 Klik på **Egenskaber, Indstillinger, Indstillinger** eller **Opsætning**.
- 3 Naviger til:  
**Layout** fanen > Udskriv på begge sider (dupleks) område > vælg en tørretidsindstilling  
**Bemærk!** I omgivelser med høj luftfugtighed, eller hvis normal tørretid ikke giver blækket mulighed for at tørre helt, skal du vælge **Forlænget**.
- 4 Klik på **OK**.

### Til Macintosh-brugere

- 1 I Apple-menuen skal du navigere til:  
**Systempræferencer > Udskriv & Fax > vælg din printer**
- 2 Naviger til:  
**Åbn udskriftskø > Printeropsætning > Driver** fanen  
*eller*  
**Printeropsætning > Installerbare indstillinger**
- 3 I genvejsmenuen **Tørretid** for tosidet udskrift skal du vælge en indstilling for tørretid.  
**Bemærk!** I omgivelser med høj luftfugtighed eller hvis normal tørretid ikke giver blækket mulighed for at tørre helt, skal du vælge **Forlænget**.
- 4 Klik på **OK** eller **Anvend ændringer**.

## Håndtering af udskriftsjob

### Finde udskriftskøen for din printer

En udskriftskø repræsenterer, at printeren er forbundet med din computer. Navnet på udskriftskøen er sædvanligvis printermodellen eller det kaldenavn, printeren får tilknyttet, når den installeres eller tilføjes.

**Bemærk!** Flere udskriftskøer kan forekomme på listen afhængigt af, hvordan printeren er tilsluttet (USB, Ethernet, trådløs). Kontroller, at du ved, hvordan printeren er forbundet til computeren for at kunne vælge den korrekte udskriftskø.

### Til Windows-brugere

- 1 Åben mappen **Printere**.
  - a Klik på , eller klik på **Start**, og klik derefter på **Kør**.
  - b Skriv **styre printere** i feltet **Start søgning** eller **Kør**.
  - c Tryk på **Enter**, eller klik på **OK**.
- 2 Finde udskriftskøen for din printer (netværk eller USB).

**3** Hvis udskriftskøen ikke er på listen, skal du oprette en ny udskriftskø.

### Til Macintosh-brugere

**1** I Apple-menuen skal du navigere til:

**Systemindstillinger > Print og udskriv** > udskriftskøen for din printer

**2** Hvis udskriftskøen ikke er på listen, skal du oprette en ny udskriftskø.

### Oprette en printerkø

#### Til Windows-brugere

**1** Klik på **Tilføj en printer** i området Printeropgaver.

**2** Følg instruktionerne på computerskærmen.

Se den dokumentation, der fulgte med operativsystemet, for at få yderligere oplysninger.

#### Til Macintosh-brugere

**1** Klik på **+** i området Udskrivning og fax.

**2** Om nødvendigt, klik på **Standard** eller **Standardbrowser**- fanen.

**3** Vælg printerens navn på listen.

**Bemærk!** Printere, som er tilsluttet til netværket eller lokalt via et USB-kabel kan have det samme standardprinternavn. Brug om nødvendigt navnefeltet til at omdøbe printerens navn.

**4** Klik på **Tilføj**.

## Angivelse af printerens navn som standardprinter

Printerens navn vælges automatisk i dialogboksen Udskriv, når du sender et udskriftsjob. Hvis du skal vælge printerens navn manuelt, er det ikke standardprinterens navn.

Sådan angives standardprinterens navn:

#### Til Windows-brugere

**1** Klik på , eller klik på **Start**, og klik derefter på **Kør**.

**2** I feltet Start søgning eller Kør skal du skrive **styre printere**.

**3** Tryk på **Enter**, eller klik på **OK**.

Printerlisten åbner.

**4** Højreklik på printerens navn, og vælg derefter **Benyt som standardprinter**.

#### Til Macintosh-brugere

**1** I Apple-menuen skal du navigere til:

**Systemindstillinger > Udskriv og fax**

**2** Vælg printerens navn i genvejsmenuen Standardprinter, eller vælg printerens navn, og klik på **Vælg som standard**.

## Ændre standardtilstand for udskrivning

For at spare blæk kan du ændre standardtilstanden for udskrivning for alle udskriftsjob til Kladde eller Hurtig udskrivning. Denne tilstand bruger mindre blæk og anbefales til udskrivning af dokumenter, der kun indeholder tekst. Hvis du skal skifte til en anden udskrivningstilstand for at udskrive fotos eller andre dokumenter af høj kvalitet, kan du vælge en anden tilstand i dialogboksen Udskriv, inden du sender udskriftsjobbet.

### Til Windows-brugere

- 1 Klik på **Filer > Udskriv** i et åbent dokument.
- 2 Klik på **Egenskaber, Indstillinger, Indstillinger** eller **Opsætning**.
- 3 Naviger til:  
**Kvalitet fane > vælg en printkvalitet > OK**

### Til Macintosh-brugere

- 1 Mens der er et dokument åbent, skal du vælge **Filer > Udskriv**.
- 2 Vælg den ønskede printer i genvejsmenuen Printer.
- 3 Vælg **Kvalitet og medie** i genvejsmenuen Udskriftsindstillinger.
- 4 Vælg udskriftskvalitet i genvejsmenuen Udskriftsindstillinger.
- 5 Klik på **OK**.

## Midlertidig standsning af udskriftsjob

### Til Windows-brugere

- 1 Klik på , eller klik på **Start**, og klik derefter på **Kør**.
- 2 I feltet Start søgning eller Kør skal du skrive **styre printere**.
- 3 Tryk på **Enter**, eller klik på **OK**.  
Printermappen åbner.
- 4 Højreklik på printeren, og vælg derefter **Åbn** eller **Se, hvad der udskrives**.
- 5 Stands udskriftsjobbet midlertidigt:
  - Højreklik på dokumentnavnet, og vælg derefter **Pause**, hvis du vil standse et bestemt udskriftsjob midlertidigt.
  - Hvis du vil standse alle udskriftsjob i køen midlertidigt, skal du klikke på **Printer** og derefter vælge **Stop udskrivning midlertidigt**.

### Til Macintosh-brugere

- 1 Klik på printerikonet på dokken.  
Dialogboksen med udskriftskøen vises.
- 2 Stands udskriftsjobbet midlertidigt:
  - Vælg navnet på dokumentet, og klik derefter på **Pause**, hvis du vil afbryde et bestemt udskriftsjob midlertidigt.
  - Hvis du vil standse alle udskriftsjob i køen midlertidigt, skal du klikke på **Stop printer midlertidigt** eller **Stop job**.

## Genoptagelse af udskrivning



### Til Windows-brugere

- 1 Klik på , eller klik på **Start**, og klik derefter på **Kør**.
- 2 I feltet Start søgning eller Kør skal du skrive **styre printere**.
- 3 Tryk på **Enter**, eller klik på **OK**.  
Printermappen åbner.
- 4 Højreklik på printerens, og vælg derefter **Åbn** eller **Se, hvad der udskrives**.
- 5 Genoptag udskriftsjobbet:
  - Højreklik på dokumentnavnet, og vælg derefter **Genoptag** eller **Genstart**, hvis du vil fortsætte et bestemt udskriftsjob.
  - Hvis du vil fortsætte alle udskriftsjob i køen, skal du klikke på **Printer** og derefter fjerne markeringen ud for Stop udskrivning midlertidigt.

### Til Macintosh-brugere

- 1 I Apple-menuen skal du navigere til:  
**Systemindstillinger > Print og udskriv > vælg din printer**
- 2 Klik på **Åbn udskriftskø** eller **Konfigurer printere**.  
Dialogboksen med udskriftskøen vises.
- 3 Genoptag udskriftsjobbet:
  - Vælg navnet på dokumentet, og klik derefter på **Genoptag**, hvis du vil fortsætte et bestemt udskriftsjob.
  - Klik på **Genoptag printer** eller **Start Job**, hvis du vil fortsætte alle udskriftsjob i køen.

## Annullering af udskriftsjob

Hvis du vil annullere et udskriftsjob fra printerens kontrolpanel, skal du trykke på , og derefter trykke på . Udskrivningen stopper, og printerens vender tilbage til startskærbilledet.

Sådan annulleres et udskriftsjob fra computeren:

### Til Windows-brugere



- 1 Klik på , eller klik på **Start**, og klik derefter på **Kør**.
- 2 Skriv **styre printere** i feltet Start søgning eller Kør.
- 3 Tryk på **Enter**, eller klik på **OK**.  
Printermappen åbner.
- 4 Højreklik på printerens, og vælg derefter **Åbn** eller **Se, hvad der udskrives**.
- 5 Annuller udskriftsjobbet:
  - Højreklik på dokumentnavnet, og vælg derefter på **Annuller**, hvis du vil annullere et bestemt udskriftsjob.
  - Klik på **Printer > Annuller alle dokumenter**, hvis du vil annullere alle udskriftsjob i køen.

**Til Macintosh-brugere**

- 1** Klik på printerikonet på dokken.  
Dialogboksen med udskriftskøen vises.
- 2** Vælg navnet på det job, du vil annullere, og klik derefter på **Slet**.





# Kopiering

ADF	Scannerens glasplade
 <p>Brug ADF'en til dokumenter med flere sider.</p> <p><b>Bemærk!</b> ADF'en er kun tilgængelig på udvalgte printermodeller. Hvis du har købt en printer uden en ADF, skal du ilægge originaldokumenter eller fotos på scannerens glasplade.</p>	 <p>Brug scannerens glasplade til enkelte sider, små emner (f.eks. postkort og fotos), transparenter, fotopapir og tynde medier (f.eks. udklip fra et blad).</p>



## Tip til kopiering

- Du skal sikre dig, at originaldokumentet ilægges med forsiden opad i ADF'en eller med forsiden nedad på placeringshjørnet på scannerens glasplade.
- Når du bruger ADF'en, skal du justere papirstyret på ADF'en i forhold til originaldokumentets bredde.
- Luk om muligt scannertopdækslet for at undgå mørke kanter på det scannede billede, når du bruger scannerens glasplade.
- Læg *ikke* postkort, fotos, små emner, transparenter, fotopapir eller tynde medier (f.eks. udklip fra et blad) i ADF'en. Placer disse emner på scannerens glasplade.
- Kontroller, at papirudskriftsbakken er helt trukket ud.
- Når det dokument, der skal kopieres, er på plads med de indstillinger, du ønsker, tryk  for at begynde kopiering.

## Oprettelse af kopier

- 1 Ilæg papir.
- 2 Placer et dokument i ADF'en med forsiden opad eller på scannerens glasplade med forsiden nedad.
- 3 Naviger til følgende via printerens kontrolpanel:  
 > **Kopi** >  > **Kopier**
- 4 Tryk på venstre eller højre pil for at vælge antallet af kopier.
- 5 Fra menukæmrbilledet Kopi skal du trykke på pil op eller pil ned-tasten for at rulle til den indstilling, du vil angive, og derefter trykke på venstre eller højre pileknap for at rulle til den indstilling, du ønsker. Om nødvendigt, tryk på  for at foretage et valg.

**6** Vælg kopitilstand:

- Tryk på  for at skifte til farvetilstand.
- Tryk på  for at skifte til sort-hvid tilstand.

Hvis du vælger farveudskrivning eller sort udskrivning, vises lyset, der stemmer bedst overens med dit valg.





**7** Tryk på .

**Bemærk!** De valgte kopiindstillinger nulstilles til fabriksindstillinger efter to minutters printerinaktivitet.

## Kopiering af et id-kort



**1** Ilæg papir i almindelig A4- eller letterstørrelse.**2** Naviger til følgende via printerens kontrolpanel:

 > **Kopi** >  > **Id-kortkopi**



**3** Tryk på  og ilæg forsiden af id-kortet med forsiden nedad i placeringshjørnet af scannerens glasplade.**4** Tryk på .**5** Når du bliver bedt om at kopiere bagsiden af ID-kortet, skal du trykke på venstre eller højre piletast for at rulle til **Ja**, og derefter trykke på .**6** Læg id-kortet med bagsiden nedad i placeringshjørnet på scannerens glasplade, og tryk derefter på  for at begynde udskrivningen.

## Forstørrelse eller reduktion af billeder

**1** Ilæg papir.**2** Læg originaldokumentet på scannerens glasplade med forsiden nedad.**3** Naviger til følgende via printerens kontrolpanel:

 > **Kopiér** >  > **Skalér**

**4** Tryk på venstre eller højre pil for at rulle til den skaleringsindstilling, du ønsker.**Bemærkninger:**

- Hvis du vælger Tilpas %, skal du trykke på  og derefter trykke på venstre eller højre pil for at vælge en ønsket brugerdefineret procent. Tryk på  for at gemme indstillingen.
- Hvis du vælger Uden rammer, reducerer eller forstørre printerens dokumentet eller fotoet efter behov, så der kan udskrives en kopi uden rammer på den valgte papirstørrelse. Du opnår det bedste resultat med denne indstilling ved at bruge fotopapir og angive papirtypen til Automatisk eller Foto.
- Hvis du vælger Tilpas til side, skalerer printerens dokumentet eller fotoet proportionelt, så det passer på en enkelt side.

**5** Tryk på .

## Justering af kopieringskvalitet

- 1 Ilæg papir.
- 2 Læg originalen opad i den automatiske dokumentfoder eller nedad på scannerens glasplade.
- 3 Naviger til følgende via printerens kontrolpanel:  
🏠 > **Kopi** > **OK** > **Kvalitet**
- 4 Tryk på venstre eller højre pil for at angive kopikvalitet.
- 5 Tryk på .

## Oprettelse af en lysere eller mørkere kopi

- 1 Ilæg papir.
- 2 Læg originalen opad i den automatiske dokumentfoder eller nedad på scannerens glasplade.
- 3 Naviger til følgende via printerens kontrolpanel:  
🏠 > **Kopi** > **OK** > **Sværtning**
- 4 Tryk på venstre eller højre pil for at justere sværtningen på dine udskrifter.
  - Ved at trykke på venstre eller højre pil gøres kopien lysere.
  - Ved at trykke på venstre eller højre pil gøres kopien mørkere.
- 5 Tryk på .

## Sortering af kopier ved brug af printerens kontrolpanel

Hvis du udskriver flere kopier af et dokument, kan du vælge at udskrive hver kopi som et sæt (sorteret) eller at udskrive kopierne som grupper af sider (ikke sorteret).

Sorteret



Ikke sorteret



- 1 Ilæg papir.
- 2 Læg originalen opad i den automatiske dokumentfoder eller nedad på scannerens glasplade.
- 3 Naviger til følgende via printerens kontrolpanel:  
🏠 > **Kopi** > **OK** > **Kopier**
- 4 Tryk på venstre eller højre pil for at vælge antallet af kopier.
- 5 Tryk på pil op eller pil ned, indtil **Udskriv sætvis** vises.
- 6 Tryk på venstre eller højre piletast for at rulle til **Til** og tryk på .

## Placere separatorark mellem kopier

Et separatorark er et papirark placeret mellem sider, kopier eller job alt efter den valgte indstilling. Funktionen er nyttig, når du udskriver på transparenter.

- 1 Ilæg papir.
- 2 Læg originalen opad i den automatiske dokumentføder eller nedad på scannerens glasplade.
- 3 Naviger til følgende via printerens kontrolpanel:

 > **Kopi** >  > **Skillesider**

**Bemærk!** Sortering skal være Slået til, for at skillesiderne kan placeres mellem kopier. Hvis sortering er deaktiveret, tilføj skillesider i slutningen af udskriftsjobbet.

- 4 Tryk på venstre eller højre pil for at vælge en indstilling for skilleark, og tryk derefter på .

## Kopiering af flere sider på et ark

Du kan kopiere flere sider på ét ark ved at udskrive mindre billeder på hver side. Du kan f.eks. komprimere et dokument på 20 sider til 5 sider, hvis du bruger denne indstilling til at udskrive 4 sidebilleder pr. ark.



- 1 Ilæg papir.
- 2 Læg originalen opad i den automatiske dokumentføder eller nedad på scannerens glasplade.
- 3 Naviger til følgende via printerens kontrolpanel:

 > **Kopi** >  > **Sider pr. ark**

- 4 Tryk på venstre eller højre pil for at vælge papirretningen og antallet af sider, der skal kopieres på et ark papir. Du kan udskrive op til fire sidebilleder på et ark papir.
- 5 Tryk på .

## Placering af en overlay-meddelelse på hver side

- 1 Ilæg papir.
- 2 Læg originalen opad i den automatiske dokumentføder eller nedad på scannerens glasplade.
- 3 Naviger til følgende via printerens kontrolpanel:

 > **Kopier** >  > **Overlay**

- 4 Tryk på venstre eller højre pil for at vælge den ønskede overlay-indstilling.

**Bemærk!** For udvalgte printermodeller med tastatur, skal du bruge tastaturet til at angive et brugerdefineret tekst-overlay og tryk derefter . Hvis du vil ændre et tegn, skal du trykke på venstre piletast. Tryk på tallet 0 for at tilføje et mellemrum.

- 5 Tryk på .

## Fjerne baggrunden af en kopi

Funktionen Fjernelse af baggrund justerer, hvor meget baggrund der skal være synlig på en kopi.

- 1 Ilæg papir.
- 2 Læg originalen opad i den automatiske dokumentfoder eller nedad på scannerens glasplade.
- 3 Naviger til følgende via printerens kontrolpanel:  
🏠 > **Kopier** > **OK** > **Fjern baggrund**
- 4 Tryk på venstre eller højre pil for at vælge størrelsen af baggrunds fjernelsen.
- 5 Tryk på 

## Oprettelse af en tosidet kopi (dupleks)

### Lave en duplekskopi (tosidet) automatisk

Den automatiske dupleksenhed understøtter papir i A4- og letter-størrelse. Hvis du vil oprette tosidede kopier med andre papirstørrelser, skal du se instruktionerne til manuel oprettelse af tosidet kopiering.

**Bemærk!** Du kan ikke oprette tosidede kopier på konvolutter, karton eller fotopapir.

- 1 Ilæg papir.
- 2 Læg originalen opad i den automatiske dokumentfoder eller nedad på scannerens glasplade.
- 3 Naviger til følgende via printerens kontrolpanel:  
🏠 > **Kopi** > **OK** > **2-sidede kopier**
- 4 Tryk på venstre eller højre pil for at vælge en to-sidet kopiindstilling:
  - Hvis du kopierer et ensidet dokument, skal du trykke på pilknapperne for at rulle til **1-sidet til 2-sidet**.
  - Hvis du kopierer et to-sidet dokument og bruger scannerens glasplade, skal du trykke på piletasterne for at rulle til **2-sidet til 2-sidet**.
  - Hvis du vil angive sideretning og layout for det originale dokument og kopien, skal du trykke på piletasterne for at rulle til **Avanceret**. Tryk **OK** hver gang du foretager et valg og tryk på , indtil du når til menukærbilledet Kopi.

#### Bemærkninger:

- Ved indbinding på lang kant indbindes siderne langs papirets lange kant (venstre kant ved stående retning og øverste kant ved liggende retning).
  - Ved indbinding på kort kant indbindes siderne langs papirets korte kant (øverste kant ved stående retning og venstre kant ved liggende retning).
- 5 Tryk på , og følg derefter vejledningen i displayet.

### Lave en tosidet kopi (dupleks) manuelt

- 1 Ilæg papir.
- 2 Læg originalen opad i den automatiske dokumentfoder eller nedad på scannerens glasplade.

3 Naviger til følgende via printerens kontrolpanel:

🏠 > **Kopi** > **OK** > **Kopier**

4 Tryk på venstre eller højre pil for at vælge antallet af kopier.

5 Fra menuskærbilledet Kopi skal du trykke på pil op eller pil ned-tasten for at rulle til den indstilling, du vil angive, og derefter trykke på venstre eller højre piletast for at rulle til den indstilling, du ønsker. Om nødvendigt, tryk på **OK** for at foretage et valg.

6 Vælg kopitilstand:

- Tryk på 🌈 for at skifte til farvetilstand.
- Tryk på ● for at skifte til sort-hvid tilstand.

Hvis du vælger farveudskrivning eller sort udskrivning, vises lyset, der stemmer bedst overens med dit valg.

7 Tryk på ⬅️ for at udskrive på den ene side af papiret.

8 Ilæg næste side i dokumentet.

- Hvis du kopierer et ensidet dokument, skal du lægge næste side med forsiden opad i ADF'en eller med forsiden nedad på scannerens glasplade.
- Hvis du kopierer et tosidet dokument, skal du vende originaldokumentet og derefter lægge det med forsiden opad i ADF'en eller med forsiden nedad på scannerens glasplade.

9 Fjern papiret fra papirudskriftsbakken, og læg derefter papiret i igen med den øverste kant først for at udskrive den anden side af dokumentet.

Kontroller, at papirets udskriftsside vender opad.





10 Tryk på ⬅️.

## Annullering af kopieringsjob

Tryk på ✖️ og derefter på **OK** for at annullere udskriftsjobbet.

Scanningen stopper, og printerens vender tilbage til den forrige menu.

## Scanning



ADF	Scannerens glasplade
 <p>Brug ADF'en til dokumenter med flere sider.</p> <p><b>Bemærk!</b> ADF'en er kun tilgængelig på udvalgte printermodeller. Hvis du har købt en printer uden en ADF, skal du ilægge originaldokumenter eller fotos på scannerens glasplade.</p>	 <p>Brug scannerens glasplade til enkelte sider, små emner (f.eks. postkort og fotos), transparenter, fotopapir og tynde medier (f.eks. udklip fra et blad).</p>

## Tip til scanning

- Anvend scannerens glasplade ved scanning af to-sidede sider, hvis din printer ikke understøtter dupleksscanning, eller ADF'en ikke understøtter den originale dokumentstørrelse.
- Når du bruger ADF'en, skal du justere papirstyret på ADF'en i forhold til originaldokumentets bredde.
- Luk om muligt scannertopdækslet for at undgå mørke kanter på det scannede billede, når du bruger scannerens glasplade.
- Læg *ikke* postkort, fotos, små emner, transparenter, fotopapir eller tynde medier (f.eks. udklip fra et blad) i ADF'en. Placer disse emner på scannerens glasplade.
- Når dokumentet, der skal scannes, er på plads med de indstillinger, du ønsker, tryk på  for at begynde scanning.

## Scanne til en lokal computer

- 1 Læg originalen opad i den automatiske dokumentfoder eller nedad på scannerens glasplade.
- 2 Naviger til følgende via printerens kontrolpanel:

 > Scan >  > Computer > USB-tilsluttet computer > 

Den USB-forbundne computer vil modtage scanningen som standard.

**Bemærk!** Kontroller, at scannersoftware er installeret på destinationscomputeren.

- Tryk på pil op eller pil ned-tasten for at rulle til den scanningsindstilling, du vil angive, og derefter trykke på venstre eller højre piletast for at rulle til den indstilling, du ønsker.

Indstil farve, kvalitet, oprindelig billedstørrelse og andre scanningsindstillinger. Om nødvendigt, tryk på **OK** hver gang, du foretager et valg.

- Tryk på .

## Scanne til en netværkscomputer

- Læg originalen opad i den automatiske dokumentfoder eller nedad på scannerens glasplade.

- Naviger til følgende via printerens kontrolpanel:

 > **Scan** > **OK** > **Computer**

- Tryk på venstre eller højre pil for at vælge navnet på destinationscomputeren manuelt, og tryk derefter på **OK**.

### Bemærkninger:

- Du bliver muligvis bedt om at angive en pinkode, hvis computeren kræver det.
- Se hjælpen til printersoftwarens vedrørende operativsystemet for at tildele et computernavn og en pinkode til computeren.

- Tryk på pil op eller pil ned-tasten for at rulle til den scanningsindstilling, du vil angive, og derefter trykke på venstre eller højre piletast for at rulle til den indstilling, du ønsker.

Indstil farve, kvalitet, oprindelig billedstørrelse og andre scanningsindstillinger. Om nødvendigt, tryk på **OK** hver gang, du foretager et valg.

- Tryk på .

**Bemærk!** Til Macintoshbrugere: Du skal muligvis aktivere scanning til din computer via Image Capture for at scanne dokumenter ved hjælp af en netværksprinter og gemme scanningsresultatet.

## Scanning til et flashdrev eller hukommelseskort

### Bemærkninger:

- Nogle funktioner er kun tilgængelige på udvalgte printermodeller.
- Kontroller, at flashdrevet eller hukommelseskortet ikke er skrivebeskyttet, inden du starter.

- Læg originalen opad i den automatiske dokumentfoder eller nedad på scannerens glasplade.

- Naviger til følgende via printerens kontrolpanel:

 > **Scan** > **OK** > **Hukommelsesenhed**

- Indsæt flashdrevet eller hukommelseskortet, og tryk derefter på **OK**.

**Bemærk!** Printerens kan kun læse én hukommelsesenhed ad gangen.



- Tryk på pil op eller pil ned-tasten for at rulle til den scanningsindstilling, du vil angive, og derefter trykke på venstre eller højre piletast for at rulle til den indstilling, du ønsker.

Indstil farve, kvalitet, oprindelig billedstørrelse og andre scanningsindstillinger. Om nødvendigt, tryk på  hver gang, du foretager et valg.

- Tryk på .

Følg vejledningen i printerdisplayet.

## Scanning af fotos til redigering

### Til Windows-brugere

- Læg fotoet eller fotoene med forsiden nedad på scannerens glasplade.
- Klik på  eller **Start**.
- Klik på **Alle programmer** eller **Programmer**, og vælg derefter mappen med printerprogrammet på listen.
- Naviger til:

**Printerhjem** > vælg din printer > **Scan**

- Hvis du vil scanne et enkelt foto eller flere fotos som et enkelt billede, skal du vælge **Enkelt foto**.
- Hvis du vil scanne flere fotos på én gang og gemme dem som separate billeder, skal du vælge **Flere fotos**.

**Bemærk!** Tillad mindst 0,6 cm plads mellem fotoene, hvis du vil scanne flere fotos samtidig og gemme dem som separate billeder.

Scanningen starter, og dialogboksen for scanningsstatus vises.

- Gem fotos eller fotoene, og åbn dem i et fotoredegeringsprogram for at redigere dem.

### Til Macintosh-brugere

- Læg fotoet eller fotoene med forsiden nedad på scannerens glasplade.
- Start det program, du ønsker at bruge, fra mappen Programmer i Finder.

**Bemærk!** Anvend alle applikationer (som for eksempel Billedfangst), som understøtter din printer og gør det muligt for dig at arbejde med fotos.

- Vælg din printer på listen over enheder.

**Bemærk!** For oplysninger om, hvor du finder listen over enheder, skal du se dokumentationen, som blev leveret sammen med programmet, eller søge efter **Scanne et billede** i søgefeltet i menuen Hjælp.

- Juster scanningsindstillingerne efter behov.

Hvis tilgængelig, klik  i dialogboksen visning for flere oplysninger.

- Påbegynd scanningsjobbet.

- Gem det scannede billede og rediger det ved hjælp af et fotoredegeringsprogram.

## Scanning af dokumenter til redigering

Et OCR-program (Optical Character Recognition) giver dig mulighed for at redigere et originalt tekstdokument, der er scannet. For at dette kan fungere, skal du have et OCR-program gemt på en lokal computer eller en netværkscomputer, og du skal kunne vælge det på listen over programmer, når du konfigurerer scanningen.

Ved valg af indstillinger til scanning skal du vælge at scanne til den lokale computer eller netværkscomputeren, hvor OCR-programmet er installeret.

### Til Windows-brugere

- 1 Læg originalen opad i den automatiske dokumentfoder eller nedad på scannerens glasplade.
- 2 Klik på  eller **Start**.
- 3 Klik på **Alle programmer** eller **Programmer**, og vælg derefter mappen med printerprogrammet på listen.
- 4 Naviger til:  
**Printerhjem > vælg din printer > Scan > Dokument**  
Scanningen starter, og dialogboksen for scanningsstatus vises.
- 5 Gem dokumentet, når scanningen er gennemført.  
Filen vil blive konverteret til et format, som kan redigeres.
- 6 Åbn dokumentet i det korrekte program for at redigere det.

### Til Macintosh-brugere

- 1 Læg originalen opad i den automatiske dokumentfoder eller nedad på scannerens glasplade.
- 2 Start det program, du ønsker at bruge, fra mappen Programmer i Finder.  
**Bemærkninger:**
  - Anvend alle applikationer, som understøtter din printer og gør det muligt for dig at arbejde med OCR-softwaren BBYY FineReader.
  - Indsæt installationssoftware-cd'en, hvis OCR-softwaren mangler. Geninstaller printersoftwarens ved hjælp af den brugerdefinerede indstilling, så du manuelt kan vælge alle de angivne pakker.
- 3 Vælg din printer på listen over enheder.  
**Bemærk!** For oplysninger om, hvor du finder listen over enheder, skal du se dokumentationen, som blev leveret sammen med programmet, eller søge efter **Scanne et billede** i søgefeltet i menuen Hjælp.
- 4 Juster scanningsindstillingerne efter behov.  
Hvis tilgængelig, klik  i dialogboksen visning for flere oplysninger.
- 5 Indstil OCR-softwaren som scanningsdestination og påbegynd udskrivningsjobbet.
- 6 Vælg det format, du vil konvertere filen til, om nødvendigt.
- 7 Gem filen.  
**Bemærk!** Afhængigt af dine indstillinger, kan filen blive åbnet straks efter i den rigtige applikation, så du kan begynde at redigere.

## Scanning direkte til e-mail ved brug af printersoftwaren

Inden du begynder, skal du sikre dig, at du har konfigureret dine e-mailindstillinger. Se afsnittet om e-mail i *brugervejledningen* for at få yderligere oplysninger.

### Til Windows-brugere

- 1 Placer et dokument i ADF'en med forsiden opad eller på scannerens glasplade med forsiden nedad.
- 2 Klik på  eller **Start**.
- 3 Klik på **Alle programmer** eller **Programmer**, og vælg derefter mappen med printerprogrammet på listen.
- 4 Naviger til:  
**Printerhjem** > vælg din printer > **Scan**
- 5 Vælg **E-mail-photo**, **E-mail-dokument** eller **E-mail-PDF**.

**Bemærk!** Du kan kun vælge **E-maildokument**, hvis et OCR-program er lagret på din computer.

Scanningen starter, og dialogboksen for scanningsstatus vises. Når scanningen er færdig, oprettes der en ny e-mail, som det scannede dokument automatisk er vedhæftet.

- 6 Skriv teksten til e-mailen.

**Bemærk!** Hvis dit e-mail-program ikke åbnes automatisk, kan du scanne dokumentet til computeren og derefter sende det via e-mail som en vedhæftet fil.

### Til Macintosh-brugere

- 1 Placer et dokument i ADF'en med forsiden opad eller på scannerens glasplade med forsiden nedad.
- 2 Start det program, du ønsker at bruge, fra mappen Programmer i Finder.  
**Bemærk!** Anvend alle applikationer (som for eksempel Billedfangst), som understøtter både din printer og en e-mail-indstilling.
- 3 Vælg din printer på listen over enheder.  
**Bemærk!** For oplysninger om, hvor du finder listen over enheder, skal du se dokumentationen, som blev leveret sammen med programmet, eller søge efter **Scanne et billede** i søgefeltet i menuen Hjælp.
- 4 Juster scanningsindstillingerne efter behov.  
Hvis tilgængelig, klik  i dialogboksen visning for flere oplysninger.
- 5 Indstil e-mailprogrammet som scanningsdestination og påbegynd udskrivningsjobbet.
- 6 Skriv teksten til e-mailen.

## Scanning til en pdf-fil

### Til Windows-brugere

- 1 Placer et dokument i ADF'en med forsiden opad eller på scannerens glasplade med forsiden nedad.
- 2 Klik på  eller **Start**.

- 3 Klik på **Alle programmer** eller **Programmer**, og vælg derefter mappen med printerprogrammet på listen.
- 4 Naviger til:  
**Printerhjem** > vælg din printer > **Scan** > **PDF**  
Scanningen starter, og dialogboksen for scanningsstatus vises.
- 5 Gem dokumentet som en pdf-fil.

## Til Macintosh-brugere

- 1 Placer et dokument i ADF'en med forsiden opad eller på scannerens glasplade med forsiden nedad.
- 2 Start det program, du ønsker at bruge, fra mappen Programmer i Finder.  
**Bemærk!** Anvend alle applikationer, som understøtter din printer.
- 3 Vælg din printer på listen over enheder.  
**Bemærk!** For oplysninger om, hvor du finder listen over enheder, skal du se dokumentationen, som blev leveret sammen med programmet, eller søge efter **Scanne et billede** i søgefeltet i menuen Hjælp.
- 4 Juster scanningsindstillingerne efter behov.  
Hvis tilgængelig, klik  i dialogboksen visning for flere oplysninger.
- 5 Indstil e-mailprogrammet, som understøtter PDF-formatet som scanningsdestination, og påbegynd udskrivningsjobbet.
- 6 Gem dokumentet som en pdf-fil.

## Ofte stillede spørgsmål om scanning

### Hvordan kan jeg forbedre kvaliteten af en scanning?

- Kontroller, at det originale dokument er i en god forfatning.
- Kontroller, at programmet, der modtager det scannede dokument, er korrekt. Hvis du fx scanner et foto for at redigere det, skal du sørge for at vælge et fotoredigeringsprogram til modtagelse af scanningen. Hvis du scanner et dokument for at redigere teksten, skal du sørge for at vælge et OCR-program.
- Brug en høj opløsning.

### Hvordan kan jeg scanne i sort-hvid?

Farve er standard for alle scanninger. For at scanne i sort og hvid skal du trykke  på printerens kontrolpanel.



### Hvorfor bliver jeg anmodet om en pinkode?

Pinkoder er sikkerhedsforanstaltninger, der bruges for at forhindre scannede oplysninger i at sendes til bestemte placeringer eller for at forhindre, at scannede emner ses eller bruges af andre. Du bliver muligvis bedt om at angive en pinkode, hvis den netværkscomputer, du scanner til, kræver det.

Se hjælpen til printersoftwaren vedrørende operativsystemet for at finde ud af, hvordan pinkoder tildeles til netværkscomputere.

## annullering af scanningsjob

Gør et eller flere af følgende:

- Tryk på  på printerens kontrolpanel, og tryk derefter på .
- Scanningen stopper, og printeren vender tilbage til den forrige menu.
- Hvis du sender scanningsjobbet ved hjælp af printersoftware, skal du annullere scanningsjobbet fra softwaredialogboksen.

# E-mail

Inden du kan sende en e-mail, skal du først konfigurere printerens netværksforbindelse og e-mail-indstillinger.

## Opsætning af printeren til e-mail

### Opsætning af e-mail-funktion

#### Til Windows-brugere

- 1 Klik på  eller **Start**.
- 2 Klik på **Alle programmer** eller **Programmer**, og vælg derefter mappen med printerprogrammet på listen.
- 3 Naviger til:  
**Printerhjem** > vælg din printer > **Indstillinger** > **Konfigurer printeren til e-mail**  
Guiden E-mailopsætning åbnes.
- 4 Følg instruktionerne på computerskærmen.

#### Til Macintosh-brugere

- 1 I Finder skal du navigere til:  
**Programmer** > vælg din printermappe > **Printerindstillinger** > **E-mail**
- 2 Følg vejledningen på computerskærmen og klik på **Gem indstillinger**.

## Oprettelse af en e-mail-kontaktliste ved brug af computeren

#### Til Windows-brugere

- 1 Klik på  eller **Start**.
- 2 Klik på **Alle programmer** eller **Programmer**, og vælg derefter mappen med printerprogrammet på listen.
- 3 Naviger til:  
**Printerhjem** > vælg din printer > fanen **Fax** > **Rediger kontaktliste** > **Vælg fra telefonbog**
- 4 Vælg en telefonbog i feltet Telefonbog.  
Du kan vælge en hvilken som helst telefonbog for e-mail-klienter, hvor du kan gemme e-mail-adresser.
- 5 Vælg den kontaktperson, du vil tilføje, og klik derefter på **Føj til eller rediger liste** for at importere kontaktpersonen.
- 6 Klik på **OK**.

#### Til Macintosh-brugere

- 1 I Finder skal du navigere til:  
**Programmer** > vælg din printermappe
- 2 Dobbeltklik på **Printerindstillinger**.

**3** Naviger til:

Fanen **Kontakter** fanen > **Personer**



**4** Klik på  for at åbne adressebogen.

**Bemærk!** Du kan tilføje kontaktpersoner ved at importere kontaktpersoner fra adressebogen på din Macintosh-computer. Hvis kontaktpersonen ikke findes i adressebogen på Mac-computeren, skal du først føje kontaktpersonen til adressebogen og derefter importere den.

**5** Klik og træk de kontaktpersoner i adressebogen, du vil føje til kontaktlisten.

Klik på **Hjælp** eller  for at få yderligere oplysninger og se hjælpeoplysningerne for faxsoftwaren.

## Afsendelse af e-mails

ADF	Scannerens glasplade
 <p>Brug ADF'en til dokumenter med flere sider.</p> <p><b>Bemærk!</b> ADF'en er kun tilgængelig på udvalgte printermodeller. Hvis du har købt en printer uden en ADF, skal du ilægge originaldokumenter eller fotos på scannerens glasplade.</p>	 <p>Brug scannerens glasplade til enkelte sider, små emner (f.eks. postkort og fotos), transparenter, fotopapir og tynde medier (f.eks. udklip fra et blad).</p>



### Tip til afsendelse af e-mails

- Sørg for at angive oplysninger om din e-mail-konto og konfigurere SMTP-serveren, inden du sender en e-mail.
- Sørg for, at printeren er sluttet til et Ethernet-netværk eller et trådløst netværk, inden du sender en e-mail.  
Sørg om nødvendigt for, at netværket er sluttet til internettet, så printeren kan kommunikere med SMTP-serveren. Hvis printeren ikke kan oprette forbindelse til internettet, skal du kontakte den person, der er ansvarlig for systemsupport.  
Printeren understøtter kun én aktiv netværksforbindelse (Ethernet eller trådløs) ad gangen.
- Føj kontaktpersoner til adressebogen. Når du sender en e-mail, kan du bare vælge kontaktpersonerne i adressebogen i stedet for at indtaste deres e-mail-adresser hver gang.
- Anvend scannerens glasplade ved scanning af to-sidede sider, hvis din printer ikke understøtter dupleksscanning, eller ADF'en ikke understøtter den originale dokumentstørrelse.
- Når du bruger ADF'en, skal du justere papirstyret på ADF'en i forhold til originaldokumentets bredde.
- Løft ADF-inputbakke for nemt at kunne hente et dokument efter kopiering eller scanning via ADF.

- Luk om muligt scannertopdækslet for at undgå mørke kanter på det scannede billede, når du bruger scannerens glasplade.
- Læg *ikke* postkort, fotos, små emner, transparenter, fotopapir eller tynde medier (f.eks. udklip fra et blad) i ADF'en. Placer disse emner på scannerens glasplade.
- Se "Scanning direkte til e-mail ved brug af printersoftwaren" på side 59, hvis du vil sende en e-mail.

## annullering af en e-mail

Gør et eller flere af følgende:

- Tryk på  på printerens kontrolpanel, og tryk derefter på .
- Hvis du sender e-mailen ved hjælp af printersoftwaren, skal du annullere e-mailen fra softwaredialogboksen.



## Faxning

**⚠ FORSIGTIG! RISIKO FOR SKADE:** Brug kun det telekabel (RJ-11), der fulgte med produktet, eller tilsvarende UL-registreret kabel på 26 AWG eller derover, når du slutter dette produkt til telefonnetværket, for at reducere risikoen for brand.

**⚠ FORSIGTIG! RISIKO FOR ELEKTRISK STØD:** Brug ikke faxfunktionen i tordenvejr. Du skal ikke installere dette produkt eller foretage elektriske tilslutninger eller kabeltilslutninger, f.eks. af netledningen eller telefonen, i tordenvejr.

## Opsætning af printeren til faxning

### 1. tilfælde: Standardtelefonlinje

#### 1. opsætning: Printeren er sluttet til en dedikeret faxlinje

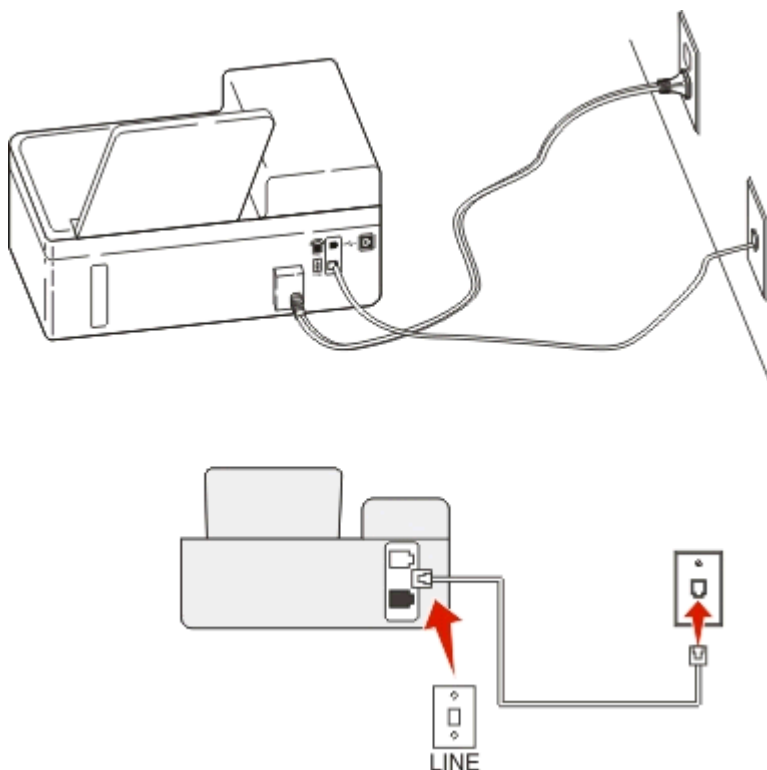

#### Sådan tilslutter du:

Slut ledningen fra stikkontakten til -porten på printeren.

#### Tip til denne konfiguration:



- Du kan indstille printeren til at modtage faxer automatisk (Autosvar Til) eller manuelt (Autosvar Fra).
- Hvis du vil modtage faxer automatisk (Autosvar Til), skal du indstille printeren til at besvare efter det antal ringesignaler, du ønsker.

## 2. opsætning: Printeren deler linjen med en telefonsvarer

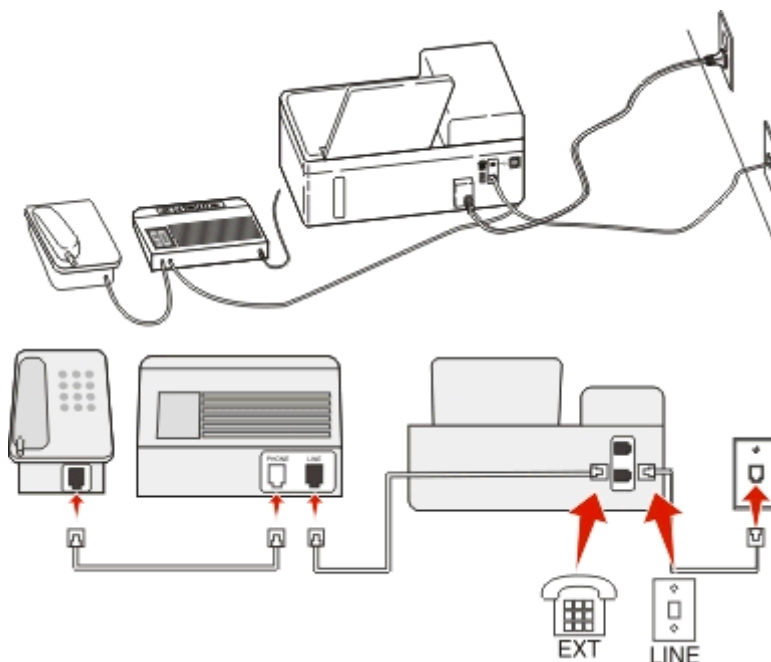
Tilsluttet samme telefonstik i væggen



Sådan tilslutter du:

- 1 Slut ledningen fra stikkontakten til -porten på printeren.
- 2 Fjern det beskyttende stik fra -porten på printeren, og slut derefter telefonsvareren til porten.

Tilsluttet forskellige vægstik

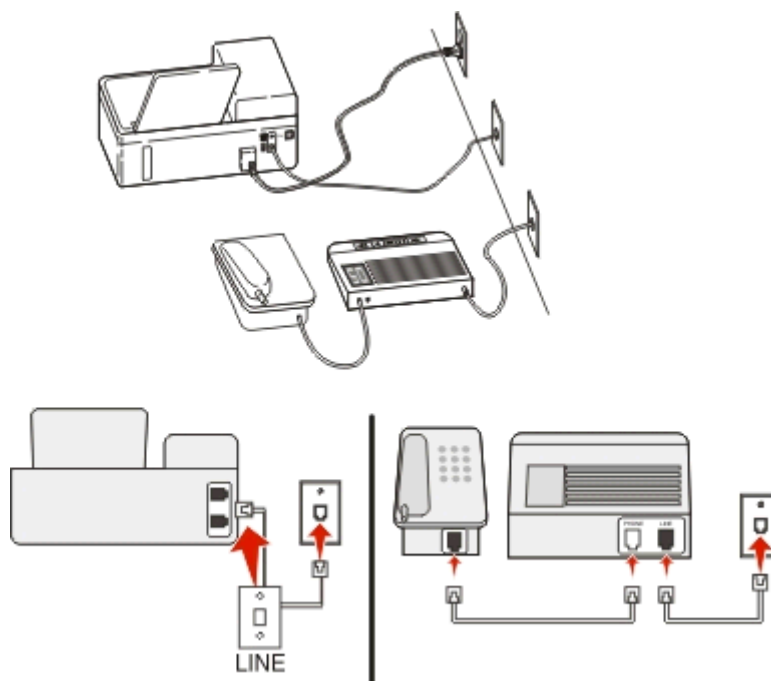



**Sådan tilslutter du:**

Slut ledningen fra stikkontakten til -porten på printeren.

**Tip til denne konfiguration:**

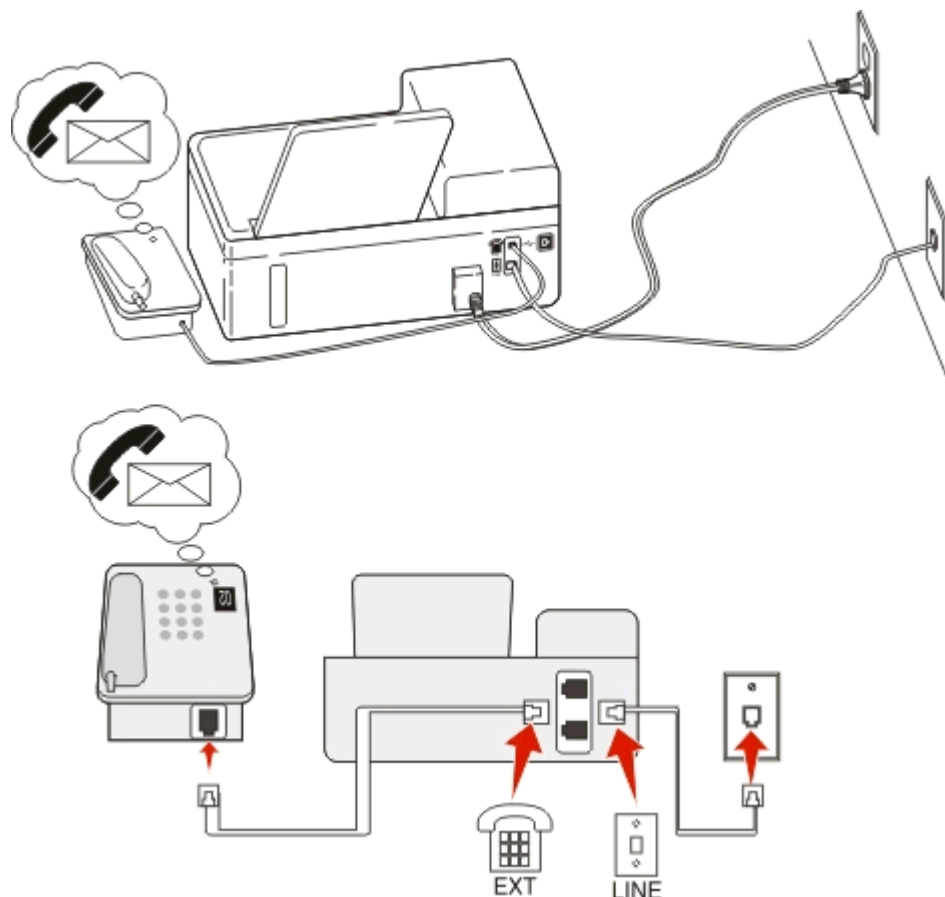
- Hvis du kun har ét telefonnummer på linjen, skal du indstille printeren til at modtage faxer automatisk (Autosvar Til).
- Indstil printeren til at besvare opkald to ringesignaler efter telefonsvareren. Hvis telefonsvareren fx besvarer opkald efter fire ringesignaler, skal du indstille printeren til at besvare opkald efter seks ringesignaler. På denne måde besvarer telefonsvareren opkald først, og dine taleopkald modtages. Hvis opkaldet er en fax, kan printeren registrere faxsignalet på linjen og overtage opkaldet.
- Hvis du abonnerer på en markant ringetjeneste, der tilbydes af dit telefonfirma, skal du sørge for at indstille det korrekte ringemønster for printeren. Ellers modtager printeren ikke faxer, selvom du har indstillet den til at modtage faxer automatisk.

**3. opsætning: Printeren deler linjen med en telefon med abonnement på en telefonsvarertjeneste.****Sådan tilslutter du:**

- 1 Slut ledningen fra stikkontakten til -porten på printeren.
- 2 Fjern det beskyttende stik fra -porten på printeren, og slut derefter telefonen til porten.

**Tip til denne konfiguration:**

- Denne konfiguration fungerer bedst, hvis du abonnerer på en markant ringetjeneste. Hvis du har en markant ringetjeneste, skal du sørge for at indstille det korrekte ringemønster for printerens. Ellers modtager printerens ikke faxer, selvom du har indstillet den til at modtage faxer automatisk.
- Hvis du kun har ét telefonnummer på linjen, skal du indstille printerens til at modtage faxer manuelt (Autosvar Fra). Når du besvarer telefonen og hører faxtoner, skal du trykke \* 9 \* eller den manuelle svarkode på telefonen for at modtage faxen.
- Du kan også indstille printerens til at modtage faxer automatisk (Autosvar Til), men du skal slå telefonsvareren fra, når du venter en fax. Denne indstilling fungerer bedst, hvis du bruger telefonsvareren hyppigere end faxfunktionen.

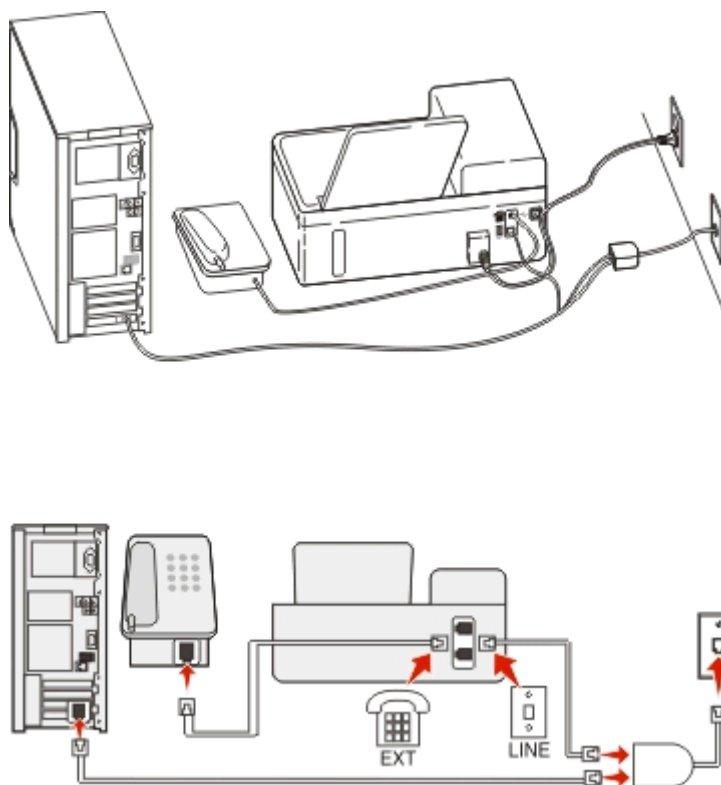
**2. tilfælde: DSL-linje (Digital Subscriber Line)**

En DSL-linje (Digital Subscriber Line) opdeler den normale telefonlinje i to kanaler: tale og internet. Telefon- og faxsignaler går via talekanalen, og internetsignaler går via den anden kanal. På den måde kan du bruge den samme linje til analoge taleopkald (herunder faxer) og digital internetadgang.

For at minimere interferensen mellem de to kanaler og sikre kvaliteten af forbindelsen skal du installere et DSL-filter for de analoge enheder (faxmaskine, telefon, telefonsvarer) på netværket. Interferens forårsager støj og statiske lyde på telefonen, mislykkede og dårlige faxer for printerens og en langsom internetforbindelse på computeren.

Sådan installeres et filter til printerens:

- 1 Slut DSL-filterets linjeport til stikkontakten.
- 2 Tilslut en telefonledning fra -porten bag på printerens til telefonporten på DSL-filteret.

- 3 Hvis du vil fortsætte med at bruge en computer til internetadgang, skal du slutte den til DSL HPN-porten på DSL-filteret.
- 4 Fjern det beskyttende stik fra ☎-porten på printeren, og slut derefter telefonen til porten, hvis du slutte en telefon til printeren.

### 3. tilfælde: VoIP-telefontjeneste

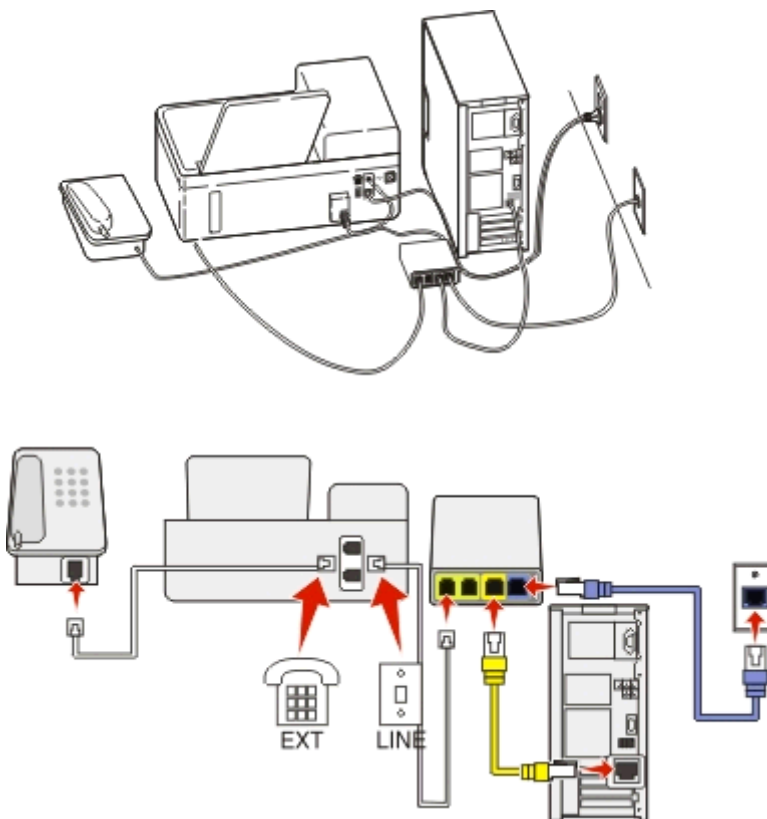

#### Sådan tilslutter du:

- 1 Slut den ene ende af telefonledningen til ☎-porten på printeren.
- 2 Slut den anden ende af ledningen til porten, der er mærket **Telefonlinje 1** eller **Telefonport** på VoIP-adapteren. Porten, der er mærket **Telefonlinje 2** eller **Faxport**, er ikke altid aktiv. Du skal muligvis betale ekstra til VoIP-udbyderen, hvis du vil aktivere den anden telefonport.
- 3 Fjern det beskyttende stik fra ☎-porten på printeren, og slut derefter telefonen til porten.

#### Tip til denne konfiguration:

- Du kan kontrollere, at telefonporten på VoIP-adapteren er aktiv ved at slutte en analog telefonlinje til telefonporten og derefter lytte efter en klartone. Hvis du kan høre en klartone, er porten aktiv.
- Hvis du skal bruge to telefonporte til enhederne, men ikke ønsker at betale ekstra, skal du ikke slutte printeren til den anden telefonport. Du kan bruge en telefonsplitter. Slut telefonsplitteren til **Telefonlinje 1** eller **Telefonport**, og slut derefter printeren og telefonen til splitteren.

Sørg for at bruge en telefonsplitter og *ikke* en linjesplitter. Du kan kontrollere, at du bruger den korrekte splitter, ved at slutte en analog telefon til splitteren og derefter lytte efter en klartone.

## 4. tilfælde: Digital telefontjeneste via en kabeludbyder

### 1. opsætning: Printeren er sluttet direkte til et kabelmodem

Følg denne konfiguration, hvis du normalt sluttet telefonen til et kabelmodem.

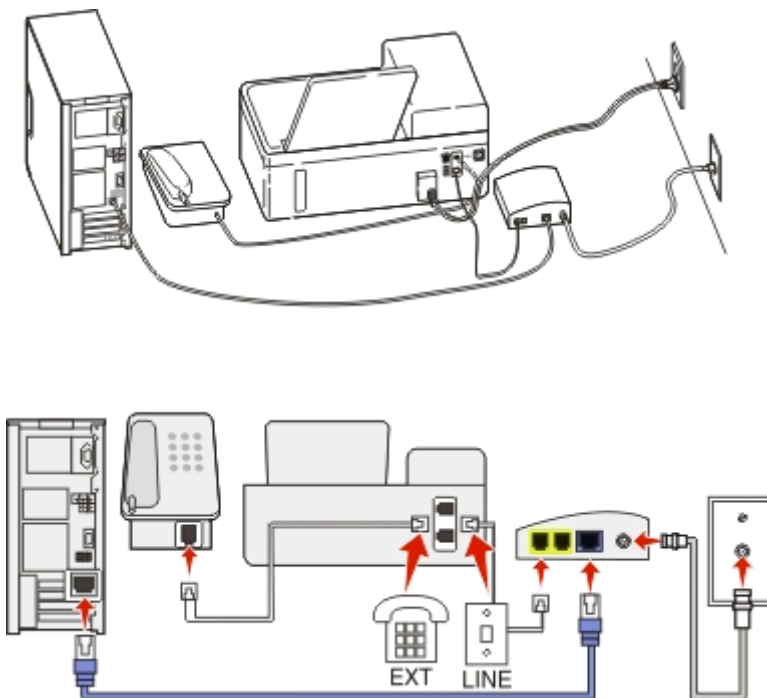

Sådan tilslutter du:

- 1 Slut den ene ende af telefonledningen til -porten på printeren.
- 2 Slut den anden ende af ledningen til porten, der er mærket **Telefonlinje 1** eller **Telefonport** på kabelmodemmet.  
Porten, der er mærket **Telefonlinje 2** eller **Faxport**, er ikke altid aktiv. Du skal muligvis betale ekstra til kabeludbyderen, hvis du vil aktivere den anden telefonport.
- 3 Fjern det beskyttende stik fra -porten på printeren, og slut derefter telefonen til porten.

**Tip til denne konfiguration:**

- Du kan kontrollere, at telefonporten på kabelmodemmet er aktiv ved at slutte en analog telefonlinje til telefonporten og derefter lytte efter en klartone. Hvis du kan høre en klartone, er porten aktiv.
- Hvis du skal bruge to telefonporte til enhederne, men ikke ønsker at betale ekstra, skal du ikke slutte printerens til den anden telefonport. Du kan bruge en telefonsplitter. Slut telefonsplitteren til **Telefonlinje 1** eller **Telefonport**, og slut derefter printerens og telefonen til splitteren.



Sørg for at bruge en telefonsplitter og *ikke* en linjesplitter. Du kan kontrollere, at du bruger den korrekte splitter, ved at slutte en analog telefon til splitteren og derefter lytte efter en klartone.

## 2. opsætning: Printeren er sluttet til et vægstik, og kabelmodemmet er installeret et andet sted i huset

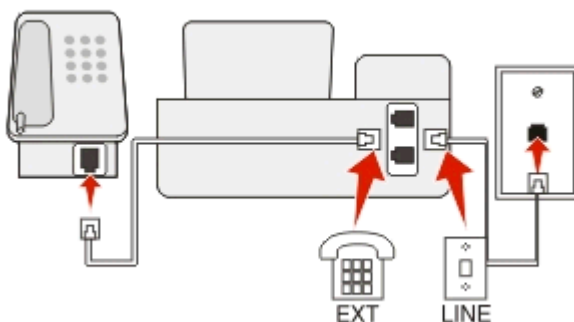
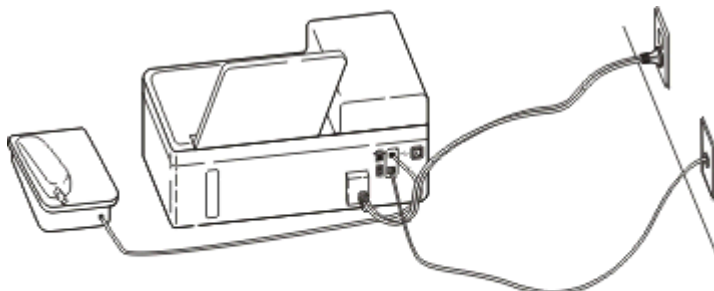
Følg denne konfiguration, hvis kabeludbyderen har aktiveret vægstikkene i dit hus, så du ikke behøver at slutte enhederne til kabelmodemmet. Kabeltefontjenesten kommer fra vægstikkene.



Sådan tilslutter du:

- 1 Slut ledningen fra stikkontakten til -porten på printeren.
- 2 Fjern det beskyttende stik fra -porten på printeren, og slut derefter telefonen til porten.

## 5. tilfælde: Lande- eller områdespecifik opsætning

Der findes forskellige typer af telefonvægstik i forskellige lande og områder. Standardvægstikket er det registrerede 11-jack (RJ-11), som er den standard, der bruges i de fleste lande og områder. Du skal have et RJ-11-stik eller et telefonkabel med et RJ-11-stik, så du kan slutte en enhed til et RJ-11-vægstik.

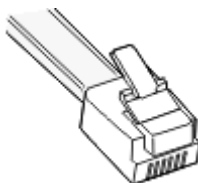

Faxportene bag på printeren og telefonkablet, der følger med printeren, har RJ-11-stik. Hvis du har en anden type stik i dit land eller område, skal du muligvis bruge en RJ-11-adapter.

## Tilslutning af printeren til et vægstik, der ikke er RJ-11

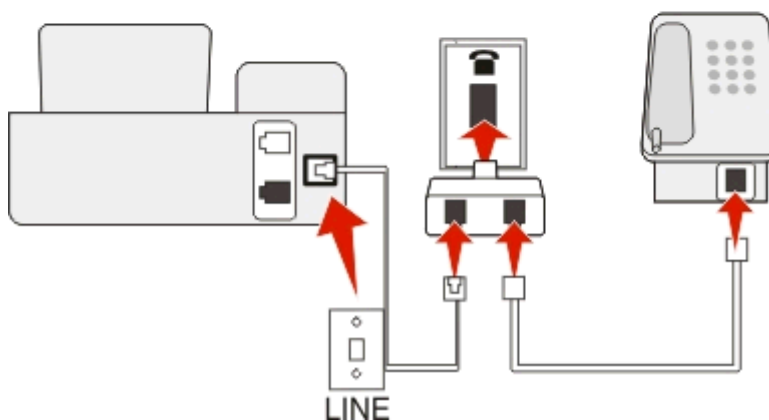
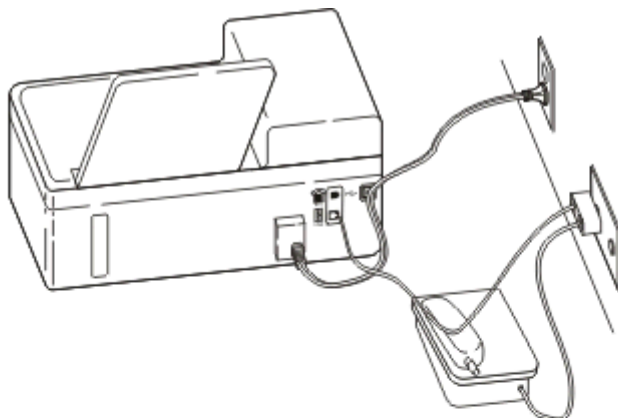

### Sådan tilslutter du:

- 1 Slut den ene ende af telefonledningen til -porten på printeren.
- 2 Slut den anden ende af kablet til RJ-11-adapteren, og slut derefter adapteren til stikkontakten.
- 3 Hvis du vil slutte en yderligere enhed (telefon eller telefonsvarer) har samme stikkontakt, og hvis enheden ikke har et RJ-11-stik, skal du slutte den direkte til stikkontakten.

### Bemærkninger:

- Fjern *ikke* proppen fra -porten på printeren.
- Der følger muligvis ikke en RJ-11-adapter med printeren i dit land eller område.



Hvis den yderligere enhed (telefon eller telefonsvarer) har et RJ-11-stik, kan du fjerne proppen og slutte enheden til -porten på printeren.

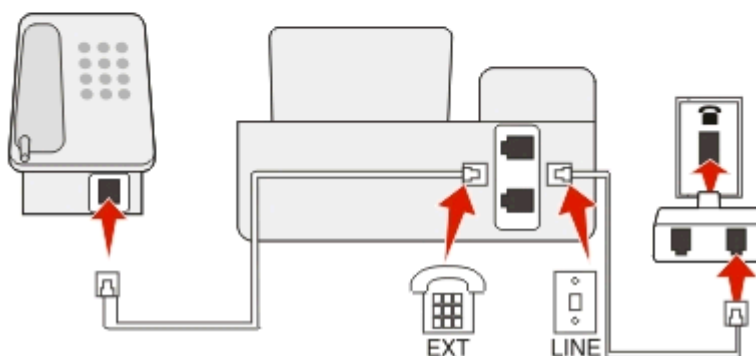
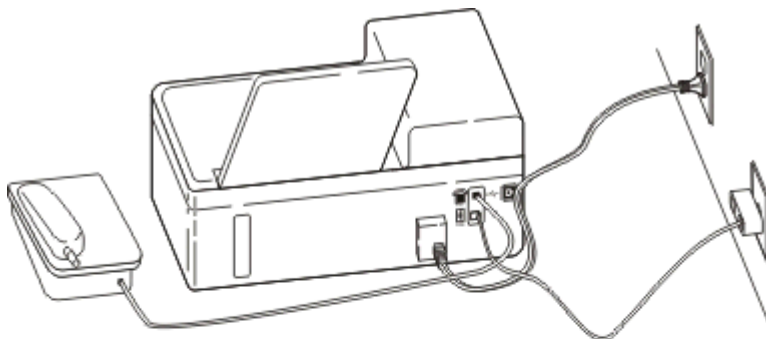

### Tilslutning af printeren i lande og områder, der bruger serieforbindelse

I nogle lande og områder skal du slutte alle enheder til vægsticket. Du kan ikke slutte en telefon eller telefonsvareren til -porten på printeren. Dette kaldes *serieforbindelse*.

Østrig Tyskland Portugal

Belgien Irland Spanien

Danmark Italien Sverige

Frankrig Holland Schweiz

Finland Norge Storbritannien

**Advarsel! Potentiel skade:** Hvis dit land eller område vises på listen, må du *ikke* fjerne proppen fra -porten på printeren. Den er nødvendig, for at enhederne på telefonlinjen kan fungere korrekt.

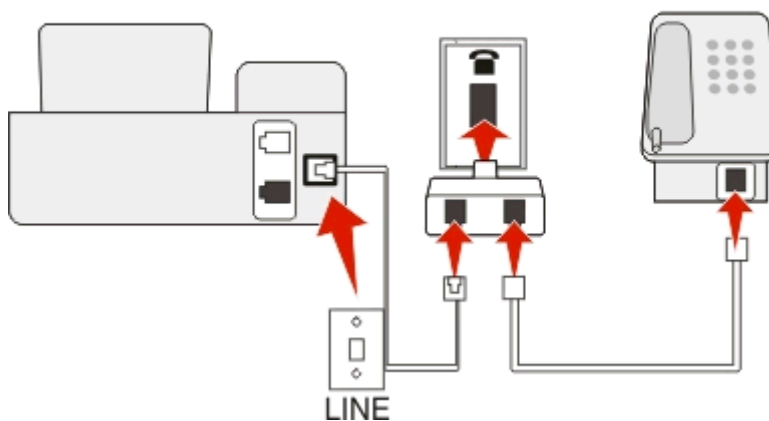
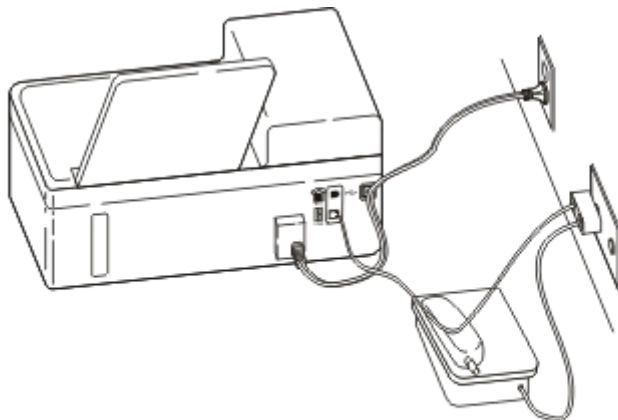
**Sådan tilslutter du:**

Slut ledningen fra stikkontakten til -porten på printeren.

**Tilslutning af printeren til et vægstik i Tyskland**

Tyske vægstik har to slags porte. N-portene er til faxmaskiner, modemmer og telefonsvarere. F-porten er til telefoner.

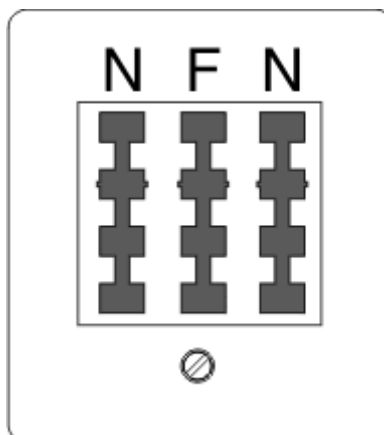

Slut printeren til en N-port.

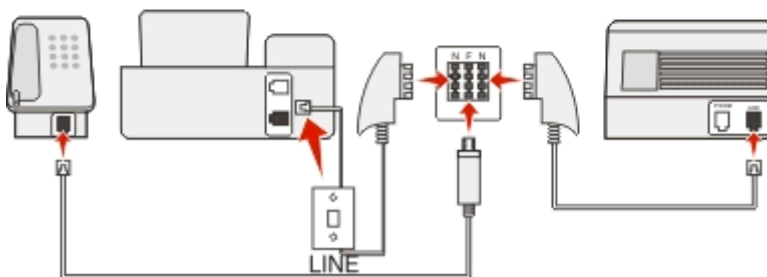
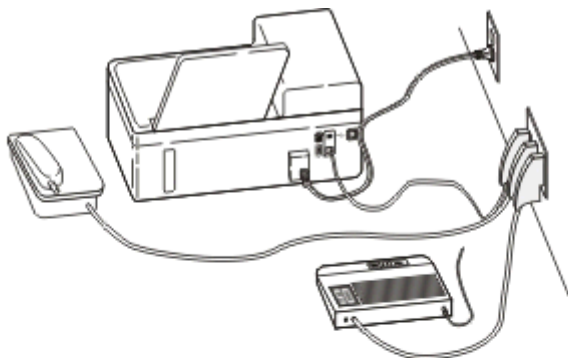

Sådan tilslutter du:

- 1 Slut den ene ende af telefonledningen til -porten på printeren.
- 2 Slut den anden ende af kablet til RJ-11-adapteren, og slut derefter adapteren til en N-port.
- 3 Hvis du vil slutte en telefon og telefonsvarer til samme stikkontakt, skal du tilslutte enhederne som vist.





## Angivelse af brugeroplysninger



Dine brugeroplysninger omfatter dit navn eller virksomhedsnavn, dit faxnummer (hvilket er dit telefonnummer, medmindre du har en dedikeret faxtelefonlinje) og klokkeslæt og dato på din faxmaskine, når der foretages en transmission. Disse oplysninger vises på sidehovedet og sidefoden af de faxer, du sender.

I visse lande kan du ikke sende en fax uden disse oplysninger. Visse faxmaskiner blokerer faxer uden afsenderoplysninger, så sørg for at angive disse oplysninger på printeren.

### Indstilling af faxsidehovedet

- 1 Naviger til følgende via printerens kontrolpanel:

 > Opsætning >  > Faxopsætning >  > Opkald og forsendelse >  > Faxnavn > 

- 2 Indtast dit navn eller virksomhedens navn, og tryk derefter på .
  - Hvis du vil ændre et tegn, skal du trykke på venstre piletast.
  - Tryk på tallet 0 for at tilføje et mellemrum.
- 3 Tryk på pilene for at rulle til **Faxnummer**, og tryk derefter på .
- 4 Angiv dit faxnummer eller telefonnummer, og tryk derefter på .

## Indstilling af faxsidefoden

Naviger til følgende via printerens kontrolpanel:

 > Opsætning >  > Faxopsætning >  > Opkald og besvarelse >  > Faxsidefod >  > Til > 

## Indstilling af dato og klokkeslæt

1 Naviger til følgende via printerens kontrolpanel:

 > Opsætning >  > Enhedsopsætning >  > Dato/tid > 

2 Indtast dato, og tryk derefter på .

3 Indtast klokkeslættet, og tryk derefter på .

# Konfiguration af faxindstillingerne

Du kan konfigurere faxindstillingerne via printerens kontrolpanel eller faxsoftwaren. Hvis du konfigurerer faxindstillingerne via printerens kontrolpanel, importerer faxsoftwaren disse indstillinger. Ændringerne vises, næste gang du åbner faxsoftwaren. Printerens gemmer også de indstillinger, du vælger i faxsoftwaren, medmindre du indstiller printerens til at blokere ændringer, der foretages fra computeren.

## Konfiguration af faxindstillinger ved hjælp af printerens kontrolpanel

1 Naviger til følgende via printerens kontrolpanel:

 > Opsætning >  > Faxopsætning > 

2 Konfigurer faxindstillingerne ved hjælp af valgene i menuen.

Herfra	Kan du gøre følgende
Adressebog	Konfigurere, se eller udskrive adressebogen.
Faxrapporter	<ul style="list-style-type: none"> <li>• Udskrive aktivitetsrapporter. Aktivitetsrapporter viser historikken for sendte og modtagne faxer på printerens.</li> <li>• Udskriv bekræftelsessider eller transmissionsrapporter. Disse rapporter giver dig besked, hvis de sendte faxer sendes korrekt.</li> </ul>
Opkald og besvarelse	<ul style="list-style-type: none"> <li>• Indstil printerens til at modtage faxer automatisk eller manuelt. Slå automatisk svar til eller fra.</li> <li>• Juster ringelydstyrken.</li> <li>• Indstil antallet af ringesignaler. Dette er vigtigt, hvis du vælger at modtage faxer automatisk (Autosvar Til).</li> <li>• Indstil det markante ringesignal. Hvis du abonnerer på den markante ringefunktion på telefonlinjen, skal du indstille det korrekte mønster for printerens i denne menu.</li> <li>• Aktiver faxvideresendelse.</li> <li>• Angiv en manuel svarkode. Du skal indtaste denne kode for at modtage faxer manuelt.</li> <li>• Indstil det ønskede opkalds-id. Nogle lande eller områder har flere mønstre.</li> <li>• Indstil printerens til at tilpasse indgående faxer, så de passer på en side, når der udskrives.</li> <li>• Indstil faxsidefoden.</li> </ul>
Tosidede faxer	<ul style="list-style-type: none"> <li>• Indstil printerens til at udskrive indkommende faxer på begge sider af papiret.</li> </ul>

Herfra	Kan du gøre følgende
Opkald og afsendelse	<ul style="list-style-type: none"> <li>• Indstil dit faxnavn og faxnummer.</li> <li>• Juster opkaldslydstyrken.</li> <li>• Angiv opkaldsmetoden, genopkaldstiden, antallet af genopkaldsforsøg, opkaldspræfikset og faxafsendeshastigheden.</li> <li>• Konverter sendte faxer til tilstande, som modtagende faxmaskiner kan genkende. Ellers afbrydes sådanne faxer.</li> <li>• Aktiver fejlkorrektion under transmission.</li> </ul>
Blokering af fax	Bloker uønskede indgående faxer.

## Konfiguration af faxindstillinger ved brug af fax-softwaren

Inden du begynder, skal du kontrollere at:

- Printeren er sluttet korrekt til telefonlinjen.
- Printeren er tændt og sluttet til computeren.
- Printeren ikke er i dvaletilstand. Hvis printeren er i dvaletilstand, skal du trykke på  for at aktivere printeren.

### Brug af guiden Faxopsætning i Windows

- 1 Klik på  eller **Start**.
- 2 Klik på **Alle programmer** eller **Programmer**, og vælg derefter mappen med printerprogrammet på listen.
- 3 Klik på **Printerhjem > Fax > Sæt printeren op til fax**.  
Guiden Faxopsætning åbnes.
- 4 Kør guiden Faxopsætning. Kontroller, at du har valgt den korrekte telefontjeneste og forbindelse. Guiden konfigurerer de optimale fax-indstillinger ud fra din forbindelse.

**Bemærk!** Hvis du vil konfigurere de avancerede faxindstillinger, skal du fra Printerhjem klikke på **Fax > Konfigurer de avancerede faxindstillinger**. Printeropsætningsværktøjet åbnes.

### Ændring af printerindstillinger i Macintosh

- 1 Dobbeltklik på printermappen fra mappen Programmer i Finder eller fra Finder-skrivebordet.
- 2 Dobbeltklik på **Printerindstillinger**.
- 3 Konfigurer fax-indstillingerne ved brug af printersoftwaren.

For at se hjælpeoplysningerne for faxsoftwaren skal du klikke på **Hjælp** eller .

## Oprettelse af en kontaktliste

Du kan oprette en kontaktliste ved hjælp af adressebogen i printerens kontrolpanel eller telefonbogen i faxsoftwaren. Hvis du opretter en kontaktliste i printerens kontrolpanel, gemmer faxsoftwaren automatisk disse kontaktpersoner som hurtigopkaldsposter. Hvis du føjer kontaktpersoner til hurtigopkaldslisten i faxsoftwaren, gemmer printeren dem på samme måde automatisk i printerens adressebog.



Du kan gemme op til 89 kontaktpersoner og 10 faxgrupper på kontaktlisten.

### Oprettelse af en kontaktliste ved brug af printerens kontrolpanel





1 Naviger til følgende via printerens kontrolpanel:

 > **Opsætning** >  > **Faxopsætning** >  > **Adressebog** > 

2 Sådan føjes et faxnummer til adressebogen:

- a Tryk på pilene for at rulle til **Tilføj post**, og tryk derefter på .
- b Brug tastaturet til at angive kontaktnavnet i feltet **Navn**.
  - Hvis du vil ændre et tegn, skal du trykke på venstre piletast.
  - Tryk på tallet 0 for at tilføje et mellemrum.
- c Tryk på pil op eller pil ned-knappen for at flytte markøren til **Nummerfeltet**.
- d Brug tastaturet til at angive faxnumre i feltet **Nummer**, og tryk derefter på  for at gemme posten.
- e Hvis du vil tilføje flere poster, skal du gentage trin a til d.

3 Sådan tilføjes en faxgruppe:

- a Tryk på pilene for at rulle til **Tilføj gruppe**, og tryk derefter på .
- b Brug tastaturet til at angive et gruppenavn, og tryk derefter på .
- Hvis du vil ændre et tegn, skal du trykke på venstre piletast.
- Tryk på tallet 0 for at tilføje et mellemrum.
- c Tryk på pilene for at vælge, om du vil tilføje en kontakt manuelt eller importere en kontakt. Tryk på , når du har foretaget et valg.
  - Hvis du vil tilføje en kontakt manuelt, skal du bruge tastaturet til at angive faxnummeret og derefter trykke på .
  - Hvis du vil importere en kontaktperson, skal du trykke på pilene for at vælge en kontaktperson fra adressebogen. Tryk på , når du har foretaget et valg.
- d Når du er færdig med at føje kontaktpersoner til gruppen, skal du vælge **Udført**.

### Oprettelse af en kontaktliste ved brug af fax-softwaren

#### Til Windows-brugere

- 1 Klik på  eller **Start**.
- 2 Klik på **Alle programmer** eller **Programmer**, og vælg derefter mappen med printerprogrammet på listen.
- 3 Klik på **Printerhjem** > **Fax** > **Rediger kontaktliste**.  
Fanen **Kontakter** i Faxopsætningsværktøjet åbnes.
- 4 Klik på **Vælg fra telefonbog**.



- 5 Vælg en telefonbog i feltet Telefonbog.
- 6 Vælg den kontaktperson, du vil tilføje, og klik derefter på **Føj til eller rediger liste** for at importere kontaktpersonen.  
**Bemærk!** Du kan tilføje kontaktpersoner ved at importere kontaktpersoner fra telefonbøgerne på computeren, der understøttes af fax-softwaren. Ud over softwarens adressebog har du muligvis også telefonbøger for postklienter installeret på computeren, fx Microsoft Outlook.
- 7 Klik på **OK**.

### Til Macintosh-brugere

- 1 Dobbeltklik på printermappen fra mappen Programmer i Finder eller fra Finder-skrivebordet.
- 2 Dobbeltklik på **Printerindstillinger**.
- 3 Klik på fanen **Kontaktpersoner**.
  - Klik på fanen **Personer** for at tilføje kontaktpersoner.
  - Klik på fanen **Grupper** for at tilføje faxgrupper.
- 4 Klik på  for at åbne adressebogen.  
**Bemærk!** Du kan tilføje kontaktpersoner ved at importere kontaktpersoner fra adressebogen på din Macintosh-computer. Hvis kontaktpersonen ikke findes i adressebogen på Mac-computeren, skal du først føje kontaktpersonen til adressebogen og derefter importere den.
- 5 Klik og træk de kontaktpersoner i adressebogen, du vil føje til kontaktlisten.

For flere oplysninger om faxsoftwaren skal du klikke på **Hjælp** or .

## Afsendelse af faxer

ADF	Scannerens glasplade
 <p>Brug ADF'en til dokumenter med flere sider.</p> <p><b>Bemærk!</b> ADF'en er kun tilgængelig på udvalgte printermodeller. Hvis du har købt en printer uden en ADF, skal du ilægge originaldokumenter eller fotos på scannerens glasplade.</p>	 <p>Brug scannerens glasplade til enkelte sider, små emner (f.eks. postkort og fotos), transparente, fotopapir og tynde medier (f.eks. udklip fra et blad).</p>



## Tip til afsendelse af faxer

- Kontroller, at printeren er tændt og er sluttet til en fungerende telefon-, DSL- eller VoIP-linje. Linjen fungerer, hvis du kan høre en klartone.
- Kontroller, at papirudskriftsbakken er helt trukket ud, og at udvidelseskuffen er foldet ud.
- Anvend ADF'en ved scanning af dupleks (to-sidede) sider, afhængigt af din printermodel.
- Løft ADF-inputbakke for nemt at kunne hente et dokument efter kopiering eller scanning.
- Når du bruger ADF'en, skal du justere papirstyret på ADF'en i forhold til originaldokumentets bredde.
- Luk om muligt scannertopdækslet for at undgå mørke kanter på det scannede billede, når du bruger scannerens glasplade.
- Læg *ikke* postkort, fotos, små emner, transparenter, fotopapir eller tynde medier (f.eks. udklip fra et blad) i ADF'en. Placer disse emner på scannerens glasplade.
- Når det dokument, der skal faxes, er på plads med de indstillinger, du ønsker, tryk  for at sende faxen.

## Afsendelse af faxer ved brug af printerens kontrolpanel

- 1 Naviger til følgende via printerens kontrolpanel:

 > **Fax**

- 2 Angiv faxnummeret, eller tryk på **Adressebog** for at vælge et nummer på hurtigopkaldslisten eller gruppeopkaldslisten.
- 3 Hvis du vil sende en fax til en enkelt modtager, skal du trykke på .  
Hvis du vil sende en fax til en gruppe numre (generel fax), skal du trykke på venstre eller højre piletast for at angive et nyt nummer og trykke på . Gentag dette trin for at tilføje flere numre.
- 4 Tryk på knappen **Farve/Sort** for at vælge en fax i farver eller sort-hvid.
- 5 Tryk på  for at starte faxjobbet.

**Advarsel! Potentiel skade:** Berør ikke kabler eller - og -porten, mens du aktivt sender en fax.

### Tip!

- Du kan sende en generel fax til op til 30 modtagere.

## Afsendelse af faxer ved brug af computeren

### Til Windows-brugere

- 1 Klik på **Filer** > **Udskriv** i et åbent dokument.
- 2 Kontroller, at den korrekte printer er valgt, og klik på **Egenskaber**, **Foretrukne**, **Indstillinger** eller **Opsætning**.
- 3 Klik på fanen **Fax**, og sørg derefter for, at **Aktiver fax** er valgt.
- 4 Indtast hver modtagers faxnummer eller numre i feltet "Faxnummer".  
Du kan indtaste faxnumre manuelt eller ved hjælp af telefonbogsfunktionen.
- 5 Indtast om nødvendigt område- eller landekode i dialogboksen Dialing Præfix.
- 6 Vælg den korrekte papirstørrelse og papirretning.



- 7 Vælg **IMedtag forsiden i faxmeddelelser**, og indtast de relevante oplysninger, hvis du vil medsende en faxforside.
- 8 Klik på **OK**.

### Til Macintosh-brugere

- 1 Mens der er et dokument åbent, skal du vælge **Filer > Udskriv**.
- 2 Vælg faxversionen af printeren i genvejsmenuen Printer.

**Bemærk!** Du skal benytte faxdriveren til printeren for at kunne se faxfunktionerne i dialogboksen Udskriv. Hvis faxversionen af printeren ikke vises på listen, skal du vælge **Tilføj en printer** og derefter vælge printerens faxversion.

- 3 Angiv modtagerens navn og nummer.
- 4 Klik på **Fax**.

## Modtagelse af faxer

### Tip til modtagelse af faxer

Ved modtagelse af faxer:

- Kontroller, at printeren er tændt og er sluttet til en fungerende telefon-, DSL- eller VoIP-linje. Linjen fungerer, hvis du kan høre en klartone.
- Hvis du indstiller printeren til at modtage faxer manuelt (Autosvar Fra), skal du sørge for, at ringestyrken ikke er indstillet til Fra.
- Hvis du har indstillet printeren til at modtage faxer automatisk (Autosvar Til), skal du lægge papir i printeren.

### Automatisk modtagelse af faxer

- 1 Kontroller, at Automatisk svar er slået til:

Naviger til følgende via printerens kontrolpanel:

 > **Opsætning** >  > **Faxopsætning** >  > **Opkald og besvarelse** >  > **Autosvar** >  > **Til** > 

- 2 Angiv antallet af ringesignaler, inden printeren besvarer indgående faxer.

**a** Tryk på pilene for at rulle til **Tag rør ved**, og tryk derefter på .

**b** Tryk på pilene for at rulle til det ønskede antal ringesignaler, og tryk derefter på  for at gemme indstillingen.

Når det angivne antal ringesignaler er registreret, modtager printeren automatisk den indgående fax.

**Advarsel! Potentielt skade:** Berør ikke kabler eller - og -porten, mens du aktivt sender eller modtager en fax.

**Tip:**

- Hvis printeren deler linje med andre analoge enheder (telefon eller telefonsvarer), skal du indstille printeren til at besvare opkald to ringesignaler efter telefonsvareren. Hvis telefonsvareren fx besvarer opkald efter fire ringesignaler, skal du indstille printeren til at besvare opkald efter seks ringesignaler. På denne måde besvarer telefonsvareren opkald først, og dine taleopkald modtages. Hvis opkaldet er en fax, kan printeren registrere faxsignalet på linjen og overtage opkaldet. Hvis printeren er på en dedikeret faxlinje, kan du indstille printeren til at besvare efter et hvilket som helst antal ringesignaler.
- Hvis du har flere numre på en enkelt linje, eller hvis du abonnerer på en markant ringetjeneste, der tilbydes af dit telefonfirma, skal du sørge for at indstille det korrekte ringemønster for printeren. Ellers modtager printeren ikke faxer, selvom du har indstillet den til at modtage faxer automatisk.

## Modtagelse af faxer manuelt

**1** Slå Autosvar fra:



Naviger til følgende via printerens kontrolpanel:

 > Opsætning >  > Faxopsætning >  > Opkald og besvarelse >  > Autosvar >  > Fra > 

**2** Når telefonen ringer, og du hører faxtoner, når du tager røret, skal du trykke på  på printeren eller \*9\* på telefonen, der er sluttet til printeren.

**Advarsel! Potentiel skade:** Berør ikke kabler eller - og -porten, mens du aktivt sender eller modtager en fax.

**Tip:**

- Standardkoden for manuel besvarelse af faxer er \*9\*, men hvis du vil øge sikkerheden, kan du ændre den til et tal, som det kun er dig, der kender. Du kan indtaste op til 7 tegn i koden. De gyldige tegn er cifrene 0-9 og tegnene # og \*.
- Kontroller, at telefonen er sluttet til -porten bag på printeren, og at printeren er sluttet til stikkontakten via -porten.

## Ofte stillede spørgsmål om faxning

### Hvis jeg har sprunget faxkonfigurationen over til at starte med, skal jeg så køre installationsprogrammet igen for at konfigurere faxen?

Du behøver ikke at køre installationsprogrammet igen. Du kan konfigurere faxen via faxsoftwaren, der blev installeret sammen med printersoftwaren.

- 1** Slut printeren til telefonlinjen. Se "Opsætning af printeren til faxning" på side 65 for at få yderligere oplysninger.
- 2** Konfigurer fax-indstillingerne ved brug af fax-softwaren. Sådan åbnes fax-softwaren:

**Til Windows-brugere**

- a** Klik på  eller **Start**.
- b** Klik på **Alle programmer** eller **Programmer**, og vælg derefter mappen med printerprogrammet på listen.

- c** Klik på **Printerhjem > Fax > Sæt printeren op til fax**.  
Guiden Printeropsætning åbnes.
- d** Kør guiden. Kontroller, at du har valgt den korrekte telefontjeneste og forbindelse. Guiden konfigurerer de optimale fax-indstillinger ud fra din forbindelse.

### Til Macintosh-brugere

- a** Dobbeltklik på printermappen fra mappen Programmer i Finder eller fra Finder-skrivebordet.
- b** Dobbeltklik på **Printerindstillinger** og konfigurer faxindstillingerne.

## Hvad er en splitter, og hvilken type splitter skal jeg bruge?

Hvis der er et begrænset antal stikkontakter i dit hjem eller et begrænset antal porte på din adapter, kan du bruge en telefonsplitter. En splitter opdeler telefonsignalet og giver dig mulighed for at slutte flere enheder til stikkontakten. Den har to eller flere porte, hvor du kan tilslutte enhederne. Brug *ikke* en linjesplitter.

Du kan kontrollere, at du bruger den korrekte splitter, ved at slutte en analog telefon til splitteren og derefter lytte efter en klartone.

## Hvad er mit faxnummer?

I de fleste tilfælde er dit telefonnummer også dit faxnummer. Hvis du abonnerer på DRPD-tjenesten (Distinctive Ring Pattern Detection), der tilbydes af telefonfirmaer, er dit faxnummer det nummer, du har tildelt til printeren. Sørg for at angive det korrekte bestemte ringemønster for dette nummer i faxsoftwaren eller i menuen Faxopsætning i printerens kontrolpanel.

Hvis du har flere telefonlinjer, skal du sørge for at angive nummeret for den linje, som printeren er sluttet til.

## Hvad er mit opkaldspræfiks?

Opkaldspræfikset er det nummer eller den række af numre, som du trykker, inden du kan ringe til det faktiske faxnummer eller telefonnummer. Hvis printeren er i et kontormiljø eller i et PBC-system, kan dette være et bestemt nummer, som du skal indtaste for at foretage et opkald ud af kontoret. Det kan også være en landekode eller områdekode, som du skal indtaste, hvis du sender udenbys faxer. Dette kan være nyttigt, hvis du ofte sender faxer til samme land eller område. Hvis du indstiller opkaldspræfikset i hjælpeprogrammet, indsætter printeren automatisk præfikset, når du taster faxnummeret eller telefonnummeret.

Du kan indtaste op til 8 tegn som opkaldspræfiks. De gyldige tegn er tallene 0–9, bogstaverne P og W (store og små bogstaver) og tegnene firkant (#) og stjerne (\*). Hvis du bruger faxsoftwaren til at angive opkaldspræfikset, kan du også inkludere tegnene plus, minus og komma.

### Bemærkninger:

- Vise af disse tegn er muligvis ikke tilgængelige, afhængigt af den printer, du har købt.
- Tegnene kan variere afhængigt af, om du bruger printerens kontrolpanel eller computerens tastatur.

## Hvornår skal jeg indstille Autosvar til Til?

Autosvar er som standard indstillet til Til, så printeren automatisk modtager faxer.

Hvis printeren er sluttet til samme telefonlinje med en telefonsvarer, skal du indstille Autosvar til Til, så du både kan modtage opkald og faxer. Sørg for, at telefonsvareren er indstillet til at besvare efter færre ringesignaler end printeren. På den måde kan de andre enheder besvare taleopkaldene først. Hvis et indgående opkald er en fax, kan printeren registrere faxsignaler på linjen og modtage opkaldet.

## Hvor mange ringesignaler skal jeg indstille?

Hvis printeren deler en linje med en telefonsvarer, skal du indstille printeren til at besvare efter et højere antal ringetoner end telefonsvareren. Hvis telefonsvareren fx besvarer opkald efter fire ringesignaler, skal du indstille printeren til at besvare opkald efter seks ringesignaler. På denne måde besvarer telefonsvareren opkald først, og dine taleopkald modtages. Hvis opkaldet er en fax, kan printeren registrere faxsignalet på linjen og overtage opkaldet.

Hvis printeren er på en dedikeret faxlinje, kan du indstille printeren til at besvare efter det antal ringesignaler, du ønsker.

## Hvordan indstillet jeg den markante ringetone for printeren?

Det er vigtigt at angive den rigtige ringetone, hvis du abonnerer på Registrering af funktionen Bestemt ringemønster (DRPD), som udbydes af telefonselskaber. Denne funktion gør det muligt at have flere telefonnumre på én telefonlinje. Hvert telefonnummer har et angivet ringemønster (Alle ringetoner, En ringetone, To ringetoner, Tre ringetoner, kun en eller to ringetoner eller kun en eller tre ringetoner, kun to eller tre ringetoner). De forskellige ringemønstre giver dig besked om, hvilket telefonnummer der blev ringet til, og hvilken enhed du skal bruge til at besvare opkaldet.

Tildel et af dine telefonnumre til printeren som faxnummer, og indstil derefter printeren til at besvare ringemønsteret for det pågældende nummer. Hvis mønsteret indstilles forkert, ringer printeren, men den modtager ikke faxen.

Markant ringetone kaldes også Ident-a-Call, Smart Ring, Teen Ring, RingMaster eller Identaring.

- 1 Naviger til følgende via printerens kontrolpanel:

 > Opsætning >  > Faxopsætning >  > Opkald og besvarelse >  > Ringemønster > 

- 2 Tryk på pilene for at rulle frem til det ønskede ringemønster og tryk derefter på .

## Hvordan kan jeg kontrollere klartonen?

En klartone angiver, om telefonlinjen fungerer, og om printeren er sluttet korrekt til telefonlinjen. Hvis du har problemer med at sende og modtage faxer, skal du kontrollere, at du kan høre en klartone på linjen og via printeren.



### Kontroller, at telefonlinjen og stikkontakten fungerer.

- 1 Slut en analog telefon til stikkontakten.
- 2 Kontroller, om der er en klartone i telefonhåndsettet.

Hvis du hører en klartone, fungerer telefonlinjen og stikkontakten.

Hvis du ikke kan høre en klartone, skal du slutte den analoge telefon til en anden stikkontakt og derefter lytte efter en klartone. Hvis du hører en klartone, fungerer telefonlinjen, men den første stikkontakt fungerer ikke.

### Kontroller, at printeren er sluttet korrekt til telefonlinjen

- 1 Mens printeren er sluttet til en telefonlinje via -porten bag på printeren, skal du slutte en analog telefon til -porten på printeren.
- 2 Lyt efter klartonen.  
Hvis du hører en klartone, fungerer telefonlinjen, og den er sluttet korrekt til printeren.

Hvis du ikke kan høre en klartone via både stikkontakten og printerens, skal du se "Kontrolliste til faxfejlfinding" på side 145.

## Hvordan justerer jeg printerens højtalerlydstyrke?

Lyt efter klartonen for at kontrollere, om telefonlinjen fungerer, og om kablerne og enhederne er tilsluttet korrekt på telefonnetværket. Hvis du indstiller printerens til at modtage faxer manuelt, skal du sørge for at indstille ringestyrken højt nok til, at du kan høre den.

### Justering af opkaldslydstyrken





1 Naviger til følgende via printerens kontrolpanel:

 > Opsætning >  > Faxopsætning >  > Opkald og afsendelse >  > Højtalerlydstyrke > 

2 Tryk på pil op og pil ned-knapperne for at vælge en indstilling for opkaldslydstyrke og tryk på .

### Justering af ringestyrken

1 Naviger til følgende via printerens kontrolpanel:

 > Opsætning >  > Faxopsætning >  > Opkald og besvarelse >  > Ringestyrke > 

2 Tryk på pil op eller pil ned-knappen for at vælge en indstilling for opkaldslydstyrke, og tryk derefter på .

## Hvordan kan jeg sikre, at faxopkald besvares af printerens, og at taleopkald besvares af telefonsvareren?

Hvis du vil sikre, at printerens besvarer indgående faxer, skal du indstille Autosvar til Til og derefter indstille printerens til at besvare efter et højere antal ringesignaler end telefonsvareren. Hvis telefonsvareren fx besvarer opkald efter fire ringesignaler, skal du indstille printerens til at besvare opkald efter seks ringesignaler. På denne måde besvarer telefonsvareren opkald først, og dine taleopkald modtages. Hvis opkaldet er en fax, kan printerens registrere faxsignalet på linjen og overtage opkaldet.

## Hvilke indstillinger fungerer bedst med telefonsvarertjeneste?

Telefonsvarer og fax kan dele samme telefonlinje, hvis du abonnerer på en tjeneste til bestemte ringesignaler fra dit telefonselskab. Denne funktion gør det muligt at have flere telefonnumre på én telefonlinje. Hvert telefonnummer har et angivet ringemønster (Alle ringetoner, En ringetone, To ringetoner, Tre ringetoner, kun en eller to ringetoner eller kun en eller tre ringetoner, kun to eller tre ringetoner). De forskellige ringemønstre giver dig besked om, hvilket telefonnummer der blev ringet til, og hvilken enhed du skal bruge til at besvare opkaldet.

Hvis du ikke har en tjeneste til bestemte ringesignaler, skal du indstille printerens til at modtage faxer manuelt (Autosvar Fra). Denne indstilling gør det muligt at modtage både taleopkald og faxopklad, men fungerer bedst, hvis du bruger telefonsvareren hyppigst. Du skal slå telefonsvareren fra, når du forventer en fax.

## Hvordan ændrer jeg opløsningen for de dokumenter, jeg faxer?

Opløsningen eller faxkvaliteten for de dokumenter, som du sender, kan påvirke faxtransmissionen. Den modtagende faxmaskine understøtter muligvis ikke høje opløsninger og kan muligvis ikke modtage din fax. Du kan løse dette ved at aktivere Automatisk faxkonvertering, men den automatiske konvertering kan resultere i en ulæselig fax, specielt hvis originaldokumentet er sløret i forvejen.

Vælg en faxkvalitet, der passer til den modtagende faxmaskines kapacitet og kvaliteten af originaldokumentet.



Kvalitet	Sort opløsning	Farveopløsning
Standard	200 x 100	200 x 200
Fin	200 x 200	200 x 200
Superfin	300 x 300	200 x 200
Ultrafin	300 x 300 (halvtonet)	200 x 200

Når du sender en fax, skal du efter at have indtastet faxnummeret trykke på pilene for at vælge en faxkvalitet og derefter trykke på .

## Hvordan sender jeg en fax på et fastsat tidspunkt?

- 1 Naviger til følgende via printerens kontrolpanel:

 > **Fax**

- 2 Angiv faxnummeret på modtageren, eller tryk på **Adressebog** for at vælge et nummer på hurtigopkaldslisten eller gruppeopkaldslisten.
- 3 Tryk på piletasterne for at rulle til **Planlæg fax**.
- 4 Angiv det ønskede tidspunkt for afsendelse af faxen, og tryk derefter på .
- 5 Tryk på  for at starte scanningen af dokumentet og gemme den planlagte fax.

Printeren sender faxen på det angivne tidspunkt. Sluk *ikke* printerens, eller fjern den fra telefonlinjen inden det planlagte tidspunkt.

## Hvordan sender jeg en fax med et telefonkort?

- 1 Tryk på **Klartone**.  
Du kan høre opkaldstonen på telefonlinjen.
- 2 Angiv telefonkortoplysningerne, og følg anvisningerne, når du kommer igennem til telefonudbyderen.
- 3 Angiv faxnummeret på modtageren, når du bliver bedt om det, og tryk derefter på .

## Hvordan ved jeg, at faxen blev sendt korrekt?

Du kan indstille printerens til at udskrive en bekræftelsesside eller transmissionsrapport, hver gang du sender en fax. Denne rapport indeholder dato og klokkesæt for, hvornår faxen blev sendt. Hvis faxjobbet mislykkes, indeholder rapporten også årsagen til fejlen.

- 1 Naviger til følgende via printerens kontrolpanel:

 > **Opsætning** >  > **Faxopsætning** >  > **Faxrapporter** >  > **Udskrivning af transmissionslog** > 

- 2 Tryk på pilene for at vælge en indstilling for rapportudskrivning.
  - Hvis du vil udskrive en rapport, hver gang du sender en fax, skal du vælge **Udskrivningslog**.
  - Hvis du ikke vil udskrive rapporten, skal du vælge **Udskriv ikke udskrivningslog**.
  - Hvis du vil spare blæk og kun udskrive en rapport, når faxjobbet mislykkes, skal du vælge **Udskriv kun ved fejl**.
- 3 Tryk på .

## Hvordan udskriver jeg faxhistorikken for printeren?

Du kan udskrive rapporter over sendte og/eller modtagne faxer.

1 Naviger til følgende via printerens kontrolpanel:

 > **Opsætning** >  > **Faxopsætning** >  > **Faxrapporter** > 

2 Tryk på pilene for at vælge en indstilling for rapportudskrivning.

- Hvis du vil udskrive en log over alle sendte eller modtagne faxaktiviteter, skal du vælge **Udskriv joblog**.
- Hvis du vil udskrive en log over alle opkald foretaget til og fra printeren, skal du vælge **Udskriv opkaldslog**.

## Hvordan udskriver jeg en fax på begge sider af papiret?

1 Naviger til følgende via printerens kontrolpanel:

 > **Opsætning** >  > **Faxopsætning** >  > **Tosidede faxer** > 

2 Tryk på pilene for at vælge en indstilling:

- **Aldrig** - Indgående faxer udskrives aldrig på begge sider af papiret uanset indstillingen for knappen Tosidet.
- **Altid** - Indgående faxer udskrives altid på begge sider af papiret uanset indstillingen for knappen Tosidet.

3 Tryk på .

## Hvordan videresender jeg en fax?

1 Naviger til følgende via printerens kontrolpanel:

 > **Opsætning** >  > **Faxopsætning** >  > **Opkald og besvarelse** >  > **Faxvideresendelse** > 

2 Tryk på piletasterne for at rulle til **Videresend** or **Udskriv & videresend** og tryk derefter på .

3 Brug tastaturet til at angive det nummer, du vil videresende faxen til, og tryk derefter på .

Hvis du aktiverer denne indstilling, videresendes alle modtagne faxer automatisk, indtil du deaktiverer den.

Hvis du vil deaktivere faxvideresendelse, skal du gå tilbage til menuen Faxvideresendelse og derefter vælge **Fra**.

## Kan jeg blokere faxer?

Du kan blokere faxer fra bestemte numre. Du kan også blokere uønskede faxer og faxer, der er sendt fra uidentificerede afsendere (afsendere uden opkalds-id). Denne funktion er nyttig, hvis du vil modtage faxer automatisk, men ønsker at filtrere de faxer, du modtager.

1 Aktiver faxblokering.

Naviger til følgende via printerens kontrolpanel:

 > **Opsætning** >  > **Faxopsætning** >  > **Faxblokering** >  > **Tænd/sluk** >  > **Til** > 

2 Tilføj et nummer, der skal blokeres.

- Tryk på pilene for at rulle til **Tilføj**, og tryk derefter på .
- Brug tastaturet til at angive navnet på den person, du vil blokere.
- Tryk på pil ned for at flytte markøren til feltet Nummer.

- d** Brug tastaturet til at indtaste faxnummeret, og tryk derefter på **OK**.
  - e** Gentag trin 2b til 2d, indtil du har tilføjet alle de numre, du vil blokere. Du kan blokere op til 50 faxnumre.
- 3** Bloker uidentificerede faxer (faxer uden opkalds-id).
- a** Tryk på pilene for at rulle til **Bloker opkald uden id**, og tryk derefter på **OK**.
  - b** Tryk på pilene for at rulle til **Til**, og tryk derefter på **OK** for at gemme indstillingen.

## Kan jeg finde mislykkede faxer?

Printeren gemmer en indgående fax i printerhukommelsen, inden den udskriver faxen. Hvis printerens løber tør for blæk eller papir, kan du udskrive faxen senere, når fejlen er løst.

Det er dog ikke muligt at hente en mislykket fax, hvis fejlen skyldes strømsvigt. I disse tilfælde vil printerens automatisk udskrive en fejlrapport, næste gang den tændes. For indgående faxer giver fejlrapporten dig besked om, hvem der har sendt faxen, og hvor mange sider der ikke blev udskrevet. For udgående faxer giver fejlrapporten dig besked om, hvor mange sider der ikke blev sendt.



# Netværk

## Installation af printeren på et trådløst netværk

### Trådløs netværkskompatibilitet

Printeren kan indeholde en trådløs IEEE 802.11b-, IEEE 802.11g- eller IEEE 802.11n-printerserver. Printeren er kompatibel med IEEE 802.11 b/g/n-routere, der er Wi-Fi-certificerede.

**Bemærk!** Hvis din printer har en trådløs IEEE 802.11g-printerserver, og du har problemer med en n-router, skal du få bekræftet hos routerproducenten, at den aktuelle tilstandsindstilling er kompatibel med g-enheder, da denne indstilling varierer afhængigt af routermærke eller -model.

### Understøttede indstillinger for netværkssikkerhed

Printeren understøtter tre trådløse sikkerhedsindstillinger: ingen sikkerhed, WPA2/WPA og WEP.

#### WPA2/WPA

WPA (Wi-Fi Protected Access) og WPA2 (Wi-Fi Protected Access 2) giver kraftigere trådløs netværkssikkerhed end WEP. WPA2 og WPA er lignende typer af sikkerhed. WPA2 bruger en mere kompleks krypteringsmetode og er mere sikker end WPA. Både WPA2 og WPA bruger en række tegn, der kaldes den foruddelte WPA-nøgle eller -adgangskode, til at beskytte trådløse netværk mod uautoriseret adgang.

WPA2/WPA-adgangskoderne skal være:

- Nøjagtigt 64 heksadecimaltegn. Heksadecimaltegnene er A-F, a-f og 0-9.  
*eller*
- Mellem 8 og 63 ASCII-tegn. ASCII-tegnene er bogstaver, tal, tegnsætningstegn og symboler, der er på tastaturet. Der skelnes mellem små og store bogstaver for ASCII-tegnene i WPA-adgangskoden.

Alle enheder på det trådløse netværk skal bruge samme WPA-adgangskode. WPA-sikkerhed er kun tilgængeligt på infrastrukturnetværk med adgangspunkter (trådløse routere) og netværkshort, der understøtter WPA. Det meste nyere trådløse netværksudstyr tilbyder også WPA2-sikkerhed som en mulighed.

**Bemærk!** Hvis netværket bruger WPA2- eller WPA-sikkerhed, skal du vælge **WPA - privat**, når du bliver bedt om at vælge den type sikkerhed, som netværket bruger.

#### WEP

WEP (Wired Equivalent Privacy) er den mest grundlæggende og svageste type af trådløs sikkerhed. WEP-sikkerhed er baseret på en række tegn, der kaldes WEP-nøglen.

Alle enheder på det trådløse netværk skal bruge samme WEP-nøgle. WEP-sikkerhed kan bruges på både ad hoc- og infrastrukturnetværk.

En gyldig WEP-nøgle har:

- Nøjagtig 10 eller 26 heksadecimaltegn. Heksadecimaltegnene er A-F, a-f og 0-9.  
*eller*
- Nøjagtig 5 eller 13 ASCII-heksadecimaltegn. ASCII-tegnene er bogstaver, tal, tegnsætningstegn og symboler, der er på tastaturet.

## Ingen sikkerhed

Det anbefales ikke at bruge ingen sikkerhed overhovedet på et privat trådløst netværk. Ved at bruge ingen sikkerhed kan alle, der er inden for rækkevidde af det trådløse netværk, bruge dine netværksressourcer – herunder internetadgang – hvis det trådløse netværk har forbindelse til internettet. Det trådløse netværks rækkevidde kan strække sig langt ud over dine egne vægge, så der kan oprettes adgang til netværket fra gaden eller fra din naboer.

## Udskrivning af en netværkskonfigurationside

På en *netværkskonfigurationsside* vises printerens konfigurationsindstillinger, herunder printerens IP-adresse og MAC-adresse.

- 1 Ilæg almindeligt papir.
- 2 Naviger til følgende via printerens kontrolpanel:

 > Opsætning >  > Opsætning af netværk >  > Udskriv side for opsætning af netværk > 

## Nødvendige oplysninger til trådløs basisopsætning

Når du skal konfigurere printerens til trådløs udskrivning, skal du vide følgende:

- Navnet på det trådløse netværk, der også betegnes *SSID* (Service Set Identifier)
- Hvis der blev brugt kryptering til at beskytte netværket
- Sikkerhedsnøglen (enten en WEP-nøgle eller forhåndsdelte nøgle/adgangskode)

Se dokumentationen, der fulgte med adgangspunktet, for at finde den forhåndsdelte WPA/WPA2-adgangskode til det trådløse netværk, websiden der er tilknyttet adgangspunktet eller kontakt din netværksadministrator.

Hvis adgangspunktet bruger WEP-sikkerhed, skal WEP-nøglen være:

- Nøjagtigt 10 eller 26 heksadecimaltegn  
*eller*
- Nøjagtigt 5 eller 13 ASCII-heksadecimaltegn

Hvis det trådløse adgangspunkt bruger WPA- eller WPA2-sikkerhed, skal den forhåndsdelte WPA/WPA2-adgangskode være:

- Nøjagtigt 64 heksadecimaltegn  
*eller*
- Mellem 8 og 63 ASCII-tegn

### Bemærkninger:

- Heksadecimaltegnene er A-F, a-f og 0-9.
- ASCII-tegn er bogstaver, tal og symboler, der er på tastaturet. Der skelnes mellem små og store bogstaver for ASCII-tegnene i den forhåndsdelte WPA-/WPA2-nøgle eller -adgangskode.

Hvis det trådløse netværk ikke bruger sikkerhed, har du ikke en sikkerhedsnøgle.

**Bemærk!** Hvis du ikke kender SSID'et for det netværk, som computeren er sluttet til, skal du starte det trådløse værktøj til computerens netværksadapter og finde netværksnavnet. Hvis du ikke kan finde SSID'et eller sikkerhedsoplysningerne til netværket, skal du se i dokumentationen, som fulgte med adgangspunktet, eller du kan kontakte den ansvarlige for systemsupport.

## Nødvendige oplysninger til avanceret trådløs opsætning

Under avanceret trådløs opsætning vil hjælpeprogrammet til trådløs installation ikke automatisk detektere det trådløse netværks-SSID for dig. Du skal kende følgende oplysninger, før du forsøger at konfigurere de trådløse printerindstillinger manuelt:

### Trådløs tilstand

Kontroller den trådløse netværkstype:

**Infrastruktur**—Alle enheder i et trådløst netværk kommunikerer med hinanden via et adgangspunkt (trådløs router).

**Ad Hoc**—Network devices communicate directly with each other without the use of centralized security or access point. Tilstanden Ad hoc vil kun være tilgængelige for udvalgte modeller eller operativsystemer.

**Bemærk!** Infrastruktur er den anbefalede netværkskonfiguration på grund af dets hurtigere overføringshastighed, bedre sikkerhed og lettere konfiguration.

### Netværksnavn (SSID)

Dette er det identitetsnavn, der adskiller et netværk fra andre netværk i området.

### Kanal

**Auto** er valgt som standard og kan ikke ændres, hvis netværket er konfigureret til infrastrukturtilstand.

#### Bemærkninger:

- Hvis netværket er opsat i ad hoc-tilstand, vælges den kanal, som de andre enheder på netværket bruger. Alle enheder på et ad hoc-netværk skal bruge den samme kanal til at kommunikere med hinanden.
- Printeren kan kun kommunikere på ét trådløst netværk ad gangen. Hvis printeren konfigureres til et ad-hoc trådløst netværk, kan den ikke fungere på andre trådløse netværk, hverken ad-hoc-netværk eller infrastrukturnetværk.

### Godkendelse

Undersøg, om du har en infrastruktur- eller ad hoc-opsætning, og kontroller derefter den tilsvarende godkendelsestype.

**Bemærk!** Visse godkendelsestyper vil kun være tilgængelige for udvalgte printermodeller eller operativsystemer.

Trådløs tilstand	Godkendelsestype
Infrastruktur	<ul style="list-style-type: none"> <li>• Åben tilstand</li> <li>• Delt tilstand</li> <li>• WPA Personal</li> <li>• WPA2-Personal</li> <li>• WPA2-Enterprise</li> <li>• 802.1X - RADIUS</li> </ul>
Ad-hoc	Åben tilstand

### Kryptering

Kontroller, hvilken krypteringsmetode der bruges på dit netværk.

**Bemærk!** Visse godkendelsestyper vil kun være tilgængelige for udvalgte printermodeller eller operativsystemer.

Godkendelsestype	Krypteringsmetode
Åben tilstand	<ul style="list-style-type: none"> <li>• Ingen</li> <li>• WEP</li> </ul>
Delt tilstand	WEP
WPA - privat	TKIP
WPA2-Personal	<ul style="list-style-type: none"> <li>• TKIP</li> <li>• AES</li> </ul>
WPA2-Enterprise	<ul style="list-style-type: none"> <li>• TKIP</li> <li>• AES</li> </ul>
802.1X - RADIUS	<ul style="list-style-type: none"> <li>• Ingen</li> <li>• WEP-DynamicKeys</li> <li>• WEP-StaticKeys</li> <li>• WPA-TKIP</li> <li>• WPA-AES</li> </ul>

### Installation af printeren på et trådløst netværk

Inden du installerer printeren på et trådløst netværk, skal du kontrollere følgende:

- Det trådløse netværk er konfigureret og fungerer korrekt.
- Den computer, du bruger, er på samme trådløse netværk som den printer, du vil installere.

#### Til Windows-brugere

- 1 Luk alle åbne programmer.
- 2 Indsæt installationssoftware-cd'en.

Hvis installationsdialogboksen ikke vises efter et øjeblik, skal du starte cd'en manuelt:

- a Klik på , eller klik på **Start**, og klik derefter på **Kør**.
- b Indtast `D:\setup.exe` i feltet Start søgning eller Kør, hvor **D** er bogstavet for cd- eller dvd-drevet.

c Tryk på **Enter**, eller klik på **OK**.

3 Følg instruktionerne på computerskærmen.

**Bemærk!** Vælg **Trådløs forbindelse** når du bliver bedt om at angive en forbindelsestype.

### Til Macintosh-brugere

1 Luk alle åbne programmer.

2 Indsæt installationssoftware-cd'en.

Hvis installationsdialogboksen ikke vises efter et øjeblik, skal du klikke på cd-ikonet på skrivebordet.

3 Dobbeltklik på softwareinstallationspakken og følg instruktionerne på computerskærmen.

**Bemærk!** Vælg **Trådløs forbindelse** når du bliver bedt om at vælge en forbindelsestype.

## Installation af printeren på andre computere

Når printeren er konfigureret på det trådløse netværk, kan alle andre computere på netværket få trådløs adgang til den. Du skal dog installere printerdriveren på alle computere, der skal have adgang til den. Du behøver ikke at konfigurere printeren igen, men du skal køre den trådløse opsætningssoftware på alle computere for at installere driveren.

### Til Windows-brugere

1 Luk alle åbne programmer.

2 Indsæt installationssoftware-cd'en.

Hvis installationsdialogboksen ikke vises efter et øjeblik, skal du starte cd'en manuelt:

a Klik på , eller klik på **Start**, og klik derefter på **Kør**.

b Indtast **D: \setup.exe** i feltet Start søgning eller Kør, hvor **D** er bogstavet for cd- eller dvd-drevet.

c Tryk på **Enter**, eller klik på **OK**.

3 Følg vejledningen på skærmen for at installere en konfigureret printer på en ny computer.

### Til Macintosh-brugere

1 Luk alle åbne programmer.

2 Indsæt installationssoftware-cd'en.

Hvis installationsdialogboksen ikke vises efter et øjeblik, skal du klikke på cd-ikonet på skrivebordet.

3 Dobbeltklik på softwareinstallationspakken.

4 Vælg **Printeren er allerede konfigureret. Jeg installerer den på en ny computer**.

5 Klik på **Fortsæt**, og følg derefter vejledningen på skærmen for at installere en konfigureret printer på en ny computer.

## Bestemme printerens status via netværksindikatorerlampen

Wi-Fi- eller ethernet-indikatorlampen viser printerens netværksstatus.

**Bemærkninger:**

- Netværksindikatorlampen findes på printerens kontrolpanel. Printere har muligvis Ethernet- og/eller en trådløs indikatorlampe, afhængigt af din printermodel. For at finde ud af, om din printer har Ethernet- og/eller trådløs funktion, se *Oversigtsguide*, eller kontakt din netværksadministrator.
- Printeren understøtter én lokal forbindelse (USB) og én netværksforbindelse (Ethernet eller trådløs) ad gangen. Det er ikke muligt at bruge både Ethernet- og trådløs forbindelse på samme tid.

Indikator lampe	Printer status
<b>Fra</b>	<ul style="list-style-type: none"> <li>• Printeren er slukket eller er ved at starte.</li> <li>• Printeren er ikke sluttet til et Ethernet eller trådløst netværk og er i dvaletilstand.</li> <li>• Printeren er endnu ikke konfigureret til et Ethernet- eller trådløst netværk.</li> <li>• Printeren er konfigureret til en ad hoc-forbindelse, men den kommunikerer i øjeblikket ikke med andre ad hoc-enheder.</li> </ul>
<b>Blinkende grøn</b>	<ul style="list-style-type: none"> <li>• Printeren er konfigureret til et Ethernet-netværk, men kan ikke få forbindelse til netværket.</li> <li>• Printeren er uden for adgangspunktets rækkevidde (trådløs router).</li> <li>• Printeren forsøger at kommunikere med adgangspunktet, men adgangspunktet er slukket eller fungerer ikke korrekt.</li> <li>• Adgangspunktet er blevet slukket og tændt igen, og printeren forsøger at oprette forbindelse til netværket.</li> <li>• De trådløse indstillinger for printeren gælder muligvis ikke længere. Kontroller, om det SSID og den WEP-nøgle eller forhåndsdelte nøgle- eller adgangskode, sikkerhedstype og IP-adresse, som printeren bruger, stadig er korrekte.</li> </ul>
<b>Helt grøn</b>	<ul style="list-style-type: none"> <li>• Printeren er sluttet til et Ethernet- eller trådløst netværk og er klar til brug.</li> <li>• Printeren er sluttet til din computer eller mobile enhed via en ad hoc-forbindelse.</li> </ul>

**Specielle instruktioner til trådløs installation**

Følgende instruktioner gælder for kunder uden for Nordamerika, der bruger en trådløs bredbåndsboks. Af eksempler på disse bokse kan nævnes LiveBox, AliceBox, N9UF Box, Freebox og Club Internet.

**Inden du starter**

- Kontroller, at boksen er aktiveret til trådløs brug og til at fungere på et trådløst netværk. Se dokumentationen, der fulgte med boksen, for at få yderligere oplysninger om konfiguration af boksen til trådløs funktion.
- Kontroller, at boksen er tændt, og at computeren er tændt og sluttet til det trådløse netværk.

**Tilføjelse af printeren til det trådløse netværk**

- 1 Konfigurer printeren til trådløse netværk ved hjælp af de medfølgende opsætningsinstruktioner.  
Stop, når du bliver bedt om at vælge et netværk.
- 2 Hvis der er en tilknytnings-/registreringsknap bag på boksen, skal du trykke på den, inden du vælger et netværk.  
**Bemærk!** Når du har trykket på tilknytnings-/registreringsknappen, har du fem minutter til at fuldføre printerinstallationen.
- 3 Vend tilbage til computerskærmen.  
Vælg netværket på den viste liste over trådløse netværk, og klik derefter på **Fortsæt**.

Hvis det trådløse netværk ikke vises på listen, skal du:

- a Opret forbindelse til et andet trådløst netværk  
Klik på **Ikke-angivet netværk**.
- b Angiv detaljerne om det trådløse netværk.

**Bemærk!** WEP-, WPA- eller WPA2-nøglen kan findes på bunden af boksen, i dokumentationen, der fulgte med boksen, eller på websiden for boksen. Hvis du allerede har ændret nøglen for det trådløse netværk, skal du bruge den oprettede nøgle.

- 4 Følg vejledningen på skærmen for at fuldføre installationen.

## Tildeling af en statisk IP-adresse

Printeren tildeles automatisk en IP-adresse automatisk via DHCP på de fleste trådløse netværk.

- 1 Fuldfør den trådløse eller Ethernet-opsætning, så printerens IP-adresse kan modtage en DHCP-adresse fra en DHCP-server på netværket.
- 2 Udskriv en netværksopsætningsside for at se den IP-adresse, der i øjeblikket er tildelt til printerens.
- 3 Åbn en webbrowser, og angiv derefter printerens IP-adresse i adressefeltet. Tryk på **Enter**.

**Bemærk!** Hvis du bruger en proxyserver, skal du deaktivere den midlertidigt for at indlæse printerwebsiden korrekt.

- 4 Klik på **Konfiguration > TCP/IP > Angiv statisk IP-adresse**.
- 5 Angiv den IP-adresse, du vil tildele til printerens i adressefeltet, og klik derefter på **Send**.

Indtast den statiske IP-adresse i webbrowserens adressefelt, og tryk derefter på **Enter**.

Kontakt den ansvarlige for systemsupport for at få yderligere oplysninger.

## Ændring af trådløse indstillinger efter installation

Sådan ændrer du de trådløse indstillinger på printerens, f.eks. det konfigurerede netværk og sikkerhedsnøglen:

### Til Windows-brugere

- 1 Klik på  eller **Start**.
- 2 Klik på **Alle programmer** eller **Programmer**, og vælg derefter mappen med printerprogrammet på listen.
- 3 Vælg din printer og gå til:  
**Printerhjem > Indstillinger > Trådløst opsætningsværktøj**
- 4 Følg instruktionerne på computerskærmen.

### Til Macintosh-brugere

- 1 Dobbeltklik på printer-mappen fra mappen Programmer i Finder eller fra Finder-skrivebordet.
- 2 Dobbeltklik på **Trådløs Opsætningsassistent**.
- 3 Følg vejledningen på computerskærmen.

## Avanceret trådløs opsætning

### Tilføjelse af en printer til et eksisterende trådløst ad-hoc-netværk

Inden du begynder, skal du kontrollere følgende:

- Din trådløse netværksadapter er sluttet ordentligt til computeren og fungerer.
- Det trådløse ad-hoc-netværk, som printeren vil tilsluttes, er tilgængeligt. Se dokumentationen, der fulgte med dit operativsystem, for at få oplysninger om oprettelse af et trådløst ad-hoc-netværk.

#### Bemærkninger:

- Den anbefalede måde til at konfigurere et trådløst netværk på er at bruge et adgangspunkt. Denne netværkskonfiguration kaldes et infrastrukturnetværk.
- Hvis computeren har My Wi-Fi eller Wi-Fi Direct, kan du oprette direkte forbindelse til den trådløse printer. Se dokumentationen, der fulgte med computeren, for at få yderligere oplysninger.
- Printeren kan kun kommunikere på ét trådløst netværk ad gangen. Hvis printeren konfigureres til et ad-hoc trådløst netværk, fjernes den fra andre trådløse netværk, både ad-hoc-netværk og infrastrukturnetværk, som den er konfigureret til.

#### Til Windows-brugere

- 1 Klik på  eller **Start**.
- 2 Klik på **Alle programmer** eller **Programmer**, og vælg derefter mappen med printerprogrammet på listen.
- 3 Vælg din printer og gå til:  
**Printerhjem > Indstillinger > Trådløst opsætningsværktøj**
- 4 Følg instruktionerne på computerskærmen.

**Bemærk!** På Windows Vista-computere skal forbindelsen til ad hoc-netværket muligvis genoprettes efter genstart.

#### Til Macintosh-brugere

- 1 Dobbeltklik på printermappen fra mappen Programmer i Finder eller fra Finder-skrivebordet.
- 2 Dobbeltklik på **Trådløs Opsætningsassistent**.
- 3 Følg vejledningen på computerskærmen.



## Konfigurer wi-fi-beskyttet opsætning manuelt

**Bemærk!** Kontroller, at dit adgangspunkt (trådløs router) er WPS-certificeret (Wi-Fi Protected Setup). Du kan finde yderligere oplysninger i *brugervejledningen*.

Hvis din printer eller enhed endnu ikke er konfigureret til trådløs forbindelse, og du vil konfigurere den ved hjælp af WPS, skal du trykke på knappen WPS på den trådløse router. Vent, indtil der vises en besked på printerens kontrolpanel om start af WPS-konfiguration. Der kan være en kort forsinkelse, før meddelelsen vises. Hvis der ikke sker noget efter 30 sekunder, skal du gøre ét af følgende:

### ANVEND TRYKKNAPSKONFIGURATIONSMETODEN (PBC)

- 1 Naviger til følgende via printerens kontrolpanel:

🏠 > Opsætning > [OK] > Opsætnings af netværk > [OK] > Trådløs 802.11b/g/n > [OK] > Netværksforbindelsesopsætning > [OK] > Wireless > [OK] > Wi-Fi Protected Setup > [OK] > Tilstanden WPS PBC > [OK]

- 2 Følg vejledningen i printerdisplayet.

### ANVEND METODEN PERSONLIG IDENTIFIKATION (PIN)

- 1 Naviger til følgende via printerens kontrolpanel:

🏠 > Opsætning > [OK] > Opsætning af netværk > [OK] > Trådløs 802.11b/g/n > [OK] > Netværksforbindelsesopsætning > [OK] > Trådløs > [OK] > Wi-Fi Protected Setup > [OK] > Tilstanden WPS PIN > [OK]

- 2 Følg vejledningen i printerdisplayet.

## Konfiguration af sikkerhed

Simple trådløse netværk kræver WEP-nøgler eller en forhåndsdelte WPA/WPA2-nøgle/adgangskode eller har måske ingen sikkerhed overhovedet. Mere avancerede trådløse netværk har større sikkerhed og kan kræve et eller flere certifikater og en godkendelsesserver. Hvis et netværk kræver et certifikat og du ikke har det, skal du udfylde certifikatformularen, der findes i Hjælpeprogram til trådløs installation, og følg din organisations procedurer for udlevering af certifikater til netværksadgang.

Her følger en liste over understøttede typer af sikkerhed for trådløse netværk og deres krav:

### WEP

- WEP-nøgle (der kan kræves op til fire nøgler)
- Standard WEP-transmissionsnøgle (hvis der er konfigureret mere end en WEP-nøgle, specificerer dette, hvilken der skal bruges)

### WPA Personal, WPA2-Personal eller WPA2-Enterprise

- Forhåndsdelte nøgle
- Kryptering (AES eller TKIP)

### EAP-MD5, MSCHAPv2 eller LEAP

- RADIUS-brugernavn
- RADIUS-adgangskode

**PEAP**

- RADIUS-brugernavn
- RADIUS-adgangskode
- CA-certifikat

**EAP-TLS**

- RADIUS-brugernavn
- CA-certifikat
- Underskrevet certifikat

**EAP-TTLS**

- Passende indre godkendelse
- RADIUS-brugernavn
- RADIUS-adgangskode
- CA-certifikat

**Konfiguration af 802.1X-godkendelse**

De oplysninger, som du skal indtaste, afhænger af hvilken 802.1X-sikkerhedsmekanisme, du vælger. Nogle kræver brugernavne, kodeord og/eller certifikater. Hvis dit netværk indeholder flere adgangspunkter med forskellig godkendelse, kan du vælge og konfigurere mere end en godkendelsesmekanisme.

**1** Vælg en godkendelsesmekanisme fra dialogboksen Configure 802.1X.

Hvis du har valgt	Skal du gøre følgende
<b>EAP-MD5, LEAP eller MSCHAPv2</b>	Fortsæt til næste trin.
<b>PEAP eller EAP-TTLS</b>	Klik på <b>Installer CA-certifikat</b> , og skriv derefter stien til CA-certifikatet, eller klik på <b>Gennemse</b> for at finde certifikatfilen.
<b>EAP-TLS</b>	<p><b>a</b> Klik på <b>Installer Signeret Certifikat</b>, og indtast derefter stien til det signerede certifikat, eller klik på <b>Gennemse</b> for at lokalisere certifikatfilen.</p> <p><b>b</b> Klik på <b>Installer CA-certifikat</b>, og skriv derefter stien til CA-certifikatet, eller klik på <b>Gennemse</b> for at finde certifikatfilen.</p>

**2** Indtast de nødvendige oplysninger, som godkendelsesserveren kræver.

**3** Klik på **OK**, og følg derefter vejledningen på computerskærmen.

**Skift mellem USB-, Ethernet- og trådløs forbindelse (kun Windows)**

Du kan ændre den måde, du får adgang til printeren, afhængigt af dine behov. Følgende procedurer forudsætter, at du har konfigureret printeren til én type forbindelse, og at printerdriverne er installeret på computeren. Se de relaterede emner om fejlfinding af specifikke forbindelsestyper, hvis du støder på problemer under konfigurationen.

**Bemærk!** Printeren understøtter én aktiv lokal forbindelse (USB) og én aktiv netværksforbindelse (Ethernet eller trådløs) ad gangen. Det er ikke muligt at tilslutte printeren til både Ethernet og trådløse netværk på samme tid.

## Trådløs brug af printeren

Vælg den forbindelsestype, der beskriver, hvordan du får adgang til printeren i øjeblikket:

### Hvis printeren i øjeblikket er konfigureret lokalt (ved brug af USB-forbindelse)

- 1 Klik på  eller **Start**.
- 2 Klik på **Alle programmer** eller **Programmer**, og vælg derefter mappen med printerprogrammet på listen.
- 3 Vælg din printer og gå til:  
**Printerhjem > Indstillinger > Trådløst opsætningsværktøj**
- 4 Følg instruktionerne på computerskærmen.

**Bemærk!** Det er ikke nødvendigt at fjerne USB-kablet, der slutter printeren til computeren, under trådløs konfiguration.

### Hvis printeren i øjeblikket er konfigureret til Ethernet

- 1 Tag Ethernet-kablet ud af printeren.
- 2 Placer printeren i nærheden af den computer, som den skal konfigureres på til trådløs adgang.  
**Bemærk!** Du skal slutte printeren til computeren med et USB-kabel. Kontroller, at printeren er tæt nok på computeren til, at USB-kablet kan nå begge.
- 3 Klik på  eller **Start**.
- 4 Klik på **Alle programmer** eller **Programmer**, og vælg derefter mappen med printerprogrammet på listen.
- 5 Vælg din printer og gå til:  
**Printerhjem > Indstillinger > Trådløst opsætningsværktøj**
- 6 Følg instruktionerne på computerskærmen.

## Lokal brug af printeren (USB)

Vælg den forbindelsestype, der beskriver, hvordan du får adgang til printeren i øjeblikket:

### Hvis printeren i øjeblikket er konfigureret til Ethernet

- 1 Slut et USB-kabel til computeren og printeren.
- 2 Vent et øjeblik, indtil Windows finder driveren og afslutter installationen af printeren.
- 3 Vælg USB-printeren. Se "Valg af printer" på side 100.

### Hvis printeren i øjeblikket er konfigureret trådløst

- 1 Slut et USB-kabel til computeren og printeren.
- 2 Vent et øjeblik, indtil Windows finder driveren og afslutter installationen af printeren.
- 3 Vælg USB-printeren. Se "Valg af printer" på side 100.

**Bemærk!** Du kan fortsætte med at bruge printeren via Ethernet-forbindelsen eller den trådløse forbindelse.

## Brug af printeren via et Ethernet-netværk

Vælg den forbindelsestype, der beskriver, hvordan du får adgang til printeren i øjeblikket:

### Hvis printeren i øjeblikket er konfigureret trådløst

- 1 Indsæt et Ethernet-kabel i printeren og en tilgængelig port på en switch eller stikkontakt.
- 2 Vent et minut, indtil Ethernet-netværksadapteren bliver aktiv og henter en IP-adresse fra netværket.
- 3 Vælg netværksprinter. Se "Valg af printer" på side 100.

**Bemærk!** Printerens trådløse adapter er deaktiveret, mens den er sluttet til et Ethernet-netværk.

### Hvis printeren i øjeblikket er konfigureret lokalt (ved brug af USB-forbindelse)

- 1 Indsæt et Ethernet-kabel i printeren og en tilgængelig port på en switch eller stikkontakt.
- 2 Indsæt *Software- og dokumentations*-cd'en i den computer, du vil anvende til konfiguration af printeren.
- 3 Følg vejledningen på skærmen for at konfigurere en printer på et Ethernet-netværk.
- 4 Vælg netværksprinter. Se "Valg af printer" på side 100.

**Bemærk!** Du skal bruge et USB-kabel for at fuldføre konfigurationen.

### Valg af printer

- 1 Åben mappen Printere.
  - a Klik på  eller **Start**.
  - b Skriv **styre printere** i feltet Start søgning eller Kør.
  - c Tryk på **Enter**, eller klik på **OK**.
- 2 Højreklik på den printer, du vil bruge (Netværk eller USB).
- 3 Vælg **Benyt som standardprinter** i menuen.
- 4 Luk vinduet "Printere" eller "Printere og faxenheder".

### Skifte mellem USB, Ethernet og trådløse forbindelser (kun Macintosh)

Du kan ændre den måde, du får adgang til printeren, afhængigt af dine behov. Følgende procedurer forudsætter, at du har konfigureret printeren til én type forbindelse, og at driverne er installeret på computeren. Se de relaterede emner om fejlfinding af specifikke forbindelsestyper, hvis du støder på problemer under konfigurationen.

**Bemærk!** Printeren understøtter én aktiv lokal forbindelse (USB) og én aktiv netværksforbindelse (Ethernet eller trådløs) ad gangen. Det er ikke muligt at tilslutte printeren til både Ethernet og trådløse netværk på samme tid.

### Trådløs brug af printeren

Vælg den forbindelsestype, der beskriver, hvordan du får adgang til printeren i øjeblikket:

#### Hvis printeren i øjeblikket er konfigureret lokalt (ved brug af USB-forbindelse)

- 1 Luk alle åbne programmer.
- 2 Indsæt installationssoftware-cd'en.

Hvis installationsdialogboksen ikke vises efter et øjeblik, skal du klikke på cd-ikonet på skrivebordet.

**3** Dobbeltklik på **Dell Extras > Dell opsætningsassistent**.

**4** Følg instruktionerne på computerskærmen.

**Bemærk!** Det er ikke nødvendigt at fjerne USB-kablet, der slutter printeren til computeren, under trådløs konfiguration.

#### **Hvis printeren i øjeblikket er konfigureret til Ethernet**

**1** Tag Ethernet-kablet ud af printeren.

**2** Placer printeren i nærheden af den computer, som den skal konfigureres på til trådløs adgang.

**Bemærk!** Du skal slutte printeren til computeren med et USB-kabel. Kontroller, at printeren er tæt nok på computeren til, at USB-kablet kan nå begge.

**3** Luk alle åbne programmer.

**4** Indsæt installationssoftware-cd'en.

Hvis installationsdialogboksen ikke vises efter et øjeblik, skal du klikke på cd-ikonet på skrivebordet.

**5** Dobbeltklik på **Dell Extras > Dell opsætningsassistent**.

**6** Følg instruktionerne på computerskærmen.

**7** Der oprettes endnu en udskriftskø. Fjern Ethernet-køen, hvis du ikke ønsker at skifte tilbage til adgang til printeren via en Ethernet-forbindelse.

### **Lokal brug af printeren (USB)**

Vælg den forbindelsestype, der beskriver, hvordan du får adgang til printeren i øjeblikket:

#### **Hvis printeren i øjeblikket er konfigureret til Ethernet**

**1** Sæt den kvadratiske ende af USB-kablet helt ind i porten på bagsiden af printeren.

**2** Sæt den firkantede ende af USB-kablet helt ind i USB-porten på computeren.

**3** Tilføj printeren. Se "Tilføj printeren" på side 102.

**4** Der oprettes endnu en udskriftskø. Fjern Ethernet-køen, hvis du ikke ønsker at skifte tilbage til adgang til printeren via en Ethernet-forbindelse.

#### **Hvis printeren i øjeblikket er konfigureret trådløst**

**1** Slut et USB-kabel til computeren og printeren.

**2** Tilføj printeren. Se "Tilføj printeren" på side 102.

**3** Der oprettes endnu en udskriftskø. Fjern den trådløse kø, hvis du ikke ønsker at skifte tilbage til adgang til printeren via en trådløs forbindelse.

### **Brug af printeren via et Ethernet-netværk**

Vælg den forbindelsestype, der beskriver, hvordan du får adgang til printeren i øjeblikket:

#### **Hvis printeren i øjeblikket er konfigureret trådløst**

**1** Indsæt et Ethernet-kabel i printeren og en tilgængelig port på en switch eller stikkontakt.

**2** Vent et minut, indtil Ethernet-netværksadapteren bliver aktiv og henter en IP-adresse fra netværket.

- 3 Tilføj printeren. Se "Tilføj printeren" på side 102.
- 4 Der oprettes endnu en udskriftskø. Fjern den trådløse kø, hvis du ikke ønsker at skifte tilbage til adgang til printeren via et trådløst netværk.

### Hvis printeren i øjeblikket er konfigureret lokalt (ved brug af USB-forbindelse)

- 1 Indsæt et Ethernet-kabel i printeren og en tilgængelig port på en switch eller stikkontakt.
- 2 Sæt installationssoftware-cd'en i den computer, du vil bruge til at konfigurere printeren.
- 3 Følg instruktionerne på computerskærmen.

**Bemærk!** Du skal bruge et USB-kabel for at fuldføre konfigurationen.

## Tilføj printeren

### I Mac OS X version 10.5 eller nyere

- 1 I Apple-menuen skal du navigere til:  
**Systempræferencer > Udskriv & fax**
- 2 Klik på +.
- 3 Klik på **Standard** eller **Standardbrowser**- fanen, og vælg derefter din printer.
- 4 Klik på **Tilføj**.

### I Mac OS X version 10.4 eller nyere

- 1 Vælg **Hjælpeprogrammer** i Finder.
- 2 Dobbeltklik på **Printeropsætningsværktøj** eller **Udskrivningscenter**.
- 3 Vælg den printer, du vil benytte, i dialogboksen Printeroversigt, og klik derefter på **Tilføj**.
- 4 Vælg din printer i printeroversigten, og klik derefter på **Tilføj**.

## Deling af en printer i et Windows-miljø

- 1 Forbered computerne til deling af printeren:
  - a Gør alle de computere, som udskriver på printeren, tilgængelige via Andre computere ved at aktivere Fil- og udskriftsdeling. Se Windows-dokumentationen for at få instruktioner til aktivering af Fil- og udskriftsdeling.
  - b Installer printersoftware på alle de computere, som skal udskrive på printeren.
- 2 Identificer printeren:
  - a Åbn printermappen på den computer, som er tilsluttet printeren:
    - 1 Klik på , eller klik på **Start**, og klik derefter på **Kør**.
    - 2 Skriv **styre printere** i feltet Start søgning eller Kør.
    - 3 Tryk på **Enter**, eller klik på **OK**.
  - b Højreklik på printernavnet.
  - c Klik på **Deling** eller **Printeregenskaber**.
  - d Under fanen Deling skal du vælge **Del denne printer** eller **Delt som**.
  - e Angiv et entydigt navn, og klik derefter på **OK**.

### 3 Find printeren via fjerntcomputeren:

**Bemærk!** Fjerntcomputeren er den computer, som ikke er tilsluttet printeren.

**a** Åbn mappen Printere:

- 1 Klik på , eller klik på **Start**, og klik derefter på **Kør**.
- 2 Skriv **styre printere** i feltet Start søgning eller Kør.
- 3 Tryk på **Enter**, eller klik på **OK**.

**b** Højreklik på printernavnet.

**c** Klik på **Egenskaber** eller **Printeregenskaber**.

**d** Klik på **Porte > Tilføj port > Lokal port > Ny port**.

**e** Angiv UNC-portnavnet, som består af servernavnet og det entydige printernavn, som blev angivet i trin 2 på side 102. Navnet skal angives i formatet `\\server\printer`.

**f** Klik på **OK**.

**g** Klik på **Luk** i dialogboksen Printerporte.

**h** Kontroller, at den nye port er valgt under fanen Porte, og klik derefter på **Anvend**.

**i** Klik på **OK**.

## Deling af en printer i et Macintosh-miljø

**1** Vælg **Hjælp > Mac Hjælp** i Finder.

**2** Indtast **deling af printeren på et netværk** i søgefeltet, og tryk derefter på **Retur**.

**3** Vælg kun *et* af følgende:

- **Deling af printeren med Mac OS X-brugere** – Lad andre Macintosh-computere på netværket, der benytter Mac OS X version 10.4 eller nyere, bruge alle printere, der er tilsluttet din Macintosh-computer.
- **Deling af printeren med Windows-brugere** – Lad Windows-computere på netværket bruge alle printere, der er tilsluttet din Macintosh-computer.

**4** Følg vejledningen på computerskærmen.

**Bemærk!** Windows-brugere bør læse dokumentationen til Windows for at få oplysninger om tilføjelse af en netværksprinter, der er tilsluttet en Macintosh-computer.

## Ofte stillede spørgsmål om netværk

### Hvad er Wi-Fi Protected Setup?

WPS (Wi-Fi Protected Setup) er en enkel og sikker konfiguration, der giver dig mulighed for at etablere et trådløst hjemmenetværk og aktivere netværkssikkerhed uden krav om forkendskab til Wi-Fi-teknologi. Det er ikke længere nødvendigt at konfigurere netværksnavnet (SSID) og WEP-nøglen eller WPA-adgangskoden for netværksenheder.

**Bemærk!** WPS understøtter kun netværk, der kommunikerer via adgangspunkter (trådløse routere).

Printeren understøtter følgende metoder til at oprette forbindelse til et trådløst netværk:

- *Pinkode* - En pinkode på printerens angives i de trådløse indstillinger for adgangspunktet.
- *Trykknapskonfiguration* - Der trykkes på knapper på både printerens og adgangspunktet inden for et bestemt tidsrum.

Se efter disse identifikationsmærker for at kontrollere, om adgangspunktet er WPS-certificeret:



Du kan finde disse WPS-logoer på siden af, bag på eller oven på adgangspunktet.

Du kan få flere oplysninger om, hvordan du får adgang til de trådløse indstillinger og fastlægger WPS-funktionerne for adgangspunktet, i dokumentationen, der fulgte med adgangspunktet, eller ved at kontakte netværksadministratoren.

## Hvor kan jeg finde min WEP-nøgle eller forhåndsdelte WPA/WPA2-nøgle/adgangskode?

- Kontakt netværksadministratoren.
  - Det er som regel den person, der har konfigureret netværket, der har oplysningerne om WEP-nøglen eller den forhåndsdelte WPA/WPA2-nøgle/adgangskode.
  - Hvis dit trådløse netværk er konfigureret af din *internetudbyder* (ISP), kan du måske finde oplysningerne i den dokumentation, de har udleveret til dig.

- Kig i dokumentationen, der fulgte med adgangspunktet (trådløse router).

Hvis adgangspunktet bruger standardindstillingerne, kan du finde oplysningerne i dokumentationen.

- Kontroller sikkerhedsindstillingerne på adgangspunktet.

- 1 Åbn en webbrowser, og angiv derefter IP-adressen på det trådløse adgangspunkt i adressefeltet. Tryk på **Enter**.

### Bemærkninger:

- Hvis du vil finde adgangspunktets IP-adresse, skal du se i dokumentationen, der fulgte med det, eller du kan kontakte netværksadministratoren.
- Hvis du bruger en proxyserver, skal du deaktivere den midlertidigt for at indlæse websiden korrekt.

- 2 Angiv brugernavn og adgangskode til adgangspunktet, når du bliver bedt om det.

**Bemærk!** WEP-nøglen eller den forhåndsdelte WPA-/WPA2-nøgle/adgangskode er ikke identisk med adgangskoden til adgangspunktet. Adgangskoden gør det muligt at få adgang til indstillingerne for adgangspunktet. WEP-nøglen eller den forhåndsdelte WPA-/WPA2-nøgle/adgangskode gør det muligt for printere og computere at oprette forbindelse til det trådløse netværk.

- 3 Se efter WEP-nøglen eller den forhåndsdelte WPA-/WPA2-nøgle eller -adgangskode.



## Hvad er et SSID?

Et SSID (Service Set Identifier) er det navn, der identificerer et trådløst netværk. Alle enheder på netværket skal kende SSID'et for det trådløse netværk for at kommunikere med hinanden. Det trådløse netværk sender normalt SSID'et for at gøre det muligt for trådløse enheder i området at oprette forbindelse til det. SSID'et sendes nogle gange ikke af sikkerhedsårsager.

Hvis SSID'et for det trådløse netværk ikke udsendes, kan det ikke registreres automatisk og vises ikke på listen over tilgængelige trådløse netværk. Du skal angive netværksoplysningerne manuelt i denne situation.

Et SSID kan bestå af op til 32 alfanumeriske tegn. Alfanumeriske tegn er en kombination af alfabetiske (bogstaverne fra A til Å) og numeriske (tal fra 0 til 9) tegn.

## Hvordan finder jeg SSID'et?

- Kontroller indstillingerne på adgangspunktet (trådløs router).  
De fleste adgangspunkter har en indbygget webserver, som du kan få adgang til via en webbrowser.
- Kontroller computeren for at se, om der blev installeret et program med den trådløse netværksadapter.  
Mange netværksadapters tilbyder et program, der giver dig mulighed for at se computerens trådløse indstillinger, herunder SSID'et.

Hvis du ikke kan finde SSID'et med disse metoder, skal du kontakte den ansvarlige for systemsupport.

## Hvad er et netværk?

Et netværk er en samling enheder, f.eks. computere, printere, Ethernet-hubs, adgangspunkter og routere, der er sluttet sammen til at kommunikere via kabler eller via en trådløs forbindelse. Et netværk kan være kabeltilsluttet, trådløst eller designet til at have både kabeltilsluttede og trådløse enheder.

## Hvordan finder jeg ud af, hvilken sikkerhedstype netværket bruger?

- Kontakt netværksadministratoren.  
Det er som regel den person, der har konfigureret netværket, der har oplysningerne om det trådløse netværk.
- Kig i dokumentationen, der fulgte med adgangspunktet (trådløs router).
- Kontroller tegnene i adgangskoden til det trådløse netværk.

Hvis du ikke benytter en adgangskode, skal du vælge **Ingen** eller **Ingen sikkerhed**.

Tegn	Sikkerhedstype
Nøjagtigt 10 eller 26 heksadecimaltegn <i>eller</i> Nøjagtigt 5 eller 13 ASCII-heksadecimaltegn	WEP
Nøjagtigt 64 heksadecimaltegn <i>eller</i> Mellem 8 og 63 ASCII-tegn	WPA eller WPA2

### Bemærkninger:

- Heksadecimaltegnene er A-F, a-f og 0-9.

- ASCII-tegn er bogstaver, tal og symboler, der er på tastaturet. Der skelnes mellem små og store bogstaver for ASCII-tegnene i den forhåndsdelte WPA-/WPA2-nøgle eller -adgangskode.
- Kontroller sikkerhedsindstillingerne på adgangspunktet.
  - 1 Åbn en webbrowser. Angiv IP-adressen for adgangspunktet i adressefeltet og tryk på **Enter**.

**Bemærkninger:**

    - Hvis du vil finde adgangspunktets IP-adresse, skal du se i dokumentationen, der fulgte med det, eller du kan kontakte netværksadministratoren.
    - Hvis du bruger en proxyserver, skal du deaktivere den midlertidigt for at indlæse websiden korrekt.
  - 2 Angiv brugernavn og adgangskode til adgangspunktet, når du bliver bedt om det.

**Bemærk!** WEP-nøglen eller den forhåndsdelte WPA-/WPA2-nøgle/adgangskode er ikke identisk med adgangskoden til adgangspunktet. Adgangskoden gør det muligt at få adgang til indstillingerne for adgangspunktet. WEP-nøglen eller den forhåndsdelte WPA-/WPA2-nøgle/adgangskode gør det muligt for printere og computere at oprette forbindelse til det trådløse netværk.
  - 3 Se efter WEP-nøglen eller den forhåndsdelte WPA-/WPA2-nøgle eller -adgangskode.

## Hvordan konfigureres hjemmenetværk?

Hvis stationære og bærbare computer og printere skal kommunikere med hinanden via et netværk, skal de være forbundet med kabler og/eller have indbyggede eller installerede trådløse netværksadaptore.

Der er mange forskellige måder, at et netværk kan konfigureres på. Der vises fire almindelige eksempler nedenfor.

**Bemærk!** Printerne i følgende diagrammer repræsenterer printere med interne printerservere indbygget, så de kan kommunikere via et netværk.

### Eksempler på trådløse netværk

#### 1. tilfælde: Blandede kabeltilsluttede og trådløse forbindelser på et netværk med internetforbindelse

- Alle computere og printere opretter forbindelse til netværket via en router med Ethernet- og trådløs funktionalitet.
- Nogle computere og printere opretter trådløs forbindelse til routeren, mens andre opretter forbindelse via en kabeltilsluttet forbindelse.
- Netværket er forbundet til internettet via et DSL- eller kabelmodem.

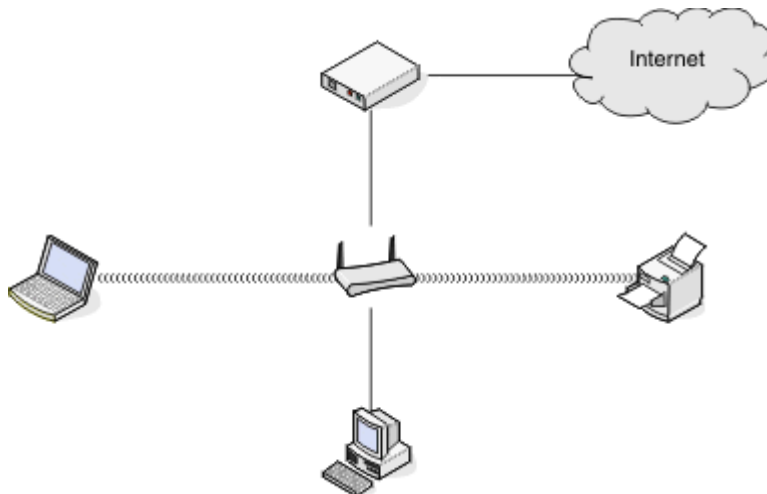

## 2. tilfælde: Trådløst netværk med internetadgang

- Alle computere og printere opretter forbindelse til netværket via et trådløst adgangspunkt eller en trådløs router.
- Det trådløse adgangspunkt forbinder netværket med internettet via et DSL- eller kabelmodem.

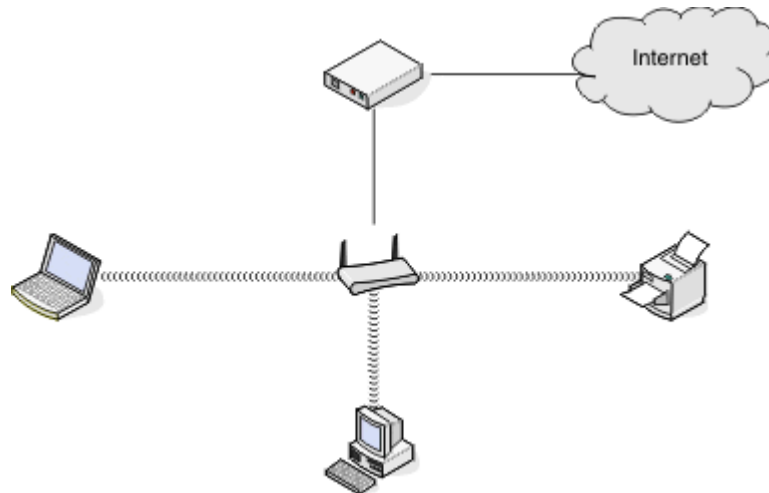

## 3. tilfælde: Trådløst netværk uden internetadgang

- Computere og printere opretter forbindelse til netværket via et trådløst adgangspunkt.
- Netværket er ikke forbundet til internettet.

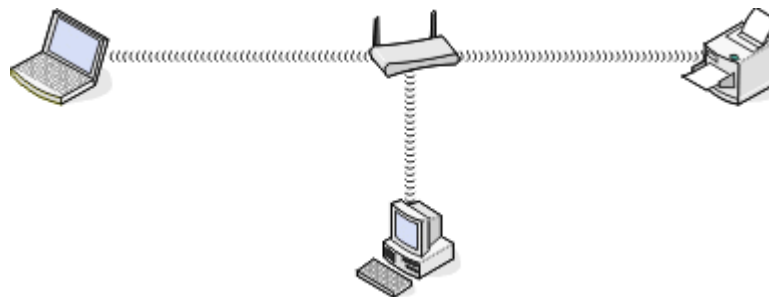

## 4. tilfælde: Computeren er trådløst forbundet med en printer uden internetadgang

- En computer er forbundet direkte med en printer uden at gå gennem en trådløs router.
- Denne konfiguration kaldes et *ad hoc-netværk*.
- Netværket er ikke forbundet til internettet.

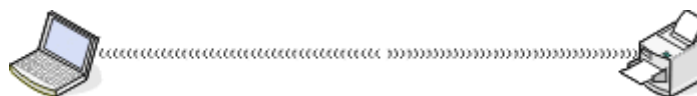

**Bemærk!** De fleste computere kan kun oprette forbindelse til ét trådløst netværk ad gangen. Hvis du har internetadgang via en trådløs forbindelse, mister du internetadgangen, hvis du er tilsluttet et ad-hoc-netværk.

## Hvad er et USB-kabel?

Et *USB*-kabel (Universal Serial Bus) bruges primært til at tilslutte en USB-enhed til en vært. Værterne kan f.eks. være computere og konsoller til videospil. Med USB-porten og -kablet er det muligt at tilslutte perifere computerenheder som musenheder, tastaturer, digitale kameraer, printere, personlige medieafspillere, flashdrev og eksterne harddiske. For mange af disse enheder er USB blevet standardforbindelsesmetoden.

## Hvorfor skal jeg bruge et USB-kabel?

Hvis du konfigurerer printeren på det trådløse netværk, skal du slutte printeren til en computer midlertidigt ved brug af USB-kablet. Denne midlertidige forbindelse kan bruges til at konfigurere printerens trådløse indstillinger.

**Bemærk!** Et USB-kabel er ikke nødvendigt, når du opretter forbindelser til et trådløst netværk via wi-fi-beskyttet opsætning (WPS).

## Hvordan tilslutter jeg USB-kablet?

USB-kablet tilsluttes en USB-port på computeren og til det firkantede stik på bagsiden af printeren. Denne tilslutning giver dig mulighed for at konfigurere printeren til et netværk eller lokal (USB) installation.

USB-porten på computeren og på printeren er begge mærket med .

**Bemærk!** Tilslut ikke USB-kablet, før du bliver bedt om det.

- 1 Hvis USB-porten bag på computeren er dækket af en mærkat, skal du fjerne den.



- 2 Sæt den kvadratiske ende af USB-kablet helt ind i porten på bagsiden af printeren.



3 Sæt den firkantede ende af USB-kablet helt ind i USB-porten på computeren.

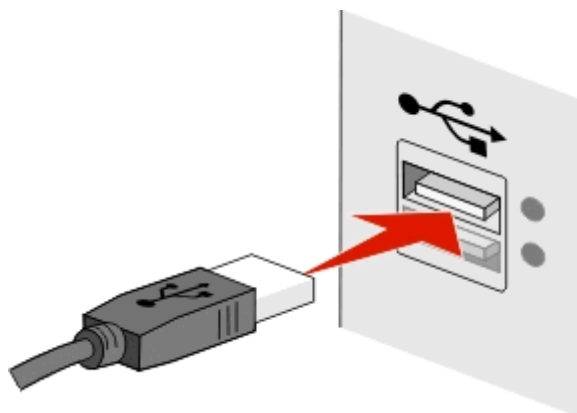

4 Følg instruktionerne på computerskærmen.

### Hvad er forskellen på infrastruktur- og ad hoc-netværk?

Trådløse netværk kan køre i en af de to tilstande: infrastruktur eller ad hoc.

I *infrastrukturtilstand* kommunikerer alle enheder i et trådløst netværk med hinanden via et adgangspunkt (trådløs router).

I *ad hoc-tilstand* kommunikerer en computer med en trådløs netværksadapter direkte med en printer, der er udstyret med en trådløs printerserver.

	Infrastruktur	Ad-hoc
<b>Kendetegn</b>		
Kommunikation	Via et adgangspunkt	Direkte mellem enheder
Sikkerhed	Flere sikkerhedsindstillinger	WEP eller ingen sikkerhed
Område	Besluttet af rækkevidde og antal af adgangspunkter	Begrænses til rækkevidden for individuelle enheder på netværket
Hastighed	Normalt hurtigere	Normalt langsommere
<b>Krav for alle enheder</b>		
Entydig IP-adresse til alle enheder	Ja	Ja
Tilstand angivet til	Infrastrukturtilstand	Ad-hoc-tilstand
Samme SSID	Ja, inklusive adgangspunktet	Ja
Samme kanal	Ja, inklusive adgangspunktet	Ja

Vi anbefaler, at du konfigurerer netværket i infrastrukturtilstand ved hjælp af installationssoftware-cd'en. Infrastrukturtilstand giver:

- Forøget netværkssikkerhed
- Forøget sikkerhed
- Hurtigere ydeevne
- Lettere konfiguration

## Sådan finder du signalstyrken

Signalstyrken indikerer, hvor kraftigt printeren eller computeren modtager det trådløse signal fra det trådløse netværk. Ringe signalkvalitet kan påvirke forbindelsen under konfigurationen.







### Kontrol af computerforbindelse

- 1 Klik i computerens systembakke på det trådløse ikon, der svarer til den software, der administrerer din trådløse netværksadapter.
- 2 Kontroller signalkvaliteten.

### Kontrol af printerforbindelse

- Udskriv netværksinstallationssiden fra printeren.  
I afsnittet Trådløs skal du kigge efter **Kvalitet**.
- Få vist signalstyrken via printerens kontrolpanel.

Naviger til:

 > Opsætning >  > Netværksopsætning >  > Trådløs 802.11 b/g/n >  > Netværksforbindelsesopsætning >  > Trådløs >  > Vis signalkvalitet > 

Hvis du vil forbedre signalkvaliteten, skal du fjerne interferenskildder og/eller flytte enhederne tættere på adgangspunktet (trådløs router).

## Hvordan kan jeg forbedre det trådløse signal?

En almindelig årsag til, at trådløse printere ikke kan kommunikere via et netværk, er et dårligt trådløst signal. Hvis signalet er svagt, forvrænget eller blokeres af et objekt, kan det ikke overføre oplysninger mellem adgangspunktet (trådløs router) og printeren.

Hvis du mener, at problemet med signalet findes mellem adgangspunktet og printeren, skal du prøve en eller flere af følgende forslag:

### Bemærkninger:

- Løsningerne nedenfor er til infrastrukturnetværk. Hvis du bruger et ad hoc-netværk, skal du tilpasse computeren, når løsningen foreslår, at du tilpasser adgangspunktet.
- Ad hoc-netværk har en meget kortere rækkevidde end infrastrukturnetværk. Prøv at flytte printeren tættere på computeren, hvis de har problemer med at kommunikere.

### KONTROLLER KVALITETEN AF DET TRÅDLØSE SIGNAL.

Udskriv en netværksopsætningsside for at finde ud af, om printeren modtager et kraftigt signal fra det trådløse adgangspunkt. Feltet Kvalitet angiver den relative styrke af det trådløse signal, som printeren modtager. Fald i signalstyrken kan dog være midlertidige, og selvom signalet ser ud til at være godt, kan det falde under visse omstændigheder. Hvis signalkvaliteten er anført som god eller fremragende, er der noget andet, der forårsager problemet.

Se *brugervejledning* for at få yderligere oplysninger om udskrivning af netværksopsætningssiden.

## FLYT PRINTEREN TÆTTERE PÅ ADGANGSPUNKTET

Hvis printeren er for langt væk fra adgangspunktet, kan den ikke kommunikere med andre enheder på netværket. På de fleste indendørs, trådløse netværk er maksimumafstanden mellem adgangspunktet og printeren ca. 30 meter (100 fod). Denne afstand kan være mindre eller større, afhængigt af netværkets layout og begrænsningerne for adgangspunktet.

## FJERN FORHINDRINGER MELLEM ADGANGSPUNKTET OG PRINTEREN

Det trådløse signal fra adgangspunktet kan passere gennem de fleste genstande. De fleste vægge, gulve, møbler og andre genstande blokerer ikke det trådløse signal. Der er dog materialer, der er for kompakte til, at signalet kan passere gennem, f.eks. objekter, der indeholder metal eller beton. Placer printeren og adgangspunktet, så signalet ikke blokeres af nogen af disse genstande.

## FJERN INTERFERENSKILDER

Andre typer radiofrekvens kan skabe problemer med det trådløse signal på netværket, der giver problemer med udskrivningen, der tilsyneladende kommer og går.

- Slå potentielle interferenskilder fra, hvis det er muligt.
- Undgå brug af mikrobølgeovne, trådløse telefoner (men ikke mobiltelefoner), babyalarmer, næsten alt køkkenudstyr, trådløst overvågningsudstyr eller andet udstyr med motor, når der udskrives via et trådløst netværk.
- Hvis der er andre trådløse netværk i brug i nærheden, skal du ændre den trådløse kanal på adgangspunktet.
- Placer ikke adgangspunktet på en printer eller en anden elektronisk enhed. Disse enheder kan også skabe interferens med det trådløse signal.

## PLACER NETVÆRKET, SÅ DU REDUCERER SIGNALABSORBERINGEN

Selvom det trådløse signal kan passere gennem en genstand, svækkes det en smule. Hvis det passerer gennem for mange genstande, kan det blive mærkbart svækket. Alle genstande absorberer en del af trådløse signal, når det passerer gennem dem, og visse typer genstande absorberer nok til at skabe kommunikationsproblemer. Placer adgangspunktet så højt som muligt i værelset for at undgå signalabsorbering.

## Hvordan kan jeg sørge for, at printeren og computeren er sluttet til det samme trådløse netværk?

Hvis printeren ikke er på samme trådløse netværk som computeren, kan du ikke udskrive trådløst. Printerens SSID skal stemme overens med SSID'et for computeren, hvis computeren allerede er sluttet til det trådløse netværk.

### Til Windows-brugere

- 1 Få vist oplysninger om SSID'et for det netværk, som computeren er sluttet til:
  - a Angiv IP-adressen på adgangspunktet (trådløs router) i webbrowserens adressefelt.

Hvis du ikke kender IP-adressen for adgangspunktet:

- 1 Klik på , eller klik på **Start** og derefter klikke på **Kør**.
- 2 Skriv D: i feltet Start søgning eller Kør **cmd**.
- 3 Tryk på **Enter**, eller klik på **OK**.

**4** Type `ipconfig`, og tryk derefter på **Enter**. Kontroller sektionen Trådløs netværksforbindelse:

- Posten "Standardgateway" er normalt adgangspunktet.
- IP-adressen vises som fire sæt tal, adskilt af punktummer, f.eks. 192.168.2.134.

**b** Indtast routerens brugernavn og adgangskode, når du bliver bedt om det.

**c** Klik på **OK**.

**d** Find SSID i sektionen Trådløse indstillinger.

**e** Skriv SSID'et ned.

**Bemærk!** Kontroller, at du kopierer det præcist, herunder store bogstaver.

**2** Få vist oplysninger om SSID'et for det netværk, som printerens er sluttet til:

**a** Udskriv netværksinstallationssiden fra printerens.

**b** I afsnittet Trådløs, skal du finde **SSID**.

**3** Sammenlign computerens SSID med printerens SSID.

Hvis SSID'erne stemmer overens, er printerens og computeren på samme trådløse netværk.

Hvis SSID'erne ikke stemmer overens, skal du køre værktøjet igen for at installere printerens på det trådløse netværk, der bruges af computeren.

## For Macintosh-brugere med en AirPort-basisstation

### Mac OS X version 10.5 eller senere version

**1** I Apple-menuen skal du navigere til:

**Systemindstillinger > Netværk > AirPort**

SSID'et for netværket, som computeren er sluttet til, vises i menuen Netværksnavn.

**2** Skriv SSID'et ned.

### Mac OS X version 10.4 eller tidligere

**1** I Finder skal du navigere til:

**Programmer > Internetforbindelse > AirPort**

SSID'et for netværket, som computeren er sluttet til, vises i menuen Netværk.

**2** Skriv SSID'et ned.

## For Macintosh-brugere med et adgangspunkt

**1** Angiv IP-adressen for adgangspunktet i browserens webadressefelt, og fortsæt derefter til trin 2.

Hvis du ikke allerede kender IP-adressen for adgangspunktet, skal du gøre følgende:

**a** I Apple-menuen skal du navigere til:

**Systemindstillinger > Netværk > AirPort**

**b** Klik på **Avanceret** eller **Konfigurere**.

**c** Klik på **TCP/IP**.

Routerindgangen er normalt adgangspunktet.

**2** Indtast routerens brugernavn og adgangskode, når du bliver bedt om det, og klik derefter på **OK**.



- 3 Find SSID i sektionen Trådløse indstillinger.
- 4 Skriv SSID, sikkerhedstype og WEP-nøgle/WPA-adgangskode ned (hvis de vises).

**Bemærkninger:**

- Sørg for, at du skriver netværksoplysningerne ned præcist, herunder store/små bogstaver.
- Gem SSID og WEP-nøglen eller WPA-adgangskoden på et sikkert sted, så du har dem til senere brug.

## Kan jeg bruge printeren på en USB-forbindelse og en netværksforbindelse på samme tid?

Ja, printeren understøtter en samtidig USB- og netværksforbindelse. Printeren kan konfigureres på følgende måder:

- Lokalt tilsluttet (sluttet til en computer ved brug af et USB-kabel)
- Trådløst netværk
- Trådløst netværk og lokalt tilsluttet samtidig

## Hvad er en MAC-adresse?

En MAC-adresse (Media Access Control) er en 48-bit identifikator, der er associeret med hardwaren i netværksudstyr. MAC-adressen kaldes også den fysiske adresse, da den er tilknyttet hardwaren i en enhed og ikke softwaren. MAC-adressen vises som et heksadecimaltal i følgende format: 01-23-45-67-89-AB.

Det er muligt at ændre MAC-adressen for en netværksenhed, men det ikke almindeligt at gøre det. Af denne grund regnes MAC-adresser for permanente. IP-adresser kan let ændres, så MAC-adresser er en mere pålidelig metode til at identificere en bestemt enhed på et netværk.

Routere med sikkerhedsfunktionalitet kan aktivere filtrering af MAC-adresser på netværk. Det gør det muligt ud fra MAC-adresserne at oprette en administreret liste over enheder, der kan oprette adgang til netværket, samt hindre adgang fra uønskede enheder. Sørg for at føje printerens MAC-adresse til listen over tilladte enheder, hvis netværket bruger filtrering ved hjælp af MAC-adresse.

## Hvordan finder jeg MAC-adressen?

Netværksenheder har et entydigt hardwareidentifikationsnummer, så man kan skelne dem fra andre enheder på netværket. Dette kaldes MAC-adressen (Media Access Control). Andre enheder bruger nogle gange en type MAC-adresse, der kaldes UAA (Universally Administered Address).

Når du installerer printeren på et netværk, skal du sørge for, at du vælger printeren med den korrekte MAC-adresse.



MAC-adressen for den interne printerserver består af en række bogstaver og tal.



#### Bemærkninger:

- En liste over MAC-adresser kan installeres på et adgangspunkt (trådløs router), så kun enheder med tilsvarende MAC-adresser kan få tilladelse til at virke på netværket. Dette kaldes *MAC-filtrering*. Hvis MAC-filtrering er aktiveret for adgangspunktet, og du vil føje en printer til netværket, skal printerens MAC-adresse være på listen over MAC-filtre.
- Hvis du benytter en AirPort-base, kan MAC-adressen være betegnet som *AirPort ID*, og MAC-adressefiltrering kan åbnes via *MAC-adresseadgangskontrol*.

## Hvad er en IP-adresse?

En IP-adresse er et entydigt tal, der bruges af enheder (f.eks. en trådløs printer, computer eller adgangspunkt (trådløs router)) på et IP-netværk for at finde og kommunikere med hinanden. Enheder på et IP-netværk kan kommunikere med hinanden, hvis de har entydige og gyldige IP-adresser. En entydig IP-adresse betyder, at ikke to enheder på det samme netværk har samme IP-adresse.

En IP-adresse er en gruppe på fire tal, der er adskilt af punktummer. Et eksempel på en IP-adresse er 123.123.123.123.

## Hvad er TCP/IP?

Netværk kan fungere, når computere, printere og andre enheder kan sende data til hinanden, enten via kabler eller trådløse signaler. Denne dataoverførsel er mulig på grund af dataoverførselsregelsæt, der kaldes *protokoller*. En protokol kan betragtes som et sprog, som har regler, der giver deltagerne mulighed for effektivt at kunne kommunikere med hinanden.

Forskellige typer netværk bruger forskellige protokoller, men *TCP/IP* (Transmission Control Protocol/Internet Protocol) er den mest populære. TCP/IP bruges til at sende data via internettet samt via de fleste erhvervsnetværk og private netværk.

Alle enheder på et netværk, som anvender TCP/IP skal have en IP-adresse. IP-adresser er kort fortalt entydige computernavne i numerisk format, der bruges til at overføre data på et netværk. IP-adresser gør det muligt for TCP/IP at kontrollere anmodninger om og modtagelse af data af forskellige enheder på netværket.

## Hvordan finder jeg IP-adressen?

### Til Windows-brugere

- 1 Klik på , eller klik på **Start**, og klik derefter på **Kør**.
- 2 Skriv `cmd` i feltet Start søgning eller Kør.
- 3 Tryk på **Enter**, eller klik på **OK**.
- 4 Skriv `ipconfig`, og tryk derefter på **Enter**.  
IP-adressen vises som fire sæt tal, adskilt af punktummer, f.eks. 192.168.0.100.

### Til Macintosh-brugere

- 1 I Apple-menuen skal du navigere til:  
**Om denne Mac > Flere oplysninger**
- 2 Vælg **Netværk** i vinduet Indhold.
- 3 Hvis du opretter forbindelse via et trådløst netværk, skal du vælge **AirPort** på listen over aktive tjenester.

### Sådan finder du printerens IP-adresse

- Udskriv netværksinstallationssiden fra printeren.  
Se efter **Adresse** i afsnittet TCP/IP.
- Se printerindstillingerne.

Naviger til følgende via printerens kontrolpanel:

 > Opsætning >  > Netværksopsætning >  > Trådløs 802.11 b/g/n >  > Netværksforbindelsesopsætning >  > TCP/IP >  > IP-adresse > 

## Hvordan tildeles IP-adresser?

IP-adresser kan tildeles af netværket automatisk ved brug af DHCP. Når printeren er konfigureret på en computer, sender computeren alle udskriftsjob via netværket til printeren ved hjælp af denne adresse.

Hvis IP-adressen ikke automatisk tildeles, bliver du under den trådløse konfiguration bedt om at indtaste en adresse og andre netværksoplysninger manuelt, når du har valgt printeren på listen over tilgængelige printere.

## Hvad er et nøgleindeks?

Et adgangspunkt (trådløs router) kan konfigureres med op til fire WEP-nøgler. Der bruges dog kun én nøgle på netværket ad gangen. Nøglerne er nummererede, og nummeret på en nøgle kaldes dets nøgleindeks. Alle enheder på det trådløse netværk skal konfigureres for at bruge det samme nøgleindeks, hvis flere WEP-nøgler konfigureres på adgangspunktet.

Vælg samme nøgleindeks på printeren, som du bruger på adgangspunktet.

## Hvad er forskellen på automatiseret og avanceret opsætning?

Brug automatiseret opsætning, hvis:

- Printeren og computeren kommunikerer over det samme trådløse netværk.
- Du ønsker, at Hjælpeprogram til trådløs installation automatisk skal detektere netværket for dig.
- Du ønsker at tilslutte din printer til det trådløse netværk ved hjælp af *Wi-fi-beskyttet opsætning (WPS)*.

Brug avanceret opsætning, hvis:

- Printeren og installationscomputeren er ikke på det samme trådløse netværk, eller computeren har ikke trådløs adgang.
- Det trådløse netværk kræver certifikater.
- Firma-sikkerhed bruges på det trådløse netværk.
- Du kender netværkets SSID og sikkerhedsinformation og ønsker at indtaste disse oplysninger på en enkelt skærm.
- Printeren skal konfigureres til et eksternt netværk.
- Du kender netværksoplysningerne og vil angive dem hurtigt.
- Du konfigurerer en printer til et trådløst netværk, der bruger 802.1 X-godkendelse.

# Vedligeholdelse af printeren

## Vedligeholdelse af blækpatroner

Ud over følgende opgaver, som du kan udføre, udfører printeren en automatisk vedligeholdelsescyklus, hvis den er sluttet til en stikkontakt med korrekt jordforbindelse, som fungerer. Den forlader kortvarigt dvaletilstanden eller tændes midlertidigt, hvis den er slukket.

### Kontrol af blækniveauer

#### Brug af printerens kontrolpanel

Naviger til følgende via printerens kontrolpanel:

 > Opsætning >  > Vedligeholdelse >  > Kontroller blækniveauer > 

#### Brug af printersoftware

##### Til Windows-brugere

- 1 Klik på  eller **Start**.
- 2 Klik på **Alle programmer** eller **Programmer**, og vælg derefter mappen med printerprogrammet på listen.
- 3 Naviger til:  
**Printerhjem** > vælg din printer > **Vedligeholdelse** tab > **Status for forbrugsstoffer**

##### Til Macintosh-brugere

- 1 I Apple-menuen skal du navigere til:  
**Systempræferencer** > **Udskriv & Fax** > vælg din printer
- 2 Klik på **Indstillinger & Forbrugsstoffer** or **Printkø**.
- 3 Klik på **Forbrg. stofsiv.**

## Justering af skrivehovedet

Hvis tegnene eller linjerne på det udskrevne billede er takkede eller bølgede, skal skrivehovedet muligvis justeres.

- 1 Ilæg almindeligt papir.
- 2 Naviger til følgende via printerens kontrolpanel:

 > Opsætning >  > Vedligeholdelse >  > Juster printer > 

Der udskrives en justeringsside.

**Bemærk!** Fjern ikke justeringssiden, før udskrivningen er fuldført.

Udskriv dokumentet igen, hvis du justerede blækpatronerne for at forbedre udskriftskvaliteten. Rens skrivehoveddyserne, hvis udskriftskvaliteten ikke er forbedret.

## Rensning af skrivehoveddyserne

Hvis du ikke har brugt printeren i en lang periode, kan det være nødvendigt at rense blækpatrondyserne for at forbedre kvaliteten af dine udskrifter. Kontroller, at netledningen er sluttet til printeren og en stikkontakt med korrekt jordforbindelse, som fungerer.

### Bemærkninger:

- Ved rensning af skrivehoveddyserne bruges der blæk, så rens dem kun, når det er nødvendigt.
- Ved en grundig rensning bruges der mere blæk, så brug indstillingen Rens skrivehoved først for at spare blæk.
- Hvis blækniveauet er for lavt, skal du udskifte blækpatronerne, inden du kan rense skrivehoveddyserne.

1 Ilæg papir.

2 Naviger til følgende via printerens kontrolpanel:

 > Opsætning >  > Vedligeholdelse > 

3 Tryk på pil op eller ned for at rulle til **Rens skrivehoved** eller **Rens skrivehoved grundigt**, og tryk derefter på .

En renseside udskrives.

## Rengøring af printerens ydre

1 Kontroller, at printeren er slukket, og at stikket er taget ud af kontakten.



**FORSIGTIG! RISIKO FOR ELEKTRISK STØD:** Tag netledningen ud af stikkontakten, og fjern alle kabler fra printeren, før du går videre, for at reducere risikoen for elektrisk stød, når du skal rengøre printerens ydre.

2 Fjern alt papiret fra printeren.

3 Fugt en ren, fnugfri klud med vand.

**Advarsel! Potentiel skade:** Brug ikke husholdningsrengøringsmidler, da de kan beskadige printerens finish.

4 Aftør kun printerens ydre, og sørg for at fjerne alle blækrester, der har samlet sig sammen på papirudskriftsbakken.

**Advarsel! Potentiel skade:** Hvis du bruger en fugtig klud til at rense printerens indre, kan det beskadige printeren.

5 Kontroller, at printeren er tør, før du begynder at nyt udskriftsjob.

## Rengøring af scanneroverfladen

Rengør scannerens glasplade og andre relaterede dele, når der kommer lodrette streger på dine udskrevne sider, eller når du opdager mærker eller udtværing på sådanne dele.

- 1 Fugt en ren, fnugfri klud med vand.
- 2 Tør forsigtigt scannerens glasplade og andre relaterede dele af.

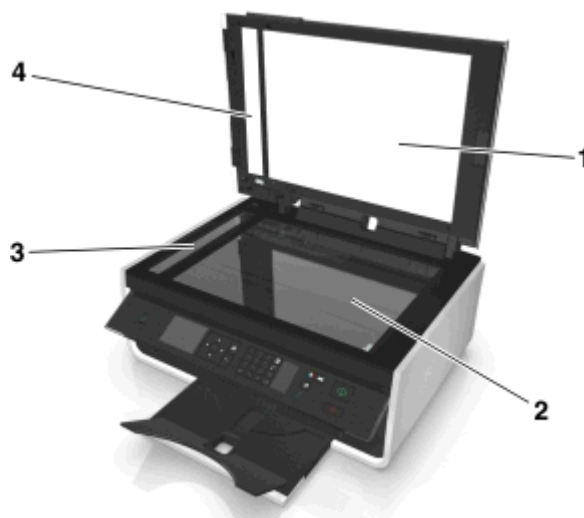

1	Bagsidemateriale
2	Scannerens glasplade
3	ADF-scannerens glasplade
4	ADF tryk plade

**Bemærk!** Kontroller, at al blæk og slettelak på dokumentet er tørret, før du anbringer dokumentet på scannerens glasplade.

## Flytter printeren til en anden placering

Følg disse forholdsregler ved flytning af printeren:

- Kontroller, at printeren er slukket, og at alle kabler er koblet fra printeren.
- Enhver vogn, som bruges til at flytte printeren, skal have en overflade, som kan understøtte hele printerens underside.
- Kontroller, at papirudskriftsbakken er indsat i printeren igen.
- Kontroller, at printerkontrolpanelet er i lodret position.

Tryk på låsen under printerkontrolpanelet for at udløse den, og tryk derefter panelet tilbage til forsendelsespositionen.



- Hold printeren i opretstående position for at undgå udslip af blæk.
- Undgå voldsomme rystelser.



# Fejlfinding

## Inden du foretager fejlfinding

Brug denne kontrolliste til at løse de fleste printerproblemer:

- Kontroller, at netledningen er sluttet til printeren og en stikkontakt med korrekt jordforbindelse, som fungerer.
- Kontroller, at printeren er tændt.
- Kontroller, at printeren er sluttet korrekt til computeren, printerserveren eller netværksadgangspunktet.
- Kontroller, om der er fejlmeddelelser på printeren, og afhjælp eventuelle fejl.
- Kontroller, om der er meddelelser om papirstop, og afhjælp eventuelle papirstop.
- Kontroller blækpatronerne, og installer nye blækpatroner, hvis det er nødvendigt.
- Sluk printeren, vent ca. 10 sekunder, og tænd derefter igen.

**Bemærk!** Kontroller, at printeren ikke er i dvaletilstand. Hold  nede i tre sekunder for at slukke printeren.

## Hvis fejlfinding ikke løser problemet

Besøg vores websted på <http://support.dell.com> for at finde følgende:

- Live onlinekundesupport
- Kontaktnumre til telefonisk teknisk kundesupport
- Firmware- og softwareopdateringer

## Fejlfinding ved opsætning

- "Der vises et forkert sprog i displayet" på side 121
- "Softwaren kan ikke installeres" på side 122
- "Udskriftsjobbet udskrives ikke eller mangler sider" på side 122
- "Printeren udskriver tomme sider" på side 124
- "Printeren er optaget eller reagerer ikke" på side 124
- "Kan ikke slette dokumenter fra udskriftskøen" på side 125
- "Kan ikke udskrive via USB" på side 125

## Der vises et forkert sprog i displayet

Hvis kontrollisten "Inden du foretager fejlfinding" ikke løser problemet, skal du prøve et eller flere af følgende forslag:

### SKIFT SPROG VED HJÆLP AF PRINTERMENUERNE

- 1 Naviger til følgende via printerens kontrolpanel:

 > Opsætning >  > Enhedsopsætning >  > Sprog > 

- 2 Tryk på pil op eller pil ned-knappen for at rulle til det sprog, du ønsker, og tryk derefter på .

- 3 For at bekræfte indstillingen, skal du trykke på venstre eller højre piletast for at rulle til **Ja** og tryk derefter på .

## Softwaren kan ikke installeres

Hvis der opstod problemer under installationen, eller hvis din printer ikke vises på listen i mappen Printere eller som printerindstilling, når du vil sende et udskriftsjob, kan du prøve at fjerne og geninstallere softwaren.

Inden du geninstallerer softwaren, skal du gøre følgende:

### KONTROLLER, AT COMPUTEREN OVERHOLDER MINIMUMSYSTEMKRAEVENE

### DEAKTIVER MIDLERTIDIGT EVENTUELLE SIKKERHEDSPROGRAMMER I WINDOWS, FØR DU INSTALLERER SOFTWAREN

### KONTROLLER USB-TILSLUTNINGEN

- 1 Kontroller, om der er synlige skader på USB-kablet. Hvis USB-kablet er beskadiget, skal du bruge et nyt.
- 2 Sæt den kvadratiske ende af USB-kablet helt ind i porten på bagsiden af printeren.
- 3 Sæt den firkantede ende af USB-kablet helt ind i USB-porten på computeren.  
USB-porten er angivet med symbolet .

**Bemærk!** Hvis du fortsat har problemer, skal du prøve en anden USB-port på computeren. Du har muligvis tilsluttet til en beskadiget port.

### SLUT PRINTERENS STRØMFORSYNING TIL IGEN.

- 1 Sluk printeren.  
**Bemærk!** Kontroller, at printeren ikke er i dvaletilstand. Hold  nede i tre sekunder for at slukke printeren.
- 2 Tag netledningen ud af stikkontakten i væggen, og tag derefter ledningen ud af strømforsyningen.
- 3 Tilslut netledningen til strømforsyningen igen efter et minut, og sæt derefter netledningen i stikkontakten på væggen.
- 4 Tænd printeren.

## Udskriftsjobbet udskrives ikke eller mangler sider

Hvis kontrollisten "Inden du foretager fejlfinding" ikke løser problemet, skal du prøve et eller flere af følgende forslag:

### KONTROLLER, AT BLÆKPATRONERNE ER ISAT KORREKT

- 1 Tænd printeren, og åbn den derefter.
- 2 Kontroller, at blækpatronerne er isat korrekt.  
Blækpatronerne skal *klikke* på plads i den korrekte farveåbning på skrivehovedet.
- 3 Luk printeren.

## VÆLG DIN PRINTER FRA DIALOGBOKSEN **UDSKRIV**, INDEEN DU SENDER UDSKRIFTSJOBET

**Bemærk!** Denne løsning gælder kun for Macintosh-brugere.

1 Mens et dokument er åbent, skal du vælge **Fil > Udskriv**.

2 Vælg printeren i printergenvejsmenuen, og klik derefter på **Udskriv**.

Hvis printeren ikke vises i printeroversigten, skal du vælge **Tilføj printer**. Vælg den ønskede printer på listen over printere på fanen Standard, og klik derefter på **Tilføj**.

Hvis printeren ikke vises i printeroversigten, kan du prøve et af følgende:

- Ved USB-tilsluttede printere fjernes og genisættes USB-kablet.
- Hvis printeren er tilsluttet trådløst, skal du se i afsnittet om fejlfinding ved trådløs forbindelse.

## KONTROLLER, AT UDSKRIFTSJOBET IKKE ER MIDLERTIDIGT AFBRUDT

### KONTROLLER, AT PRINTEREN ER ANGIVET SOM STANDARDPRINTER

### SLUT PRINTERENS STRØMFORSYNING TIL IGEN.

1 Sluk printeren.

**Bemærk!** Kontroller, at printeren ikke er i dvaletilstand. Hold  nede i tre sekunder for at slukke printeren.

2 Tag netledningen ud af stikkontakten i væggen, og tag derefter ledningen ud af strømforsyningen.

3 Tilslut netledningen til strømforsyningen igen efter et minut, og sæt derefter netledningen i stikkontakten på væggen.

4 Tænd printeren.

## FJERN OG TILSLUT **USB-KABLET**, DER ER SLUTTET TIL PRINTEREN

### KONTROLLER **USB-TILSLUTNINGEN**

1 Kontroller, om der er synlige skader på USB-kablet. Hvis USB-kablet er beskadiget, skal du bruge et nyt.

2 Sæt den kvadratiske ende af USB-kablet helt ind i porten på bagsiden af printeren.

3 Sæt den firkantede ende af USB-kablet helt ind i USB-porten på computeren.

USB-porten er angivet med symbolet .





**Bemærk!** Hvis du fortsat har problemer, skal du prøve en anden USB-port på computeren. Du har muligvis tilsluttet til en beskadiget port.

## FJERN OG GENINSTALLER PRINTERSOFTWAREN

## Printeren udskriver tomme sider

Tomme sider kan skyldes forkert installerede blækpatroner.

### GENINSTALLER BLÆKPATRONERNE, OG FORETAG EN GRUNDIG RENGØRING OG JUSTERING AF SKRIVEHOVEDET

- 1 Geninstaller blækpatronerne. Se "Udskiftning af blækpatroner" på side 15 for at få flere oplysninger.  
Hvis blækpatronerne ikke passer, skal du kontrollere, at skrivehovedet er anbragt korrekt og derefter prøve at installere blækpatronerne igen.
- 2 Ilæg almindeligt, umærket papir.
- 3 Naviger til følgende via printerens kontrolpanel:  
 > **Opsætning** >  > **Vedligeholdelse** > 
- 4 Tryk på pil op eller pil ned for at rulle til **Rens skrivehoved grundigt**, og tryk derefter på .  
En renseside udskrives.
- 5 Ilæg almindeligt, umærket papir.
- 6 Fra menuskærbilledet Vedligeholdelse skal du trykke på pil op eller ned for at rulle til **Juster printer**, og tryk derefter på .  
Der udskrives en justeringsside.

**Bemærk!** Fjern *ikke* justeringssiden, før udskrivningen er fuldført.

## Printeren er optaget eller reagerer ikke

Hvis kontrollisten "Inden du foretager fejlfinding" ikke løser problemet, skal du prøve et eller flere af følgende forslag:

### KONTROLLER, AT PRINTEREN IKKE ER I DVALETILSTAND

Hvis afbryderknappen blinker langsom, er printerens i dvaletilstand. Tryk på  for at aktivere printerens.

Hvis printerens ikke kan aktiveres fra dvaletilstand, skal du nulstille strømmen:

- 1 Tag netledningen ud af stikkontakten, og vent derefter 10 sekunder.
- 2 Sæt netledningen i stikkontakten, og tænd derefter printerens.

Hvis dette problem fortsætter, skal du se efter opdateringer til printersoftwaren eller -firmwaren på vores websted.

### SLUT PRINTERENS STRØMFORSYNING TIL IGEN.

- 1 Sluk printerens.

**Bemærk!** Kontroller, at printerens ikke er i dvaletilstand. Hold  nede i tre sekunder for at slukke printerens.

- 2 Tag netledningen ud af stikkontakten i væggen, og tag derefter ledningen ud af strømforsyningen.
- 3 Tilslut netledningen til strømforsyningen igen efter et minut, og sæt derefter netledningen i stikkontakten på væggen.
- 4 Tænd printerens.

## Kan ikke slette dokumenter fra udskriftskøen

Hvis du har udskriftsjob, der sidder fast i udskriftskøen og ikke kan slette dem for at udskrive andre job, kommunikerer computeren og printeren muligvis ikke.

### GENSTART COMPUTEREN, OG PRØV IGEN

### FJERN OG TILSLUT USB-KABLET, DER ER SLUTTET TIL PRINTEREN

## Kan ikke udskrive via USB

Hvis kontrollisten "Inden du foretager fejlfinding" ikke løser problemet, skal du prøve et eller flere af følgende forslag:

### KONTROLLER USB-TILSLUTNINGEN

- 1 Kontroller, om der er synlige skader på USB-kablet. Hvis USB-kablet er beskadiget, skal du bruge et nyt.
- 2 Sæt den kvadratiske ende af USB-kablet helt ind i porten på bagsiden af printeren.
- 3 Sæt den firkantede ende af USB-kablet helt ind i USB-porten på computeren.  
USB-porten er angivet med symbolet .

**Bemærk!** Hvis du fortsat har problemer, skal du prøve en anden USB-port på computeren. Du har muligvis tilsluttet til en beskadiget port.

### KONTROLLER, AT USB-PORTEN ER AKTIVERET I WINDOWS

- 1 Klik på , eller klik på **Start**, og klik derefter på **Kør**.
- 2 I feltet Start søgning eller Kør skal du skrive `devmgmt.msc`.
- 3 Tryk på **Enter**, eller klik på **OK**.  
Enhedshåndtering åbnes.
- 4 Klik på plustegnet (+) ud for USB-controllere.  
Hvis der er angivet USB-værtscontroller og USB-rodhub, er USB-porten aktiveret.



Se dokumentationen til computeren for at få yderligere oplysninger.

### FJERN OG GENINSTALLER PRINTERSOFTWAREN

## Beskrivelse af printermeddelelser



### Justeringsproblem

Prøv et af følgende:

- Kontroller blækpatronerne.
  - 1 Åbn printeren og fjern og geninstaller blækpatronerne.
  - 2 Ilæg almindeligt og umærket papir i A4- eller letterstørrelse.  
Printeren registrerer alle mærker på brugt papir, hvilket kan forårsage, at meddelelsen om justeringsfejl vises igen.
  - 3 Luk printeren.
  - 4 Tryk på **OK** eller tryk  for at prøve igen, afhængigt af din printer model.
- Tryk på  for at fjerne meddelelsen.



### Kan ikke sortere job

Prøv et eller flere af følgende forslag:

- Tryk på  for at fortsætte udskrivning af siderne, som blev gemt i printerhukommelsen, og sorter derefter resten af udskrivningsjobbet.
- Tryk på  for at annullere det aktuelle udskriftsjob.



### Skift til [Størrelse] Papir

Prøv et eller flere af følgende forslag:

- Ilæg den korrekte papirstørrelse i papirstøtten og tryk på  for at fortsætte udskrivning.
- Tryk på  for at annullere den aktuelle udskrivning.

### Skift [Størrelse] [Type] Papir

Prøv et eller flere af følgende forslag:

- Ilæg den korrekte papirstørrelse og papirtype i papirstøtten og tryk på  for at fortsætte udskrivning.
- Tryk på  for at annullere den aktuelle udskrivning.

### Luk printeren

Printeren er åben. Luk printeren for at rydde meddelelsen.



## Faxhukommelse er fuld

Reducer faxopløsningen eller antallet af sider i faxen. Tryk på **OK** eller **OK** afhængigt af printermodellen for at rydde meddelelsen.

**Bemærk!** Dette sletter faxjobbet fra printerhukommelsen.

## Fejl ved blækpatron

Printeren kan ikke godkende en eller flere af de installerede blækpatroner. Prøv et eller flere af følgende forslag:



- Tryk på  for at annullere den aktuelle udskrivning.
- Installer de angivne blækpatroner korrekt.
- Sluk printeren, vent ca. 10 sekunder, og tænd derefter igen.

**Bemærk!** Kontroller, at printeren ikke er i dvaletilstand. Hold  nede i tre sekunder for at slukke printeren.

- Se *Brugervejledning* for at få flere oplysninger.



## Blækpatron mangler

Prøv et eller flere af følgende forslag:

- Installer den/de angivne manglende blækpatron(er).
- Geninstaller den/de angivne blækpatron(er).
- Tryk  eller  for at rydde beskeden.
- Se *Brugervejledning*, hvor der er en liste over understøttede blækpatroner.



## Blækpatronen understøttes ikke

Prøv et eller flere af følgende forslag:

- Udskift den ukendte tonerkassette med en, der understøttes af din printer.
- Tryk  eller  for at rydde beskeden.
- Se *Brugervejledning*, hvor der er en liste over understøttede blækpatroner.

## Lavt blækniveau

Du kan muligvis snart udskifte den angivne blækpatron. Prøv et eller flere af følgende forslag:



- Tryk på  eller  for at rydde meddelelsen eller fortsætte udskrivningen.

**Bemærk!** Afhængigt af dine printerindstillinger kan du muligvis ikke fortsætte udskrivning, før den angivne tonerkassette er udskiftet.

- Se *Brugervejledning*, hvor der er en liste over understøttede blækpatroner.



## Ilæg [Størrelse] Papir

Prøv et eller flere af følgende forslag:

- Ilæg den korrekte papirstørrelse i papirstøtten og tryk på  for at fortsætte udskrivning.
- Tryk på  for at annullere den aktuelle udskrivning.

## Ilæg [Størrelse] [Type] Papir

Prøv et eller flere af følgende forslag:

- Ilæg den korrekte papirstørrelse og papirtype i papirstøtten og tryk på  for at fortsætte udskrivning.
- Tryk på  for at annullere den aktuelle udskrivning.

## Fejl ved hukommelsesenheden

Prøv et eller flere af følgende forslag:

- Fjern hukommelsesenheden, og indsæt det igen i kortporten eller USB-porten.
- Tryk **OK** eller  for at rydde beskeden.

## Netværk [x] softwarefejl

[x] er nummeret på netværksforbindelsen.

Prøv et eller flere af følgende forslag:

- Tryk på  for at fjerne meddelelsen.
- Sluk og tænd printeren for at nulstille den.

## Printerhukommelsen er fuld

Prøv et eller flere af følgende forslag:

- Afhængigt af din printermodel skal du trykke på **OK** eller  for at slette meddelelsen. Prøv derefter at udskrive igen.
- Juster udskriftsindstillingerne fra computeren for at reducere kvaliteten for udskriftsjobbet, og prøv derefter at udskrive igen.



## Skrivehovedet kan ikke bevæge sig

Prøv et eller flere af følgende forslag:

- Åbn printeren for at fjerne eventuelle forhindringer for printheadet luk derefter printeren.
- Tryk på **OK** for at fjerne meddelelsen.

## Fejl i skrivehoved

### Fjern skrivehovedet, og indsæt det igen

**Advarsel! Potentiel skade:** Rør ikke blækpatronkontakterne med bare hænder, så du undgår beskadigelse og problemer med udskriftskvaliteten.

- 1 Åbn printeren og løft låget.



- 2 Fjern skrivehovedet.



- 3 Tør skrivehovedkontakterne og kontakterne i skrivehovedholderen med en ren, frugfri klud.

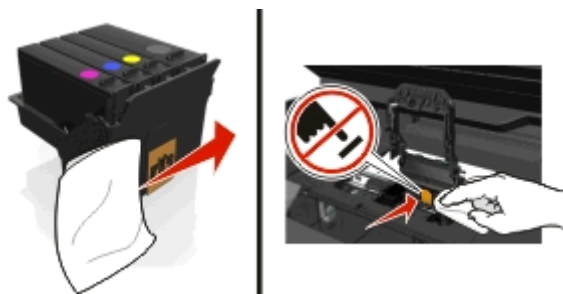

4 Genindsæt skrivehovedet, og luk derefter låsen, så den *klikker* på plads.

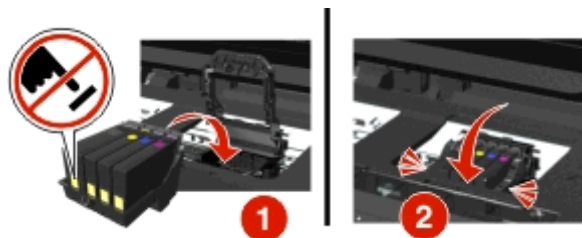

5 Luk printeren.

**Bemærk!** Hvis fjernelsen og genindsættelsen af skrivehovedet ikke afhjælper fejlen, skal du slukke for printeren og tænde den igen. Hvis det ikke løser problemet, må du kontakte kundeservice.

## Skrivehovedet mangler

Prøv et eller flere af følgende forslag:

- Installer skrivehovedet.
  - 1 Åbn printeren og løft holderlåget.

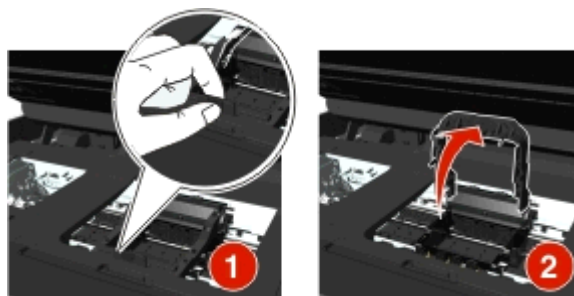

2 Indsæt skrivehovedet, og luk derefter låsen, så den *klikker* på plads.

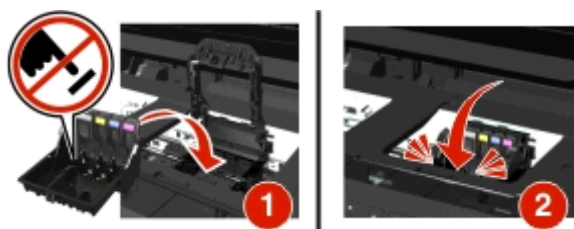

**Bemærk!** Husk at installere blækpatronerne i printhovedet. Se "Udskiftning af blækpatroner" i *Brugervejledningen*.

3 Luk printeren.

- Tryk på  for at fjerne meddelelsen.
- Hvis meddelelsen vises, selvom printhovedet allerede er installeret, se "Fejl i printhovedet" i *Brugervejledningen*.

## Printhoved er ikke understøttet

Prøv et eller flere af følgende forslag:

- Sluk printeren, og tænd den derefter igen.
- Installer et understøttet printhead.
  - 1 Åbn printeren.
  - 2 Tryk på udløsertappen, og fjern derefter blækpatronerne.

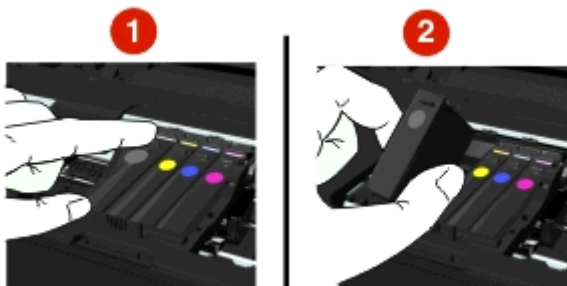

- 3 Løft holderlåsen.

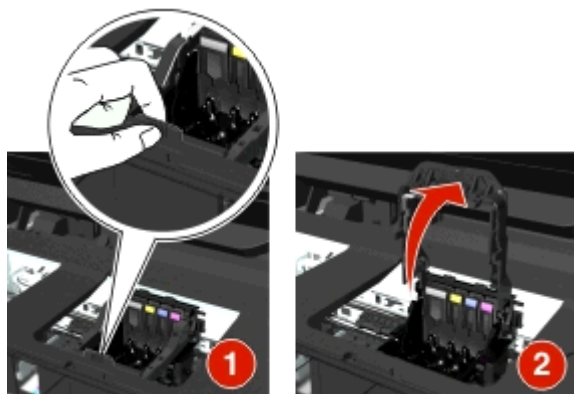

- 4 Fjern printheadet, der ikke understøttes.

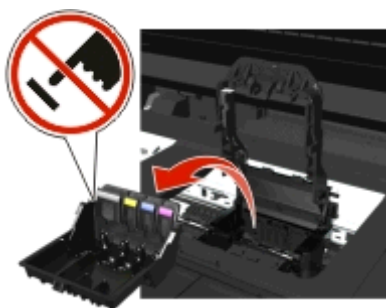

5 Indsæt det understøttede skrivehoved, og luk derefter låsen, så den *klikker* på plads.

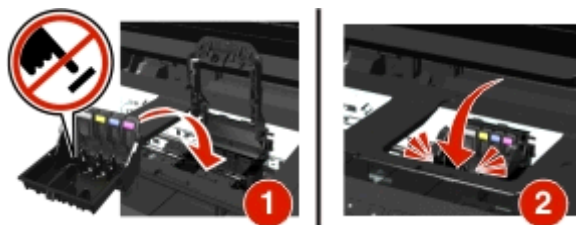

**Bemærk!** Husk at installere blækpatronerne i printheadet. Se “Udskiftning af blækpatroner” i *Brugervejledningen*.

6 Luk printeren.

## Skrivehovedadvarsel

Der har muligvis manglet en eller flere blækpatroner i mere end to timer, siden printeren blev tændt.

Foretag rensning eller grundig rensning af skrivehovedet for at gendanne udskriftskvaliteten.

En renseside udskrives.

### Bemærkninger:

- Ved rensning af skrivehoveddyserne bruges der blæk, så rens dem kun, når det er nødvendigt.
- Ved en grundig rensning bruges der mere blæk, så brug indstillingen Rens skrivehoved først for at spare blæk.
- Hvis blækniveauet er for lavt, skal du udskifte blækpatronerne, inden du kan rens skrivehoveddyserne.
- Se *Brugervejledning* for yderligere vejledning i at rens skrivehoveddyserne.

## Udskift blækpatronen

Prøv et eller flere af følgende forslag:

- Udskift tonerkassetten med en, der understøttes af din printer.
- Tryk på **OK** for at fjerne meddelelsen.
- Se *Brugervejledning*, hvor der er en liste over understøttede blækpatroner.

## Scannet dokument for langt

Scanningsjobbet overskrider det maksimale antal sider. Tryk på **X** for at rydde beskeden og annullere det aktuelle scanningsjob.

## Scanner deaktiveret

Prøv et eller flere af følgende forslag:

- Kontroller printersoftwareindstillingerne eller administrationsindstillingerne fra printerens kontrolpanel for at aktivere scanneren.  
Kontakt Kundeservice for at få flere oplysninger.
- Tryk på **OK** for at fjerne meddelelsen.

## Kort papir

Prøv et eller flere af følgende forslag:

- Tryk på **OK** eller tryk , afhængigt af din printer model.
- Kontroller, at papirstørrelsen er angivet korrekt.
- Læg papir med den korrekte papirstørrelse i papirskuffen eller på papirstøtten.
- Kontroller papirstyrene og sørg for at papiret er lagt korrekt i skuffen eller på papirstøtten.
- Annuller det aktuelle udskriftsjob.

## Softwarefejl i standardnetværk

Prøv et eller flere af følgende forslag:

- Tryk på  for at fjerne meddelelsen.
- Sluk og tænd printeren for at nulstille den.

## Uoprettelig scanningsfejl

Prøv et eller flere af følgende forslag:

- Genstart din printer.
- Opdater din printerfirmware. Du kan finde yderligere oplysninger under <http://support.dell.com/support>.

## USB-enhed understøttes ikke

Fjern den ukendte USB-enhed og erstat den med en understøttet enhed.

## USB-hubben understøttes ikke

Fjern den ikke understøttede USB hub.

## Fejlfinding ved papirstop og forkert indføring

- "Papirstop i printeren" på side 133
- "Papirstop i papirstøtten" på side 135
- "Papirstop i dupleksenheden" på side 136
- "Papirstop i ADF'en (kun udvalgte modeller)" på side 137
- "Papir eller specialmedier indføres forkert" på side 140

## Papirstop i printeren

**Bemærk!** Delene i printeren er følsomme. Undgå at berøre disse dele unødvendigt, mens du afhjæper papirstoppet.

## Kontroller stopfjernelsområdet

1 Løft scannerenheden.



2 Fjern stopfjernelsdækslet.



### Bemærkninger:

- Klem om klikkeren for at løfte stopfjernelsdækslet.
- Du skal sikre dig, at skrivehovedet er flyttet til siden og væk fra det fastklemte papir.

3 Tag fat i begge sider af papiret, og træk det derefter forsigtigt ud.



**Bemærk!** Sørg for at fjerne alle papirdele.

- 4 Genindsæt stopfjernelsesdækslet, indtil det *klikker* på plads.

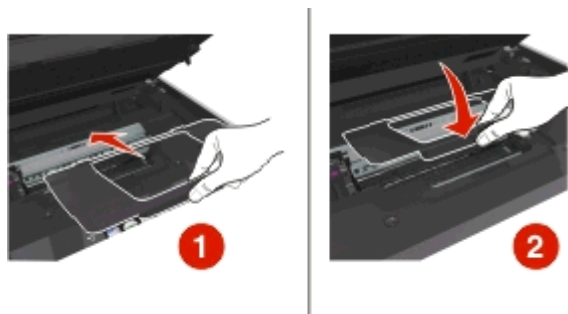

- 5 Luk printeren.  
6 Tryk på **OK** eller tryk **OK**, afhængigt af din printer model.

## Papirstop i udskriftsbakken

- 1 Tag fat i papiret med et fast greb, og træk det derefter forsigtigt ud.



**Bemærk!** Sørg for at fjerne alle papirdele.

- 2 Tryk på **OK** eller tryk **OK**, afhængigt af din printer model.

## Papirstop i papirstøtten

**Bemærk!** Delene i printeren er følsomme. Undgå at berøre disse dele unødvendigt, mens du afhjæper papirstopet.

- 1 Fjern papirstøtten.



- 2 Tag fat i papiret med et fast greb, og træk det derefter forsigtigt ud.



**Bemærk!** Sørg for at fjerne alle papirdele.

- 3 Genindsæt papirstøtten, indtil den *klikker* på plads.

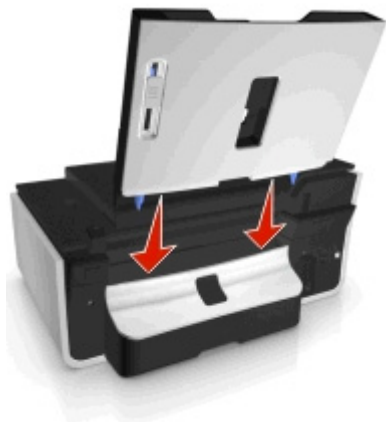

- 4 Tryk på **OK** eller tryk **OK**, afhængigt af din printer model.

## Papirstop i dupleksenheden

**Bemærk!** Delene i printeren er følsomme. Undgå at berøre disse dele unødvendigt, mens du afhjæper papirstopet.



- 1 Tryk duplekslåsen ned, og fjern derefter dupleksenheden.



- 2 Tag fat i papiret med et fast greb, og træk det derefter forsigtigt ud.



**Bemærk!** Vær forsigtig med ikke at rive papiret i stykker, når du fjerner det.

- 3 Genindsæt dupleksenheden i printeren, så den *klikker* på plads for at rydde meddelelsen.



- 4 Tryk om nødvendigt på **OK** eller tryk  for at prøve igen, afhængigt af din printer model.

## Papirstop i ADF'en (kun udvalgte modeller)

**Bemærk!** Delene i printeren er følsomme. Undgå at berøre disse dele unødvendigt, mens du afhjæper papirstopet.

## Kontroller ADF'en.

1 Tryk på den ADF-tasten og åbn ADF-dækslet.

1. tilfælde

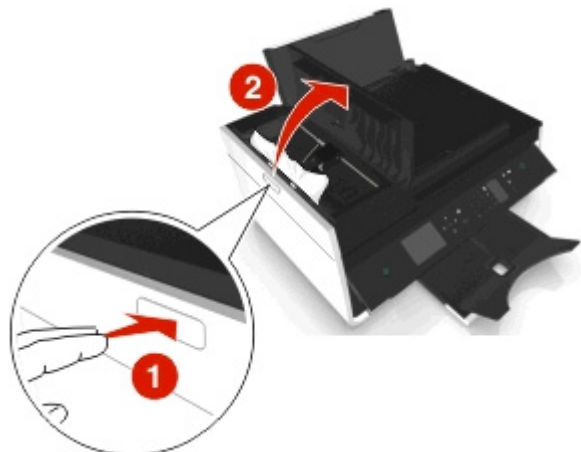

2. tilfælde

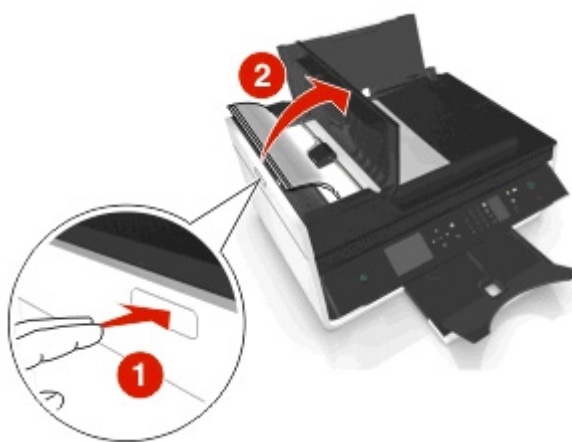

2 Tag fat i begge sider af papiret, og træk det derefter forsigtigt ud.

1. tilfælde

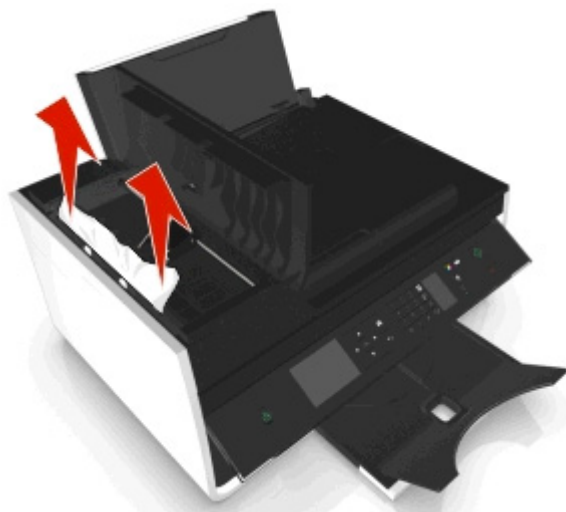

2. tilfælde



**Bemærk!** Sørg for at fjerne alle papirdele.

3 Luk ADF-dækslet.

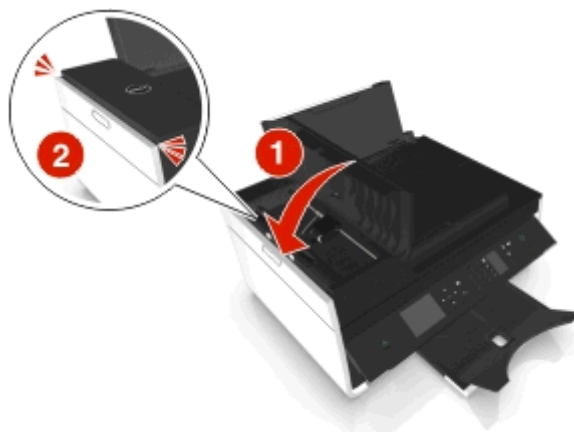

4 Tryk på **OK** eller tryk **OK**, afhængigt af din printer model.

### Kontroller under ADF-skuffen.

1 Fjern ADF-bakken.

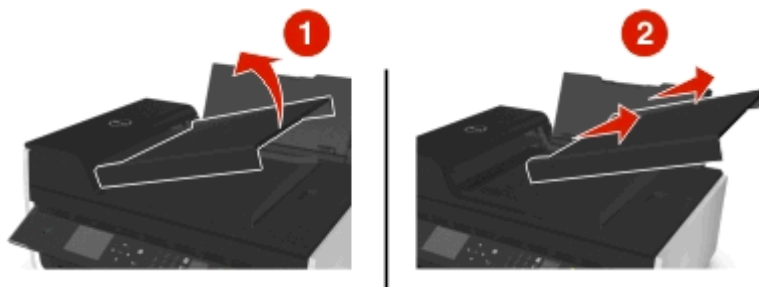

2 Tag fat i begge sider af papiret, og træk det derefter forsigtigt ud.



**Bemærk!** Sørg for at fjerne alle papirdele.

3 Genmonter ADF-bakken, indtil den *klikker* på plads.



4 Tryk på **OK** eller tryk **OK**, afhængigt af din printer model.

## Papir eller specialmedier indføres forkert

Der er mulige løsninger, hvis papir eller specialmedier indføres forkert eller skævt, eller hvis der indføres flere sider ad gangen, eller siderne hænger sammen. Prøv et eller flere af følgende forslag:

### KONTROLLER PAPIRETS TILSTAND

Brug kun nyt papir, der ikke er krøllet.

### KONTROLLER ILÆGNINGEN AF PAPIR

- Læg en mindre mængde papir i printeren.
- Læg papiret i med udskriftssiden opad. Hvis du ikke er sikker på, hvilken side der er den udskriftsegne, skal du se instruktionerne, der fulgte med papiret.
- Kontroller vejledningen til ilægning for dit papir eller specialmedie.

### FJERN HVER SIDE, NÅR DEN ER UDSKREVET

### JUSTER PAPIRSTYRENE, SÅ DE PASSER TIL DET ILAGTE PAPIR

## Fejlfinding ved udskrivning

- "Dårlig kvalitet langs sidens kanter" på side 140
- "Streger eller linjer på udskrevet billede" på side 141
- "Udskriftshastigheden er lav" på side 142
- "Computeren bliver langsommere under udskrivning" på side 142

### Dårlig kvalitet langs sidens kanter

Hvis kontrollisten "Inden du foretager fejlfinding" ikke løser problemet, skal du prøve et eller flere af følgende forslag:

## KONTROLLER MINIMUMINDSTILLINGERNE FOR UDSKRIVNING

Medmindre du benytter funktionen til udskrivning uden rammer, skal du som minimum bruge nedenstående indstillinger for udskriftsmargener:

- Venstre og højre margen:
  - 6,35 mm (0,25 tommer) til Letter-papir
  - 3,37 mm (0,133 tommer) til alle papirstørrelser undtagen Letter
- Topmargen: 1,7 mm (0,067 tommer)
- Bundmargen: 12,7 mm (0,5 tommer)

## VÆLG FUNKTIONEN TIL UDSKRIVNING UDEN RAMMER

### Til Windows-brugere

- 1 Mens der er et foto åben, skal du klikke på **Fil > Udskriv**.
- 2 Klik på **Egenskaber, Indstillinger, Indstillinger** eller **Opsætning**.
- 3 Naviger til:  
**Papir/Efterbehandling** fane > vælg en indstilling uden rammer > **OK**
- 4 Klik på **Udskriv**.

### Til Macintosh-brugere

- 1 Mens der er et foto åben, skal du vælge **Fil > Sideopsætning**.
- 2 Vælg printeren i genvejsmenuen "Format til".
- 3 I genvejsmenuen Papirstørrelse skal du vælge en papirstørrelse med "(Borderless/uden rammer)" i navnet. Hvis du for eksempel har ilagt et 4 x 6 fotopapir, skal du vælge **US 4 x 6 i (Uden rammer)**.
- 4 Klik på **OK**.
- 5 I menubjælken, vælg **Fil > Udskriv**.
- 6 Vælg den ønskede printer i genvejsmenuen Printer.
- 7 Fra genvejsmenuen udskrivningsindstillinger skal du vælge **Kvalitet & Medie**.
- 8 I genvejsmenuen Papirtype skal du vælge en papirtype.
- 9 Vælg **Bedst** eller **Foto** i genvejsmenuen Udskriftskvalitet.
- 10 Klik på **Udskriv**.

## Streger eller linjer på udskrevet billede

Hvis kontrollisten "Inden du foretager fejlfinding" ikke løser problemet, skal du prøve et eller flere af følgende forslag:

### KONTROL AF BLÆKNIVEAUER

Udskift brugte eller tomme blækpatroner.

### VÆLG EN HØJERE UDSKRIFTSKVALITET I PRINTERSOFTVAREN.

## KONTROLLER, AT BLÆKPATRONERNE ER INSTALLERET KORREKT

### JUSTERE SKRIVEHOVEDET

### FORETAG RENSNING ELLER GRUNDIG RENSNING AF SKRIVEHOVEDDYSERNE

**Bemærk!** Hvis disse løsninger ikke fjerner stregerne eller linjerne på det udskrevne billede, skal du kontakte teknisk support.

## Udskriftshastigheden er lav

Hvis kontrollisten "Inden du foretager fejlfinding" ikke løser problemet, skal du prøve et eller flere af følgende forslag:

### VÆLG EN LAVERE UDSKRIFTSKVALITET I PRINTERSOFTWAREN.

### VÆLG MANUELT EN PAPIRTYPE, DER SVARER TIL DEN TYPE PAPIR, DU BRUGER

### FJERN OG GENINSTALLER PRINTERSOFTWAREN

### OPTIMER COMPUTERENS ARBEJDSHASTIGHED

- Luk alle programmer, der ikke er i brug.
- Minimer antallet og størrelsen af grafikelementer og billeder i dokumentet.

### TILFØJ HUKOMMELSE TIL COMPUTEREN

Overvej at opgradere RAM'en.

## Computeren bliver langsommere under udskrivning

Hvis kontrollisten "Inden du foretager fejlfinding" ikke løser problemet, skal du prøve et eller flere af følgende forslag:

### KONTROLLER USB-FORBINDELSEN MELLEM PRINTEREN OG COMPUTEREN

Hvis computeren er sluttet til printerens ved hjælp af et USB-kabel, kan du forsøge at benytte et andet USB-kabel.

### OPDATER DINE NETVÆRKSFORBINDELSER

- 1 Hvis computeren er sluttet til et Ethernet-netværk eller trådløst netværk, kan du slukke for adgangspunktet (trådløs router) og tænde det igen.
- 2 Vent et minut, til printerens og computerens har genetableret forbindelsen.

### LUK ALLE PROGRAMMER, DER IKKE ER I BRUG

Luk midlertidigt alle ikke-benyttede programmer eller processer, der bruger for meget af computerens hukommelse.

## KONTROLLER COMPUTERENS YDEEVNE

Det kan være nødvendigt at ændre, hvordan computeren håndterer ressourcer og processer.

Se i dokumentationen, der fulgte med operativsystemet, for at få yderligere oplysninger om, hvordan du forbedrer computerens ydeevne.

## Fejlfinding i forbindelse med kopiering og scanning

- "Kopimaskinen eller scanneren svarer ikke" på side 143
- "Scannerenheden kan ikke lukkes" på side 143
- "Dårlig kopi eller scannet billedkvalitet" på side 143
- "Delvise kopier eller scanninger af dokumenter eller fotos" på side 144
- "Scanningen mislykkedes" på side 144
- "Scanningen tager for lang tid eller fastfryser computeren" på side 144
- "Der kan ikke scannes til computeren over et netværk" på side 145

### Kopimaskinen eller scanneren svarer ikke

Hvis kontrollisten "Inden du foretager fejlfinding" ikke løser problemet, skal du prøve et eller flere af følgende forslag:

#### VÆLG PRINTEREN SOM STANDARDPRINTER

#### FJERN OG GENINSTALLER PRINTERSOFTWAREN

### Scannerenheden kan ikke lukkes

- 1 Løft scannerenheden.
- 2 Fjern eventuelle genstande, der holder scannerenheden åben.
- 3 Sænk scannerenheden.

### Dårlig kopi eller scannet billedkvalitet

Hvis kontrollisten "Inden du foretager fejlfinding" ikke løser problemet, skal du prøve et eller flere af følgende forslag:

#### RENGØR SCANNERENS GLASPLADE

#### JUSTER SCANNINGSKVALITETEN I PRINTERSOFTWAREN.

#### GENNEMSE TIP TIL KOPIERING, SCANNING OG FORBEDRING AF UDSKRIFTSKVALITETEN

#### BRUG EN KLARERE VERSION AF DET ORIGINALE DOKUMENT ELLER BILLEDE

**KONTROLLER, AT DOKUMENTET ELLER FOTOET ER LAGT MED FORSIDEN NEDAD PÅ SCANNERENS GLASPLADE I DET KORREKTE HJØRNE**

## **Delvise kopier eller scanninger af dokumenter eller fotos**

Hvis kontrollisten "Inden du foretager fejlfinding" ikke løser problemet, skal du prøve et eller flere af følgende forslag:

**KONTROLLER, AT DOKUMENTET ELLER FOTOET ER LAGT MED FORSIDEN NEDAD PÅ SCANNERENS GLASPLADE OG I PLACERINGSHJØRNET**

**VÆLG EN PAPIRSTØRRELSE, DER SVARER TIL DET ILAGTE PAPIR**

**SØRG FOR, AT INDSTILLINGEN FOR ORIGINALSTØRRELSE SVARER TIL STØRRELSEN PÅ DET DOKUMENT, DU SCANNER.**

## **Scanningen mislykkedes**

Hvis kontrollisten "Inden du foretager fejlfinding" ikke løser problemet, skal du prøve et eller flere af følgende forslag:

### **KONTROLLER USB-TILSLUTNINGEN**

- 1 Kontroller, om der er synlige skader på USB-kablet. Hvis USB-kablet er beskadiget, skal du bruge et nyt.
- 2 Sæt den kvadratiske ende af USB-kablet helt ind i porten på bagsiden af printeren.
- 3 Sæt den firkantede ende af USB-kablet helt ind i USB-porten på computeren.

USB-porten er angivet med symbolet .

**Bemærk!** Hvis du fortsat har problemer, skal du prøve en anden USB-port på computeren. Du har muligvis tilsluttet til en beskadiget port.

### **GENSTART COMPUTEREN**

## **Scanningen tager for lang tid eller fastfryser computeren**

Hvis kontrollisten "Inden du foretager fejlfinding" ikke løser problemet, skal du prøve et eller flere af følgende forslag:

**LUK ANDRE PROGRAMMER, DU IKKE ANVENDER**

### **GENSTART COMPUTEREN**



## Der kan ikke scannes til computeren over et netværk

Hvis kontrollisten "Inden du foretager fejlfinding" ikke løser problemet, skal du prøve et eller flere af følgende forslag:

### KONTROLLER, AT PRINTEREN OG DESTINATIONSCOMPUTEREN ER SLUTTET TIL DET SAMME NETVÆRK

### KONTROLLER, AT PRINTERSOFTWAREN ER INSTALLERET PÅ DESTINATIONSCOMPUTEREN

## Fejlfinding ved faxning

- "Kontrolliste til faxfejlfinding" på side 145
- "Kan ikke sende faxer" på side 146
- "Kan ikke modtage faxer" på side 147
- "Kan ikke køre faxsoftwaren" på side 148
- "Faxfejlmeldelser på printerens kontrolpanel" på side 148

Du kan få detaljerede beskrivelser af almindelige termer og opgaver ved at se følgende:

- "Opsætning af printeren til faxning" på side 65
- "Ofte stillede spørgsmål om faxning" på side 82

## Kontrolliste til faxfejlfinding

Hvis du har problemer med at sende og modtage faxer, skal du først kontrollere forbindelsen.

- 1 Kontroller, om der er en klartone i telefonen, ved at slutte en analog telefon til stikkontakten, DSL-filteret, VoIP-enheden eller kabelmodemmet, som du har sluttet printeren til. Sørg for at slutte telefonen til samme port.

Hvis du ikke kan høre nogen klartone, skal du kontakte linjeudbyderen.

- 2 Mens printeren er sluttet til telefonlinje, skal du kontrollere, om der er en klartone, ved at slutte en analog telefon til -porten på printeren.

Hvis du ikke kan høre nogen klartone, skal du bruge kontrollisten nedenfor. Hør, om der er en klartone, efter at du har kontrolleret hvert punkt.

Hvis du hører en klartone, men stadig har problemer med at sende og modtage faxer, skal du se de andre emner i dette afsnit.

### Kontrolliste til forbindelse

- Kontroller, at printeren og eventuelle andre enheder på linjen er installeret og konfigureret korrekt i henhold til konfigurationsscenariet.
- Kontroller, at kablerne er sluttet til de korrekte porte.
- Kontroller, at kablerne er sat korrekt i.

Kontroller kabelforbindelserne for følgende hardware, hvis det er aktuelt:

Strømforsyning	Telefonsvarer	Kabelmodem	Splitter
Telefon	VoIP-adapter	DSL-filter	RJ-11-adapter

- Hvis printeren er sluttet til en DSL-linje (Digital Subscriber Line), skal du kontrollere, at du bruger et DSL-filter til printeren.

- Hvis printeren er sluttet til en VoIP-adapter eller et kabelmodem, skal du kontrollere, at printeren er sluttet til den første telefonport.
- Hvis du bruger en splitter, skal du kontrollere, at du bruger en telefonsplitter. Brug *ikke* en linjesplitter.

## Kan ikke sende faxer

Hvis "kontrollisten til faxfejlfinding" ikke løser problemet, skal du prøve et eller flere af følgende forslag:

### KONTROLLER, AT DU HAR REGISTRERET DINE BRUGEROPLYSNINGER I PRINTEREN

Hvis du ikke har angivet dine brugeroplysninger under den oprindelige opsætning, skal du angive dit faxnavn og faxnummer. I visse lande kan du ikke sende en fax uden at angive dit faxnavn eller firmanavn. Visse faxmaskiner blokerer også ukendte faxer eller faxer uden afsenderoplysninger.

### REDUCER OVERFØRSELHASTIGHEDEN FOR FAXMODEMMET

Printerens modem kan overføre data ved 33.600 bps. Dette er den maksimale hastighed, hvormed printeren kan sende og modtage faxer. Det er dog ikke nødvendigt at indstille modemmet til den hurtigst mulige overførsel. Hastigheden i modemmet på den modtagende faxmaskine skal være lig med eller højere end den hastighed, du sender faxen med. Ellers modtages din fax ikke.

- 1 Naviger til følgende via printerens kontrolpanel:

 > **Opsætning** >  > **Faxopsætning** >  > **Opkald og afsendelse** >  > **Maksimal sendehastighed** > 

- 2 Vælg en sendehastighed, og tryk derefter på .

### AKTIVER FEJLKORREKTION

Der kan forekomme fejl og udviskninger på faxede dokumenter, hvis der er for meget støj på linjen. Denne indstilling gør det muligt for printeren at overføre beskadigede datablokke igen og rette fejlene. Hvis en fax har for mange fejl, kan faxen blive afvist af den modtagende faxmaskine.

- 1 Naviger til følgende via printerens kontrolpanel:

 > **Opsætning** >  > **Faxopsætning** >  > **Opkald og forsendelse** >  > **Fejlkorrektion** > 





- 2 Kontroller, om fejlkorrektion er indstillet til Til.

Hvis funktionen ikke er indstillet til Til, skal du trykke på pilene for at vælge **Til** og derefter trykke på .

### AKTIVER AUTOMATISK FAXKONVERTERING

Hvis den modtagende faxmaskine ikke understøtter farvefaxer, konverterer denne indstilling automatisk den udgående farvefax til sort-hvid. Faxens opløsning reduceres også automatisk til en opløsning, som den modtagende faxmaskine understøtter.

- 1 Naviger til følgende via printerens kontrolpanel:

 > **Opsætning** >  > **Faxopsætning** >  > **Opkald og afsendelse** >  > **Automatisk faxkonvertering** > 

- 2 Kontroller, om automatisk faxkonvertering er indstillet til Til.





Hvis funktionen ikke er indstillet til Til, skal du trykke på pilene for at vælge **Til** og derefter trykke på .

## KONTROLLER, AT INDSTILLINGEN FOR OPKALDSPRÆFIKS ER KORREKT

Opkaldspræfikset er det nummer eller den række af numre, som du trykker, inden du kan ringe til det faktiske faxnummer eller telefonnummer. Hvis printeren er i et kontormiljø eller i et PBC-system, kan dette være et bestemt nummer, som du skal indtaste for at foretage et opkald ud af kontoret.

Kontroller, at det opkaldspræfiks, der angives på printeren, er korrekt for netværket.

- 1 Naviger til følgende via printerens kontrolpanel:

 > Opsætning >  > Faxopsætning >  > Opkald og afsendelse >  > Områdenr. > 

- 2 Brug pilene til at oprette eller ændre præfikset.

- 3 Hvis præfikset ikke er korrekt, skal du angive det korrekte præfiks og derefter trykke på .

## Kan ikke modtage faxer

Hvis "kontrollisten til faxfejlfinding" ikke løser problemet, skal du prøve et eller flere af følgende forslag:

## KONTROLLER, AT DU HAR KONFIGURERET DE KORREKTE INDSTILLINGER TIL OPSÆTNINGEN

Faxindstillingerne afhænger af, om printeren er sluttet til en separat faxlinje eller deler linjen med andre enheder.

Hvis printeren deler telefonlinjen med en telefonsvarer, skal du kontrollere, at følgende er indstillet:

- Autosvar er slået til.
- Printeren besvarer efter et højere antal ringesignaler end telefonsvareren.
- Printeren besvarer ved det korrekte markante ringesignal (hvis du abonnerer på en markant ringetjeneste).

Hvis printeren deler telefonlinjen med en telefon med abonnement på telefonsvarer, skal du kontrollere, at følgende er indstillet:

- Autosvar er slået fra (hvis du kan har ét nummer på telefonlinjen).
- Printeren besvarer ved det korrekte markante ringesignal (hvis du abonnerer på en markant ringetjeneste).

## KONTROLLER, AT PRINTEREN ER SLUTTET TIL EN ANALOG PORT

Printeren er en analog enhed. Hvis du bruger et PBC-system, skal du sørge for, at printeren er sluttet til en analog port på PBC'en. Du skal muligvis bruge en digital linjeomformer, der konverterer digitale signaler til analoge signaler.

## KONTROLLER, AT PRINTERENS HUKOMMELSE IKKE ER FULD

Printeren gemmer en indgående fax i printerhukommelsen, inden den udskriver faxen. Hvis printeren løber tør for blæk eller papir, mens faxen modtages, gemmer printeren faxen, så du kan udskrive den senere. Hvis printerens hukommelse er fuld, kan printeren dog muligvis ikke modtage flere indgående faxer. Der vises en fejlmeddelelse på displayet, når printerens hukommelse er fuld. Afhjælp fejlen for at frigøre plads i printerens hukommelse.

## KONTROLLER, AT FAXVIDERESENDELSE ER DEAKTIVERET

- 1 Naviger til følgende via printerens kontrolpanel:

 > Opsætning >  > Faxopsætning >  > Opkald og besvarelse >  > Faxvideresendelse > 

- 2 Tryk på pilene for at rulle til **Fra**, og tryk derefter på .

## ØG RINGESTYRKEN

Hvis du indstiller printeren til at modtage faxer manuelt (Autosvar Fra), skal du øge ringestyrken.

## KONTROLLER, AT DU HAR DEN KORREKTE MANUELLE SVARKODE

Hvis du har indstillet printeren til at modtage faxer manuelt (Autosvar Fra), skal du indtaste den korrekte kode, når der modtages en fax, så printeren kan modtage den.

- 1 Naviger til følgende via printerens kontrolpanel:

 > Opsætning >  > Faxopsætning >  > Opkald og besvarelse >  > Manuel svarkode > 

- 2 Kopier den manuelle svarkode, der vises på displayet.

**Bemærk!** Hvis du vil øge sikkerheden, kan du ændre din manuelle svarkode til et tal, som det kun er dig, der kender. Du kan indtaste op til 7 tegn i koden. De gyldige tegn er cifrene 0-9 og tegnene # og \*.

## Kan ikke køre faxsoftwaren

Printeren skal være tilsluttet en telefon-, DSL-, VoIP- eller kabeltjeneste, før du kan konfigurere faxindstillingerne i faxsoftwaren.

## KONTROLLER, AT PRINTEREN ER SLUTTET TIL EN TELEFONLINJE

Du skal slutte printeren til telefonlinjen (via en normal stikkontakt, et DSL-filter, en VoIP-adapter eller et kabelmodel), før du kan åbne faxsoftwaren og konfigurere faxindstillingerne.

## Faxfejlmeldelser på printerens kontrolpanel

Fejlmeddelelse:	Forklaring:	Mulige løsninger:
<b>Fejl ved fjernfax</b>	Den modtagende faxmaskine kan ikke modtage faxen. Fejlen hos modtageren kan skyldes flere ting.	<ul style="list-style-type: none"> <li>• Send faxen igen. Der kan have været problemer med forbindelsen.</li> <li>• Reducer overførselshastigheden for dit faxmodem.</li> <li>• Registrer dine brugeroplysninger. I visse lande kan du ikke sende en fax uden at registrere dit faxnavn og faxnummer. Visse faxmaskiner blokerer også ukendte faxer uden afsenderoplysninger.</li> </ul>
<b>Faxtilstand understøttes ikke</b>	Modtagerens faxmaskine understøtter ikke farvefaxer eller scanningsopløsningen for det dokument, du sender.	<ul style="list-style-type: none"> <li>• Aktiver Automatisk faxkonvertering. Printerens konverterer automatisk farvefaxer til sort og sænker scanningsopløsningen for dokumentet.</li> <li>• Sænk faxkvaliteten.</li> <li>• Omformater dokumentet til Letter-papir</li> </ul>
<b>Ikke-understøttet komprimering</b>	Den modtagende faxmaskines faxmodem understøtter ikke datakomprimering. Faxmodemmer komprimerer data for at gøre transmissionen hurtigere, men det modtagende faxmodem skal have samme komprimeringskode.	<ul style="list-style-type: none"> <li>• Sænk overførselshastigheden for faxmodemet, og send derefter faxen igen.</li> <li>• Aktiver Automatisk faxkonvertering.</li> </ul>

Fejlmeddelelse:	Forklaring:	Mulige løsninger:
<b>Ikke-understøttet opløsning</b>	Modtagerens faxmaskine understøtter ikke scanningsopløsningen for det dokument, du sender.	<ul style="list-style-type: none"> <li>• Sænk faxkvaliteten.</li> <li>• Aktiver Automatisk faxkonvertering.</li> </ul>
<b>Uoprettelig faxfejl</b>	Der er opstået en alvorlig fejl i faxmodemmet.	Sluk printeren, tænd den igen, og send derefter faxen igen.
<b>Faxmodemfejl</b>	Printerens faxmodem kan være optaget, eller der kan være opstået problemer med faxmodemmet under transmissionen.	Sluk printeren, tænd den igen, og send derefter faxen igen.
<b>Telefonlinjen er sluttet til det forkerte stik bag på maskinen.</b>	Telefonkablet er sluttet til den forkerte port bag på printeren.	Slut telefonkablet til  -porten bag på printeren.
<b>Digital linje registreret</b>	Printeren er sluttet til en digital linje.	Printeren er en analog enhed og skal sluttes til en analog linje. Du skal bruges en digital linjeomformer eller et filter for at slutte printeren til en digital linje. Se afsnittet "Installation af printeren" for at få yderligere oplysninger.
<b>Kunne ikke få forbindelse Fejl på telefonlinje Telefonlinjen er ikke tilsluttet</b>	Printeren registrerer ikke en klartone.	Se "Kontrolliste til faxfejlfinding".
<b>Telefonlinjen er optaget</b>	Din telefonlinje eller den modtagende faxmaskines telefonlinje er optaget. Dette sker typisk, hvis printeren deler linjen med andre enheder (telefon, telefonsvarer).	<ul style="list-style-type: none"> <li>• Indstil printeren til genopkald.</li> <li>• Øg tidsrummet mellem genopkaldsforsøg.</li> <li>• Foretag en testopkald til det nummer, som du vil sende faxen til, for at kontrollere, om det fungerer korrekt.</li> <li>• Hvis telefonlinjen bruges af en anden enhed, skal du vente, indtil den anden enhed er færdig, inden du sender faxen.</li> <li>• Planlæg at sende faxen igen på et senere tidspunkt.</li> <li>• Indstil printeren til at scanne inden opkald. Det scannede dokument gemmes i printerens hukommelse. Printerens kan derefter hente det og automatisk ringe til nummeret igen.</li> </ul>
<b>Intet svar</b>	Autosvar er muligvis deaktiveret på den modtagende faxmaskine.	<ul style="list-style-type: none"> <li>• Kontroller nummeret, og send derefter faxen igen.</li> <li>• Indstil printeren til genopkald. <b>Bemærk!</b> Afhængigt af dit land eller område er der muligvis en begrænsning på antallet af genopkaldsforsøg, uanset hvilke indstillinger for genopkald du har angivet på printeren.</li> <li>• Planlæg at sende faxen igen på et senere tidspunkt.</li> </ul>

Fejlmeddelelse:	Forklaring:	Mulige løsninger:
Intet opkalds-id Opkald afbrudt	Din printer har afbrudt opkaldet, fordi der ikke er nogen afsenderoplysninger til den indgående fax. Du har muligvis valgt at blokere faxer uden opkalds-id, eller også er faxer uden opkalds-id ikke tilladt i dit land eller område.	Deaktiver blokering af opkald uden id:

Hvis du vil foretage fejlfinding af fejlmeddelelserne i faxsoftwaren, skal du klikke på **Hjælp** for at se hjælpeoplysningerne til faxsoftwaren.

## Fejlfinding ved netværk

- "Kontrolliste ved fejlfinding af trådløs forbindelse" på side 152
- "Knappen Fortsæt er ikke tilgængelig" på side 150
- "Computerens firewall blokerer for kommunikationen med printeren" på side 151
- "Kommunikationen med printeren mistes ved VPN-forbindelse (Virtual Private Network)" på side 152

## Knappen Fortsæt er ikke tilgængelig

Prøv følgende løsninger i den rækkefølge, de vises, indtil knappen Fortsæt bliver aktiv og tilgængelig:

### KONTROLLER, OM USB-KABLET ER SLUTTET KORREKT TIL USB-PORTENE PÅ BÅDE PRINTEREN OG COMPUTEREN

USB-porte er markeret med .

### KONTROLLER, AT PRINTEREN ER TILSLUTTET OG TÆNDT

Kontroller, om knappen  lyser. Hvis du netop har tændt printeren, skal du muligvis fjerne USB-kablet og derefter tilslutte det igen.

### KONTROLLER, AT USB-PORTEN PÅ COMPUTEREN FUNGERER

Test USB-porten ved at slutte en anden enhed til den. Hvis du kan bruge andre enheder fra porten, fungerer den.

#### Bemærkninger:

- Porten fungerer muligvis, som den skal, men der kan opstå visse konflikter med flere USB-enheder. Prøv at frakoble en af dine andre USB-enheder.
- Hvis USB-porten på computeren ikke fungerer, skal du prøve at bruge de andre USB-porte på computeren.

### KONTROLLER, AT USB-KABLET FUNGERER

Prøv at bruge et andet USB-kabel. Hvis du bruger et kabel, der er længere end tre meter, skal du prøve at bruge et kortere kabel.

**Bemærk!** USB-hubs, forlængerkabler, portreplikatorer og dockingstationer kan give forbindelsesproblemer. Prøv at fjerne disse enheder, så printeren er sluttet direkte til computeren.

## KONTROLLER, AT DU BRUGER DEN KORREKTE CD TIL PRINTERMODELLEN

Sammenlign printermodellen på cd'en med printermodellen på printeren. Numrene skal enten stemme fuldstændigt overens eller være inden for samme serie.

Hvis du er i tvivl, skal du se efter en opdateret version af printersoftwaren på vores websted. Find flere oplysninger i printerens *brugervejledning*.

## SLUT PRINTERENS STRØMFORSYNING TIL IGEN.

- 1 Sluk printeren.

**Bemærk!** Kontroller, at printeren ikke er i dvaletilstand. Hold  nede i tre sekunder for at slukke printeren.

- 2 Tag netledningen ud af stikkontakten i væggen, og tag derefter ledningen ud af strømforsyningen.
- 3 Tilslut netledningen til strømforsyningen igen efter et minut, og sæt derefter netledningen i stikkontakten på væggen.
- 4 Tænd printeren.

## UDFØR INSTALLATIONEN IGEN

- 1 Luk installationsprogrammet.
- 2 Fjern cd'en, og genstart derefter computeren.
- 3 Indsæt cd'en, og køр derefter installationsprogrammet igen.

## KONTROLLER, OM COMPUTEREN KAN REGISTRERE USB-AKTIVITET I USB-PORTEN

Åbn Enhedshåndtering for at kontrollere, om der er aktivitet, når en USB-enhed sluttes til en USB-port:

- 1 Klik på , eller klik på **Start**, og klik derefter på **Kør**.
- 2 I feltet Start søgning eller Kør skal du skrive `devmgmt.msc`.
- 3 Tryk på **Enter**, eller klik på **OK**.
- 4 Observer vinduet Enhedshåndtering, når du slutter et USB-kabel eller en anden enhed til USB-porten. Vinduet opdateres, når Enhedshåndtering registrerer USB-tilslutningen.
  - Hvis der er aktivitet i Enhedshåndteringen, men ingen af de forrige løsninger virkede, skal du ringe til kundeservice.
  - Hvis der ikke er aktivitet i Enhedshåndtering, er der muligvis problemer med computeren og USB-understøttelsen. Computeren skal registrere USB-tilslutningen, for at installationen kan fungere.

## Computerens firewall blokerer for kommunikationen med printeren

Firewallindstillingerne kan have forhindret printeren i at oprette forbindelse til computeren.

Hvis der er installeret en firewall på computeren, kan du prøve en af følgende muligheder:

- Deaktiver computerens firewall.
- Opdater computerens firewall til den nyeste version, og tillad derefter printersoftwaren at kommunikere via netværket.

Du kan finde yderligere oplysninger deaktivering og opdatering af firewallen i hjælpesiderne til operativsystemet.

## Kommunikationen med printeren mistes ved VPN-forbindelse (Virtual Private Network)

Du mister som regel forbindelsen til en trådløs printer på det lokale netværk, hvis du opretter forbindelse til et *VPN-netværk* (Virtual Private Network).

De fleste VPN-netværk giver kun computerne mulighed for at kommunikere med VPN-netværket og ikke med andre netværk på samme tid. Afbryd forbindelsen til VPN-netværket, inden du installerer driveren på computeren, eller inden du kører den trådløse opsætning på computeren.

Hvis du vil kontrollere, om computeren er sluttet til VPN-netværket, skal du åbne VPN-klientsoftwaren og derefter kontrollere VPN-forbindelserne. Hvis du ikke har installeret VPN-klientsoftware, skal du kontrollere forbindelserne manuelt ved hjælp af Windows VPN-klienten.

Hvis du ønsker at have mulighed for at oprette forbindelse til det lokale netværk og et VPN-netværk på samme tid, skal du bede den ansvarlige for systemsupport af VPN'en om at tillade delt tunnelføring. Bemærk, at visse virksomheder ikke tillader delt tunnelføring af sikkerhedsmæssige eller tekniske hensyn.

Hvis du kun vil tilslutte en VPN-forbindelse, udskrives de dokumenter, du ønsker at udskrive, først når du har afsluttet VPN-sessionen. Hvis du vil fortsætte med at udskrive, mens du er tilsluttet en VPN-forbindelse, skal du slutte printeren til computeren ved hjælp af et USB-kabel. Du kan finde yderligere oplysninger i *brugervejledningen*.

## Fejlfinding ved trådløs forbindelse

- "Kan ikke udskrive via trådløst netværk" på side 153
- "Den trådløse printerserver er ikke installeret" på side 155
- "Meddelelsen 'Kommunikation er ikke tilgængelig' vises ved trådløs udskrivning" på side 155
- "Kommunikationen med printeren mistes ved VPN-forbindelse (Virtual Private Network)" på side 152
- "Løsning af periodiske problemer med trådløs kommunikation" på side 157

## Kontrolliste ved fejlfinding af trådløs forbindelse

Inden du foretager fejlfinding af den trådløse printer, skal du kontrollere følgende:

- Printeren, computeren og adgangspunktet (trådløst router) er alle tilsluttet og tændt.
- Det trådløse netværk fungerer korrekt.

Prøv at oprette adgang til andre computere på det trådløse netværk.

Hvis netværket har internetadgang, kan du prøve at oprette forbindelse til internettet via en trådløs forbindelse.

- SSID'et er korrekt.

Udskriv en netværksopsætningsside for at kontrollere det SSID, som printeren bruger.

Hvis du ikke er sikker på, om SSID'et er korrekt, skal du køre den trådløse opsætning igen.

- WEP-nøglen og WPA-adgangskoden er korrekte (hvis netværket er sikkert).

Log på adgangspunktet, og kontroller sikkerhedsindstillingerne.

En sikkerhedsnøgle er som en adgangskode. Alle enheder på samme trådløse netværk, der bruger WEP, WPA eller WPA2, deler den samme sikkerhedsnøgle.

Hvis du ikke er sikker på, om sikkerhedsinformationen er korrekt, skal du køre opsætningsprogrammet igen.

- Printeren og computeren er placeret inden for det trådløse netværks rækkevidde.

På de fleste netværk skal printeren og computeren være inden for 30 meter (100 fod) fra adgangspunktet (trådløs router).



- Wi-Fi-indikatoren er grøn, der er oprettet forbindelse.
- Printerdriveren er installeret på den computer, du udfører en opgave fra.
- Du har valgt den rigtige printerport.
- Både computeren og printeren er sluttet til det samme trådløse netværk.
- Printeren er ikke placeret i nærheden af forhindringer eller elektroniske enheder, der kan forstyrre det trådløse signal.

Kontroller, at printeren og adgangspunktet ikke er adskilt af pæle, vægge eller bærende søjler, der indeholder metal eller beton.

Mange enheder kan skabe interferens for det trådløse signal, herunder babyalarmer, motorer, trådløse telefoner, sikkerhedskameraer, andre trådløse netværk og visse Bluetooth-enheder.

### Kan ikke udskrive via trådløst netværk

Hvis der opstod problemer under installationen, eller printeren ikke vises i printermappen eller som printerindstilling, når du vil sende et udskriftsjob, kan du prøve at fjerne og geninstallere softwaren.

Inden du geninstallerer softwaren, skal du kontrollere kontrollisten for fejlfinding og derefter gøre følgende:

#### SLUK ADGANGSPUNKTET (TRÅDLØS ROUTER), OG TÆND DET DEREFTER IGEN.

Vent et minut, til printeren og computeren har genetableret forbindelsen. Dette kan somme tider opdatere netværksforbindelserne og løse tilslutningsproblemerne.

#### AFBRYD VPN-SESSIONEN

Hvis du har forbindelse til et andet netværk via en VPN-forbindelse, har du ikke adgang til printeren via det trådløse netværk. Afslut VPN-sessionen, og forsøg at udskrive igen.

#### KONTROLLER, AT DEMONSTRATIONSTILSTAND ER SLÅET FRA

Visse printerfunktioner er ikke tilgængelige, når demonstrationstilstand er slået til.

Naviger til følgende via printerens kontrolpanel:

 > Opsætning >  > Demotilstand >  > Fra > 

#### KONTROLLER WEP-NØGLEN ELLER WPA-ADGANGSKODEN

Hvis adgangspunktet bruger WEP-sikkerhed, skal WEP-nøglen være:

- Nøjagtig 10 eller 26 heksadecimaltegn. Heksadecimaltegnene er A-F, a-f og 0-9.  
*eller*
- Nøjagtig 5 eller 13 ASCII-heksadecimaltegn. ASCII-tegn er bogstaver, tal og symboler, der er på tastaturet. Der skelnes mellem små og store bogstaver for ASCII-tegnene i WEP-nøglen.

Hvis det trådløse adgangspunkt bruger WPA- eller WPA2-sikkerhed, skal WPA-adgangskoden være:

- Nøjagtigt 64 heksadecimaltegn. Heksadecimaltegnene er A-F, a-f og 0-9.  
*eller*
- Mellem 8 og 63 ASCII-tegn. ASCII-tegn er bogstaver, tal og symboler, der er på tastaturet. Der skelnes mellem små og store bogstaver for ASCII-tegnene i WPA-adgangskoden.

**Bemærk!** Hvis du ikke kender disse oplysninger, skal du se i dokumentationen, der fulgte med det trådløse adgangspunkt, eller du kan kontakte den person, der er ansvarlig for systemsupport.

#### **KONTROLLER, OM ADGANGSPUNKTET HAR EN TILKNYTNINGS-/REGISTRERINGSKNAP**

Trådløse bredbåndsbokse i Europa, Mellemøsten og Afrika som LiveBox, AliceBox, N9UF Box, FreeBox og Club Internet kræver muligvis, at du trykker på en tilknytnings-/registreringsknap, når du fjører printeren til det trådløse netværk.

Hvis du bruger en af disse bokse og har brug for flere oplysninger, skal du se dokumentationen, der fulgte med boksen, eller kontakte din internetudbyder.

#### **FLYT ADGANGSPUNKTET VÆK FRA ANDRE ELEKTRONISKE ENHEDER**

Der kan være midlertidig interferens fra elektroniske enheder, f.eks. mikroovne eller andre enheder, trådløse telefoner, babyalarmer og sikkerhedskameraer. Kontroller, at adgangspunktet ikke står for tæt ved disse enheder.

#### **FLYT COMPUTEREN OG/ELLER PRINTEREN TÆTTERE PÅ ADGANGSPUNKTET**

Det trådløse netværks rækkevidde afhænger af mange faktorer, herunder funktionaliteten i adgangspunktet og netværksadapters. Hvis du har problemer med at udskrive, kan du prøve at placere computeren og printeren højst 30 meter fra hinanden.

#### **KONTROLLER KVALITETEN AF DET TRÅDLØSE SIGNAL.**

Udskriv en netværksopsætningsside, og kontroller signalkvaliteten. Hvis signalkvaliteten er anført som god eller fremragende, er der noget andet, der forårsager problemet.

#### **KONTROLLER DE AVANCEREDE SIKKERHEDSINDSTILLINGER**

- Hvis du bruger filtrering af MAC-adresser (Media Access Control) til at begrænse adgangen til det trådløse netværk, skal du føje printerens MAC-adresse til listen over adresser, der har tilladelse til at slutte sig til det trådløse netværk. Du skal føje printerens MAC-adresse til listen over adresser, der har tilladelse til at slutte sig til adgangspunktet.
- Hvis du indstiller adgangspunktet til at udstede et begrænset antal IP-adresser, skal du ændre dette, så printeren kan tilføjes.

**Bemærk!** Hvis du ikke ved, hvordan du skal foretage disse ændringer, skal du se i dokumentationen, der fulgte med adgangspunktet, eller du kan kontakte den person, som konfigurerede det trådløse netværk.

#### **DU SKAL SIKRE DIG, AT COMPUTEREN ER SLUTTET TIL ADGANGSPUNKTET.**

- Se, om du har adgang til internettet ved at åbne webbrowseren og gå ind på et vilkårligt sted.
- Hvis der er andre computere eller ressourcer på det trådløse netværk, skal du kontrollere, om du har adgang til dem fra computeren.

### KONTROLLER, AT PRINTEREN OG COMPUTEREN ER SLUTTET TIL DET SAMME TRÅDLØSE NETVÆRK

Hvis printeren ikke er på samme trådløse netværk som computeren, kan du ikke udskrive trådløst. Printerens SSID skal stemme overens med SSID'et for computeren, hvis computeren allerede er sluttet til det trådløse netværk.

- 1 Få vist oplysninger om SSID'et for det netværk, som computeren er sluttet til.
  - a Indtast IP adressen på dit trådløse opkoblingspunkt i adressefeltet på din webbrowser.

Hvis du ikke kender IP-adressen for adgangspunktet:

    - 1 Klik på , eller klik på **Start**, og klik derefter på **Kør**.
    - 2 I feltet Start søgning eller Kør skal du skrive **cmd**.
    - 3 Tryk på **Enter**, eller klik på **OK**.
    - 4 Skriv **ipconfig**, og tryk derefter på **Enter**. Kontroller sektionen Trådløs netværksforbindelse:
      - Posten "Standardgateway" er normalt adgangspunktet.
      - IP-adressen vises som fire sæt tal, adskilt af punktummer, f.eks. 192.168.2.134.
  - b Angiv brugernavn og adgangskode til adgangspunktet, når du bliver bedt om det.
  - c Klik på **OK**.
  - d Find SSID i sektionen Trådløse indstillinger.
  - e Skriv SSID'et ned.

**Bemærk!** Kontroller, at du kopierer det præcist, herunder store bogstaver.

- 2 Få vist oplysninger om SSID'et for det netværk, som printeren er sluttet til:
  - a Udskriv netværksinstallationssiden fra printeren.
  - b Kig efter **SSID** i afsnittet om Trådløst.
- 3 Sammenlign computerens SSID med printerens SSID.

Hvis SSID'erne stemmer overens, er printeren og computeren på samme trådløse netværk.

Hvis SSID'erne ikke stemmer overens, skal du køre værktøjet igen for at installere printeren på det trådløse netværk, der bruges af computeren.

### Den trådløse printerserver er ikke installeret

Du får muligvis vist en meddelelse under installationen om, at der ikke er installeret en trådløs printerserver på printeren. Hvis du er sikker på, at printeren kan foretage trådløs udskrivning, skal du prøve følgende:

#### KONTROLLER STRØMMEN

Kontroller, at  lyser.

### Meddelelsen "Kommunikation er ikke tilgængelig" vises ved trådløs udskrivning

Prøv et eller flere af følgende forslag:

#### KONTROLLER, AT PRINTEREN OG COMPUTEREN HAR GYLDIGE IP-ADRESSER TIL NETVÆRKET

Hvis du bruger en bærbar computer og har aktiveret de strømbesparende indstillinger, vises meddelelsen "Kommunikation er ikke tilgængelig" på computerskærmen, når du forsøger at udskrive trådløst. Dette kan skyldes, at den bærbare computers harddisk er deaktiveret.

Hvis du får vist denne meddelelse, skal du vente nogle sekunder og derefter prøve at udskrive igen. Det tager den bærbare computer og printeren nogle sekunder at aktiveres og oprette forbindelse til det trådløse netværk igen.

Hvis du får vist denne meddelelse igen, efter du har ventet længe nok til, at printeren og den bærbare computer kan oprette forbindelse til netværket, er der muligvis problemer med det trådløse netværk.

Kontroller, at både den bærbare computer og printeren har modtaget IP-adresser:

- 1 Klik på , eller klik på **Start**, og klik derefter på **Kør**.
- 2 Skriv `cmd` i feltet Start søgning eller Kør.
- 3 Tryk på **Enter**, eller klik på **OK**.
- 4 Skriv `ipconfig`, og tryk derefter på **Enter**.

IP-adressen vises som fire sæt tal, adskilt af punktummer, f.eks. 192.168.0.100.

### Sådan finder du printerens IP-adresse

- Udskriv netværksinstallationsiden fra printeren.

Se efter **Adresse** i afsnittet TCP/IP.

- Se printerindstillingerne.

Naviger til følgende via printerens kontrolpanel:

 > **Opsætning** >  > **Netværksopsætning** >  > **Trådløs 802.11 b/g/n** >  >  
**Netværksforbindelsesopsætning** >  > **TCP/IP** >  > **IP-adresse** > 

Hvis printeren og/eller den bærbare computer ikke har en IP-adresse, eller hvis en af dem har adressen 169.254.x.y (hvor x og y er to tal mellem 0 og 255), skal du gøre følgende:

- 1 Sluk den enhed, der ikke har en gyldig IP-adresse (den bærbare computer, printeren eller begge).
- 2 Tænd for de(n) pågældende enhed(er), og kontroller derefter IP-adresserne igen.

Hvis printeren eller den bærbare computer og/eller printeren stadig ikke modtager en gyldig IP-adresse, er der problemer med det trådløse netværk. Prøv følgende:

- Kontroller, at adgangspunktet (trådløs router) er tændt og fungerer.
- Fjern eventuelle emner, der kan blokere signalet.
- Sluk alle unødvendige trådløse enheder på netværket, og afbryd alle netværksfølsomme aktiviteter, fx store filoverførsler og netværksspil. Hvis netværket er for belastet, modtager printeren muligvis ikke IP-adressen inden for det tilladte tidsrum.
- Kontroller, at DHCP-serveren, der muligvis også fungerer som trådløs router, fungerer og er konfigureret til at tildele IP-adresser. Hvis du ikke er sikker på, hvordan du gør dette, kan du se i brugervejledningen, der fulgte med den trådløse router.

Hvis printeren og computeren har gyldige IP-adresser, og netværket fungerer korrekt, skal du fortsætte fejlfinding.

### KONTROLLER, AT DEN TRÅDLØSE PORT ER VALGT

- 1 Klik på , eller klik på **Start**, og klik derefter på **Kør**.
- 2 Skriv `styre printere` i feltet Start søgning eller Kør.
- 3 Tryk på **Enter**, eller klik på **OK**.
- 4 Højreklik på printeren, og vælg derefter **Egenskaber** eller **Printeregenskaber** i menuen.

- 5 Klik på fanen **Porte**, og find derefter den valgte port.  
Der er en afkrydsning ud for den valgte port i kolonnen **Port**.
- 6 Hvis kolonnen **Beskrivelse** for den valgte port angiver, at det er en USB-port, skal du rulle gennem listen og vælge den port, hvor der vises **Printerport** i kolonnen **Beskrivelse**. Kontroller printermodellen i kolonnen **Printer** for at sikre, at du vælger den korrekte printerport.
- 7 Klik på **OK**, og prøv derefter at udskrive igen.

#### KONTROLLER, AT TOVEJSKOMMUNIKATION ER AKTIVERET

- 1 Klik på , eller klik på **Start**, og klik derefter på **Kør**.
- 2 Skriv **styre printere** i feltet **Start søgning** eller **Kør**.
- 3 Tryk på **Enter**, eller klik på **OK**.
- 4 Højreklik på printeren, og vælg derefter **Egenskaber** eller **Printeregenskaber** i menuen.
- 5 Klik på fanen **Porte**.
- 6 Marker afkrydsningsfeltet ud for **Aktiver understøttelse af tovejskommunikation**, hvis feltet ikke allerede er markeret.
- 7 Klik på **Anvend > OK** og prøv at udskrive igen.

### Løsning af periodiske problemer med trådløs kommunikation

Du opdager muligvis, at printeren fungerer i et kort stykke tid og derefter holder op med at fungere, selvom der tilsyneladende ikke er sket nogen ændringer på det trådløse netværk.

Mange forskellige problemer kan forstyrre netværkskommunikationen, og nogle gange er der tale om flere problemer på samme tid. Prøv et eller flere af følgende forslag:

#### AFBRYD FORBINDELSEN TIL ALLE VPN-NETVÆRK, NÅR DU FORSØGER AT BRUGE DET TRÅDLØSE NETVÆRK

De fleste VPN-netværk (Virtual Private Network) giver kun computerne mulighed for at kommunikere med VPN-netværket og ikke med andre netværk på samme tid. Afbryd forbindelsen til VPN-netværket, inden du installerer driveren på computeren, eller inden du kører den trådløse opsætning på computeren.

Hvis du vil kontrollere, om computeren er sluttet til VPN-netværket, skal du åbne VPN-klientsoftwaren og kontrollere VPN-forbindelserne. Hvis du ikke har installeret VPN-klientsoftware, skal du kontrollere forbindelserne manuelt ved hjælp af Windows VPN-klienten.

Hvis du ønsker at have mulighed for at oprette forbindelse til det lokale netværk og et VPN-netværk på samme tid, skal du bede den ansvarlige for systemsupport af VPN'en om at tillade delt tunnelføring. Bemærk, at visse virksomheder ikke tillader delt tunnelføring af sikkerhedsmæssige eller tekniske hensyn.

#### SLUK ADGANGSPUNKTET (TRÅDLØS ROUTER), OG TÆND DET DEREFTER IGEN.

Vent et minut, til printeren og computeren har genetableret forbindelsen. Dette kan somme tider opdatere netværksforbindelserne og løse tilslutningsproblemerne.

## AFHJÆLP OVERBELASTNING AF NETVÆRK

Hvis et trådløst netværk er overbelastet, kan computeren og printeren have svært ved at kommunikere med hinanden. Af årsager til overbelastning af trådløse netværk kan nævnes:

- Overførsel af store filer via netværket
- Netværksspil
- Peer-to-peer-programmer til fildeling
- Streaming af videoer
- For mange computere på det trådløse netværk på samme tid

## FJERN INTERFERENSKILDER

Almindelige husholdningsgenstande kan muligvis forstyrre den trådløse netværskommunikation. Trådløse telefoner (men ikke mobiltelefoner), mikrobølgeovne, babyalarmer, næsten alt køkkenudstyr, trådløst overvågningsudstyr, trådløse netværk i nærheden og alt udstyr med motor kan forstyrre den trådløse netværskommunikation.

Prøv at tænde alle potentielle interferenskilder for at se, om de er skyld i problemet. Hvis det er tilfældet, skal du fjerne det trådløse netværk fra enheden.

## SKIFT DEN KANAL, SOM ADGANGSPUNKTET BRUGER

Du kan nogle gange afhjælpe interferens fra en ukendt kilde ved at skifte den kanal, som adgangspunktet bruger til at kommunikere. Der er tre særskilte kanaler på en router. Se den dokumentation, der fulgte med routeren, for at finde ud af, hvilke tre der anvendes. Andre kanaler tilbydes som valgmuligheder, men disse overlapper med de andre. Hvis routeren er konfigureret til at bruge standardindstillingerne, skal du ændre kanalindsatillingen, så der bruges en anden særskilt kanal. Hvis du ikke er sikker på, hvordan du skifter kanal, skal du se i vejledningen, der fulgte med adgangspunktet.

## KONFIGURER ADGANGSPUNKTET MED ET ENTYDIGT SSID

Mange trådløse netværk bruger det SSID, som routeren oprindeligt blev konfigureret til at bruge af producenten. Hvis du bruger standard-SSID'et, kan der opstå problemer, når flere netværk fungerer i samme område med samme SSID. Printeren eller computeren forsøger muligvis at oprette forbindelse til det forkerte netværk, selvom det ser ud, som om de forsøger at oprette forbindelse til det korrekte netværk.

For at undgå denne type interferens skal du ændre SSID'et på adgangspunktet fra standardindstillingen. Hvis du ikke er sikker på, hvordan du skifter SSID, skal du se i vejledningen, der fulgte med adgangspunktet.

**Bemærk!** Du skal ændre SSID'et på alle enheder med adgang til det trådløse netværk, hvis du ændrer SSID'et på adgangspunktet.

## TILDEL STATISKE IP-ADRESSER TIL ALLE ENHEDER PÅ NETVÆRKET

De fleste trådløse netværk bruger en DHCP-server (Dynamic Host Configuration Protocol), der er indbygget i den trådløse router, til at tildele IP-adresser til klienter på det trådløse netværk. DHCP-adresser tildeles efter behov, fx når en ny enhed føjes til det trådløse netværk, eller når den tændes. Trådløse enheder skal sende en anmodning til routeren og modtage en IP-adresse som svar for at fungere på netværket. Da den trådløse router udfører mange opgaver ud over at tildele adresser, reagerer den nogle gange ikke hurtigt nok med en adresse. Den anmodende enhed giver nogle gange op, inden den modtager en adresse.

Prøv at tildele statiske IP-adresser til enhederne på netværket for at løse dette problem.

Sådan tildeles en statisk IP-adresse til printeren:

- 1 Fuldfør den trådløse opsætning, så printeren kan modtage en DHCP-adresse fra en DHCP-server på netværket.
- 2 Udskriv en netværksopsætningsside for at se, hvilken IP-adresse der i øjeblikket er tildelt til printeren.
- 3 Åbn en webbrowser, og angiv derefter printerens IP-adresse i adressefeltet. Tryk på **Enter**.
- 4 Klik på **Konfiguration > TCP/IP > Angiv statisk IP-adresse**.
- 5 Angiv den IP-adresse, du vil tildele til printeren i adressefeltet, og klik derefter på **Send**.

Kontroller, at IP-adressen er opdateret, ved at angive den statiske IP-adresse i browserens adressefelt for at se, om printerens webside genindlæses. Se dokumentationen, der fulgte med routeren og operativsystemet, for at få yderligere oplysninger om tildeling af statiske IP-adresser.

#### **KONTROLLER KENDTE PROBLEMER MED ADGANGSPUNKTET**

Nogle trådløse routere har dokumenterede fejl, der er identificeret og rettet af producenten. Besøg routerproducentens websted. Søg efter firmwareopdateringer og andre råd fra producenten. Hvis du ikke er sikker på, hvordan du finder producentens websted, skal du se i dokumentationen, der fulgte med den trådløse router.

#### **SØG EFTER OPDATERINGER TIL DEN TRÅDLØSE NETVÆRKSADAPTER**

Hvis du har problemer med at udskrive fra en bestemt computer, bør du gå ind på webstedet for den producent, der har fremstillet det trådløse netværksadapterkort, der sidder i den pågældende computer. Der findes muligvis en opdateret driver, der kan løse problemet.

#### **SKIFT ALLE NETVÆRKS EnhEDER TIL SAMME TYPE**

Selvom det er muligt at blande 802.11b-, 802.11g- og 802.11n-enheder på samme trådløse netværk, forhindrer de hurtige enheder nogle gange de langsomme enheder i at kommunikere.

Prøv kun at tænde netværksenheder af samme type for at se, om netværkskommunikationen forbedres. Hvis dette løser problemet, kan du overveje at opgradere de gamle enheder med nyere trådløse netværksadapters.

#### **KØB EN NY ROUTER**

Hvis routeren er flere år gammel, er den muligvis ikke fuldstændig kompatibel med de nyere trådløse enheder på netværket. Overvej at købe en nyere router, der er i fuld overensstemmelse med 802.11 IEEE-specifikationerne.

# Meddelelser

## Produktoplysninger

Produktnavn:

Dell V525w

Maskintype:

4448

Model(ler):

4d1, 4dE

## Meddelelse om udgave

Januar 2012

**Følgende afsnit gælder ikke for lande, hvor sådanne regler ikke er i overensstemmelse med den lokale lovgivning:** DENNE UDGIVELSE LEVERES "SOM DEN ER" UDEN NOGEN FORM FOR GARANTI, UDTRYKKELIGT ELLER UNDERFORSTÅET, HERUNDER, MEN IKKE BEGRÆNSET TIL, STILTIENDE ANSVAR FOR SALGBARHED ELLER EGNETHED TIL SPECIELLE FORMÅL. Nogle stater tillader ikke ansvarsfraskrivelse for udtrykkeligt eller stiltiende ansvar ved bestemte transaktioner, og derfor er denne erklæring måske ikke gældende for dig.

Dette dokument kan indeholde tekniske unøjagtigheder eller typografiske fejl. Der foretages regelmæssige ændringer af oplysningerne heri. Ændringerne inkluderes i senere udgaver. Forbedringer eller ændringer af de beskrevne produkter eller programmer kan foretages på et hvilket som helst tidspunkt.

## Meddelelse om modulkomponent

Dette produkt kan indeholde følgende modulkomponent(er):

Lexmark lovmæssig type/model LEX-M03-002, FCC ID: US:2G2CN00BM03002; Industry Canada IC:2376A-M03002

Lexmark lovmæssig type/model LEX-M01-004, FCC ID: IYLM01004; Industry Canada IC:2376A-M01004

## Licensmeddelelser

Alle licensmeddelelser, der har tilknytning til dette produkt, findes på CD'en:\LEGAL-mappen på installations-CD'en.

## Støjemissionsniveauer

Følgende målinger er udført i overensstemmelse med ISO 7779 og rapporteret i overensstemmelse med ISO 9296.

**Bemærk!** Nogle af tilstandene gælder muligvis ikke for dit produkt.



1 meters gennemsnitligt lydtryk, dBA	
Udskrivning	50 dBA
Scanning	47 dBA
Kopiering	47 dBA
Klar	ikke hørbar

## Waste from Electrical and Electronic Equipment (WEEE) directive



The WEEE logo signifies specific recycling programs and procedures for electronic products in countries of the European Union. We encourage the recycling of our products.

## Bortskaffelse af produktet

Bortskaf ikke printeren eller forbrugstofferne som normalt husholdningsaffald. Kontakt de lokale myndigheder for at få oplysninger om muligheder for bortskaffelse og genbrug.

## Batterimeddelelse

Dette produkt indeholder perkloratmateriale. Emnet skal muligvis håndteres særligt. Du kan finde yderligere oplysninger under <http://www.dtsc.ca.gov/hazardouswaste/perchlorate/>.

## Note om følsomhed for statisk elektricitet



Dette symbol angiver statiskfølsomme dele. Rør ikke ved de områder, der sidder i nærheden af disse symboler, uden først at røre ved printerens metalramme.

## Temperaturoplysninger

Omgivelsestemperatur	15 til 32 C (60 til 90 F)
Transport- og opbevaringstemperatur	-40 til 60 C (-40 til 140 F), 1 til 60 C (34 til 140 F)

## Strømforbrug

### Produktets strømforbrug

Følgende tabel dokumenterer de forhold vedrørende energiforbrug, der gør sig gældende for produktet.

**Bemærk!** Nogle af tilstandene gælder muligvis ikke for dit produkt.

Tilstand	Beskrivelse	Strømforbrug (watt)
Udskriver	Produktet genererer udskrifter fra elektroniske input.	16.1
Kopi	Produktet genererer udskrifter fra trykte originaldokumenter.	14.8
Scan	Produktet scanner trykte dokumenter.	11.4
Ready (Klar)	Produktet venter på et udskriftsjob.	6.44
Slumringstilstand	Produktet er i energibesparende tilstand på højt niveau.	3.06
Fra	Produktet er tilsluttet en stikkontakt i væggen, men afbryderknappen er slukket.	0.36

De niveauer for strømforbrug, der er angivet i ovenstående tabel, repræsenterer gennemsnitsmålinger over tid. Et momentant strømforbrug kan være væsentligt højere end gennemsnitsværdien.

### Slumringstilstand

Dette produkt er designet med en energibesparende funktion, der kaldes *Slumringstilstand*. Slumringstilstanden sparer energi ved at sænke strømforbruget i perioder med inaktivitet. Slumringstilstanden aktiveres automatisk, når produktet ikke har været i brug i et nærmere angivet tidsrum, der kaldes *Slumringstilstands-timeout*.

Fabriksindstilling for slumringstilstands-timeout for dette produkt (i minutter):	60
---	----

Du kan angive slumringstilstands-timeout til at være mellem 1 minut og 240 minutter på konfigurationsmenuerne. Indstilling af slumringstilstands-timeout på en lav værdi reducerer energiforbruget, men kan øge produktets svartid. Indstilling af slumringstilstands-timeout på en høj værdi, giver en hurtig svartid, men bruger mere energi.

### Slukket tilstand

Hvis dette produkt har en slukket tilstand, hvor der stadig bruges en lille mængde strøm, skal du tage netledningen ud af stikkontakten for at sørge for, at produktets strømforbrug ophører helt.

### Samlet energiforbrug

Det er nogle gange praktisk at beregne printerens samlede energiforbrug. Eftersom strømforbrug angives i watt, skal strømforbruget ganges med den tid, som printeren bruger i hver tilstand, med henblik på at beregne energiforbruget. Printerens samlede energiforbrug udgøres af summen af de enkelte tilstandes energiforbrug.

## Overensstemmelse med De Europæiske Fællesskabers (EF) direktiver

Dette produkt indeholder beskyttelseskravene i EU-rådets direktiver 2004/108/EU, 2006/95/EU og 1999/5/EF samt 2005/32/EU om tilnærmelse og harmonisering af lovene i medlemslandene vedrørende elektromagnetisk kompatibilitet, sikkerhed for elektrisk udstyr, der er beregnet til brug inden for visse spændingsområder, radioudstyr og terminaludstyr til telekommunikation, og om øko-design af energiforbrugende produkter.

Producenten af dette produkt er: Lexmark International, Inc., 740 West New Circle Road, Lexington, KY, 40550 USA. Den autoriserede repræsentant er: Lexmark International Technology Hungária Kft., 8 Lechner Ödön fasor, Millennium Tower III, 1095 Budapest HUNGARY. En overensstemmelseserklæring angående kravene i direktiverne kan fås ved henvendelse til den autoriserede repræsentant.

Dette produkt ligger inden for Klasse B-grænserne i EN 55022 og opfylder sikkerhedskravene i EN 60950.

## Meddelelse til brugere i Den Europæiske Union

Produkter med CE-mærket overholder beskyttelseskravene i EU-rådets direktiver 2004/108/EU, 2006/95/EU og 1999/5/EU om tilnærmelse og harmonisering af lovene i medlemslandene vedrørende elektromagnetisk kompatibilitet, sikkerhed for elektrisk udstyr, der er beregnet til brug inden for visse spændingsområder, og om radioudstyr og terminaludstyr til telekommunikation.

CE-mærkningen angiver overensstemmelse.



Producenten af dette produkt er: Lexmark International, Inc., 740 West New Circle Road, Lexington, KY, 40550 USA. Den godkendte repræsentant er: Lexmark International Technology Hungária Kft., 8 Lechner Ödön fasor, Millennium Tower III, 1095 Budapest UNGARN. En erklæring om overensstemmelse med kravene i direktiverne kan fås efter anmodning fra den godkendte repræsentant.

Du kan finde flere oplysninger om overensstemmelse i tabellen nederst i afsnittet om meddelelser.

## Lovgivningsmæssige oplysninger for trådløse produkter

Dette afsnit indeholder følgende lovgivningsmæssige oplysninger angående trådløse produkter, der indeholder sendere, herunder, men ikke begrænset til trådløse netværkskort eller f.eks. proxkortlæsere.

### Udsættelse for radiofrekvens

Den udsendte strålingseffekt for denne enhed ligger langt fra FCC-grænserne (og andre reguleringsmyndigheders grænser) for udsættelse for radiofrekvens. Der skal være mindst 20 cm mellem enhedens antenne og en person for at overholde FCC-grænserne (og andre reguleringsmyndigheders grænser) for udsættelse for radiofrekvens.

## Meddelelse til brugere i Den Europæiske Union

Dette produkt indeholder beskyttelseskravene i EU-rådets direktiver 2004/108/EU, 2006/95/EU og 1999/5/EF samt 2005/32/EU om tilnærmelse og harmonisering af lovene i medlemslandene vedrørende elektromagnetisk

kompatibilitet, sikkerhed for elektrisk udstyr, der er beregnet til brug inden for visse spændingsområder, radioudstyr og terminaludstyr til telekommunikation, og om øko-design af energiforbrugende produkter.

CE-mærkningen angiver overensstemmelse.



Producenten af dette produkt er: Lexmark International, Inc., 740 West New Circle Road, Lexington, KY, 40550 USA. Den godkendte repræsentant er: Lexmark International Technology Hungária Kft., 8 Lechner Ödön fasor, Millennium Tower III, 1095 Budapest UNGARN. En erklæring om overensstemmelse med kravene i direktiverne kan fås efter anmodning fra den godkendte repræsentant.

Dette produkt overholder kravene til Klasse B i EN 55022 og sikkerhedskravene i EN 60950.

Produkter med 2,4 GHz trådløs LAN-funktion overholder beskyttelseskravene i EU-rådets direktiver 2004/108/EF, 2006/95/EF og 1999/5/EF om tilnærmelse og harmonisering af lovene i medlemslandene vedrørende elektromagnetisk kompatibilitet, sikkerhed for elektrisk udstyr, der er beregnet til brug inden for visse spændingsområder, og om radioudstyr og terminaludstyr til telekommunikation.

CE-mærkningen angiver overensstemmelse.



Produkterne må betjenes i alle EU- og EFTA-lande, men er kun beregnet til indendørs brug.

Producenten af dette produkt er: Lexmark International, Inc., 740 West New Circle Road, Lexington, KY, 40550 USA. Den godkendte repræsentant er: Lexmark International Technology Hungária Kft., 8 Lechner Ödön fasor, Millennium Tower III, 1095 Budapest UNGARN. En erklæring om overensstemmelse med kravene i direktiverne kan fås efter anmodning fra den godkendte repræsentant.

Dette produkt kan anvendes i de lande, som er anført i tabellen nedenfor.

AT	BE	BG	CH	CY	CZ	DE	DK	EE
EL	ES	FI	FR	HR	HU	IE	IS	IT
LI	LT	LU	LV	MT	NL	NO	PL	PT
RO	SE	SI	SK	TR	UK			

Česky	Společnost Lexmark International, Inc. tímto prohlašuje, že výrobek tento výrobek je ve shodě se základními požadavky a dalšími příslušnými ustanoveními směrnice 1999/5/ES.
Dansk	Lexmark International, Inc. erklærer herved, at dette produkt overholder de væsentlige krav og øvrige relevante krav i direktiv 1999/5/EF.
Deutsch	Hiermit erklärt Lexmark International, Inc., dass sich das Gerät dieses Gerät in Übereinstimmung mit den grundlegenden Anforderungen und den übrigen einschlägigen Bestimmungen der Richtlinie 1999/5/EG befindet.
Ελληνική	ΜΕ ΤΗΝ ΠΑΡΟΥΣΑ Η LEXMARK INTERNATIONAL, INC. ΔΗΛΩΝΕΙ ΟΤΙ ΑΥΤΟ ΤΟ ΠΡΟΪΟΝ ΣΥΜΜΟΡΦΩΝΕΤΑΙ ΠΡΟΣ ΤΙΣ ΟΥΣΙΩΔΕΙΣ ΑΠΑΙΤΗΣΕΙΣ ΚΑΙ ΤΙΣ ΛΟΙΠΕΣ ΣΧΕΤΙΚΕΣ ΔΙΑΤΑΞΕΙΣ ΤΗΣ ΟΔΗΓΙΑΣ 1999/5/ΕΚ.
English	Hereby, Lexmark International, Inc., declares that this type of equipment is in compliance with the essential requirements and other relevant provisions of Directive 1999/5/EC.

Español	Por medio de la presente, Lexmark International, Inc. declara que este producto cumple con los requisitos esenciales y cualesquiera otras disposiciones aplicables o exigibles de la Directiva 1999/5/CE.
Eesti	Käesolevaga kinnitab Lexmark International, Inc., et seade see toode vastab direktiivi 1999/5/EÜ põhinõuetele ja nimetatud direktiivist tulenevatele muudele asjakohastele sätetele.
Suomi	Lexmark International, Inc. vakuuttaa täten, että tämä tuote on direktiivin 1999/5/EY oleellisten vaatimusten ja muiden sitä koskevien direktiivin ehtojen mukainen.
Français	Par la présente, Lexmark International, Inc. déclare que l'appareil ce produit est conforme aux exigences fondamentales et autres dispositions pertinentes de la directive 1999/5/CE.
Magyar	Alulírott, Lexmark International, Inc. nyilatkozom, hogy a termék megfelel a vonatkozó alapvető követelményeknek és az 1999/5/EC irányelv egyéb előírásainak.
Íslenska	Hér með lýsir Lexmark International, Inc. yfir því að þessi vara er í samræmi við grunnkröfur og aðrar kröfur, sem gerðar eru í tilskipun 1999/5/EC.
Italiano	Con la presente Lexmark International, Inc. dichiara che questo prodotto è conforme ai requisiti essenziali ed alle altre disposizioni pertinenti stabilite dalla direttiva 1999/5/CE.
Latviski	Ar šo Lexmark International, Inc. deklarē, ka šis izstrādājums atbilst Direktīvas 1999/5/EK būtiskajām prasībām un citiem ar to saistītajiem noteikumiem.
Lietuvių	Šiuo Lexmark International, Inc. deklaruoja, kad šis produktas atitinka esminius reikalavimus ir kitas 1999/5/EB direktyvos nuostatas.
Malti	Bil-preżenti, Lexmark International, Inc., jiddikjara li dan il-prodott huwa konformi mal-ħtiġijiet essenzjali u ma dispożizzjonijiet oħrajn relevanti li jinsabu fid-Direttiva 1999/5/KE.
Nederlands	Hierbij verklaart Lexmark International, Inc. dat het toestel dit product in overeenstemming is met de essentiële eisen en de andere relevante bepalingen van richtlijn 1999/5/EG.
Norsk	Lexmark International, Inc. erklærer herved at dette produktet er i samsvar med de grunnleggende krav og øvrige relevante krav i direktiv 1999/5/EF.
Polski	Niniejszym Lexmark International, Inc. oświadcza, że niniejszy produkt jest zgodny z zasadniczymi wymogami oraz pozostałymi stosownymi postanowieniami Dyrektywy 1999/5/EC.
Português	A Lexmark International Inc. declara que este produto está conforme com os requisitos essenciais e outras disposições da Diretiva 1999/5/CE.
Slovensky	Lexmark International, Inc. týmto vyhlasuje, že tento produkt spĺňa základné požiadavky a všetky príslušné ustanovenia smernice 1999/5/ES.
Slovensko	Lexmark International, Inc. izjavlja, da je ta izdelek v skladu z bistvenimi zahtevami in ostalimi relevantnimi določili direktive 1999/5/ES.
Svenska	Härmed intygar Lexmark International, Inc. att denna produkt står i överensstämmelse med de väsentliga egenskapskrav och övriga relevanta bestämmelser som framgår av direktiv 1999/5/EG.

# Indeks

## Numeralier

802.1X-godkendelse 98

## A

ad-hoc-netværk 109  
ADF (automatisk dokumentføder) 11  
bakke 11  
fjerne papirstop i 137  
ilægge dokumenter 33  
papirkapacitet 33  
papirstyr 12  
udskriftsbakke 11  
udvidelse til ADF-udskriftsbakken 11  
ADF tryk plade  
  rengøre 119  
ADF-scannerens glasplade  
  rengøre 119  
adgangskode 105  
adgangsområde til blækpatroner 12  
adgangsområde til printhoved 12  
Adressebog  
  konfigurere 78  
Adressebog, fax  
  angive 76  
afinstallere printersoftware 27  
afsendelse af faxer, tip 80  
afsendeshastighed for fax  
  angive 76  
AliceBox 94  
almindeligt papir 30  
angive  
  Autosvar 83  
  faxbrugeroplysninger 75  
  faxkvalitet 85  
  faxsidehoved og -sidefod 75  
  maksimal afsendeshastighed, fax 76  
  Opkalds-id 75  
  oplysninger om afsender 75  
  TTI (Transmit Terminal Identification) 75  
annullere  
  e-mail 64  
  kopieringsjob 54  
  scanningsjob 61

udskriftsjob 47  
antal forsøg på genopkald, fax  
  angive 76  
apparater  
  trådløst netværk 110  
automatisk faxkonvertering  
  angive 76  
Autosvar  
  hvornår slås den til 83  
avanceret trådløs opsætning 91

## B

baggrund, fjerne 53  
bagsidemateriale  
  rengøre 119  
bekræftelse side, fax 86  
blokere faxer 87  
blæk  
  spare 8  
blækniveauer  
  kontrollere 117  
Blækpatron mangler 127  
blækpatroner  
  bestille 14  
  fjerne 15  
  installere 15  
  udskifte 15  
brugerdefineret papir  
  udskrive på 39  
brugeroplysninger, fax  
  angive 76

## C

certifikatsanmodning 98  
Club Internet 94  
computeren bliver langsommere under udskrivning 142

## D

dato og klokkeslæt  
  angive 75  
dele  
  diagram 11  
dele printer i Windows 102  
delt udskrivning 103  
Der kan ikke kommunikeres meddelelse 155

der vises et forkert sprog i displayet 121  
digital telefontjeneste  
  faxopsætning 70  
dokumenter  
  faxe ved brug af computeren 80  
  faxe ved brug af kontrolpanelet 80  
  lægge i ADF'en (automatisk dokumentføder) 33  
  lægge på scannerens glasplade 32  
  scanne til redigering 58  
  scanne ved brug af printerens kontrolpanel 56  
  scanne ved hjælp af den berøringsfølsomme skærm 55  
  udskrive 34  
downloade PCL-drivere 27  
downloade PS-drivere 27  
drivere  
  hente 27  
DSL-filter 68  
DSL-linje (Digital Subscriber Line)  
  faxopsætning 68  
dupleks  
  faxe 87  
  kopiere, automatisk 53  
  kopiere, manuelt 53  
  udskrive, automatisk 42  
dupleksenhed 12  
dårlig kvalitet af scannet billede 143  
dårlig kvalitet langs sidens kanter 140

## E

e-mail  
  annullere 64  
e-mail-funktion  
  konfigurere 62  
e-maile  
  Adressebog 62  
  indstille e-mail-funktion 62  
  scannede dokumenter 59  
  tip 63  
EAP 97  
EAP-MD5 98  
EAP-TLS 98

- EAP-TTLS 98
- emissionsmeddelelser 160, 163
- energi
  - spare 8
- Ethernet 113
  - netværksindikatorlampe 93
- etiketter 31
  - udskrive 38
- EXT-port 12
  
- F**
- fabriksindstillinger
  - gendanne 22
- fax
  - bekræftelsesside 86
  - printerhukommelse 88
  - transmissionsrapport 86
- fax, fejlfinding
  - fejlmmeddelelser, printerens kontrolpanel 148
  - kan ikke køre faxsoftwaren 148
  - kan ikke modtage faxer 147
  - kan ikke sende faxer 146
- fax, fejlmeddelelser
  - Digital linje registreret 149
  - Faxmodemfejl 149
  - Faxtilstand understøttes ikke 148
  - Fejl på telefonlinje 149
  - Fejl ved fjernfax 148
  - Ikke-understøttet
    - komprimering 148
  - Ikke-understøttet opløsning 149
  - Intet opkalds-id 150
  - Intet svar 149
  - Kunne ikke få forbindelse 149
  - Telefonlinjen er ikke tilsluttet 149
  - Telefonlinjen er optaget 149
  - Telefonlinjen er sluttet til det forkerte stik bag på maskinen 149
  - Uoprettelig faxfejl 149
- fax, videresende 87
- faxaktivitetsrapport 87
- faxblokering
  - angive 76
- faxe
  - Adressebog 78
  - blokere 87
  - bruge computeren 80
  - bruge kontrolpanelet 80
  - dupleks 87
  - faxhistorik 87
  - markant ringetone 84
  - modtage automatisk 81
  - modtage manuelt 82
  - opkaldspræfiks 83
  - opsætning 82
  - planlægge 86
  - ring 84
  - sende en generel fax med det samme 80
  - sende med kontrolpanelet 80
  - tag rør ved 84
  - telefonkort, bruge 86
  - tip, modtage 81
  - tip, sende 80
  - tosidet 87
- faxfejlfinding, kontrolliste 145
- Faxhukommelse er fuld 127
- faxindstillinger
  - for telefonsvarer 85
  - konfigurere 76, 77
  - til telefonsvarer 85
- faxkvalitet
  - angive 85
- faxning med pålagt rør 86
- faxnummer 83
- faxopløsning
  - angive 85
- faxopsætning
  - digital telefontjeneste 70
  - DSL-forbindelse 68
  - lande- eller områdespecifik 71
  - standardforbindelse for telefonlinje 65
  - VoIP 69
- faxsidefod
  - angive 76
- faxsidehoved
  - angive 76
- faxsidehoved og -sidefod
  - angive 75
- faxtip
  - modtage faxer automatisk 81
- FCC-meddelelser 163
- fejl i skrivehoved 129
- Fejl ved blækpatron 127
- Fejl ved åbning af hukommelsesenheden 128
- fejlfinding
  - faxkontrolliste 145
  - Knappen Fortsæt er ikke tilgængelig 150
  - kontakte kundesupport 121
  - kontrollere en ikke-reagerende printer 121
  - løse grundlæggende printerproblemer 121
  - trådløst netværk 152
- fejlfinding ved trådløs forbindelse
  - kan ikke udskrive via trådløst netværk 153
  - mistet forbindelse til printer 152
  - printer og computer på forskellige netværk 111
  - printerens fungerer periodisk på det trådløse netværk 157
  - ændre trådløse indstillinger efter installation (Macintosh) 95
  - ændre trådløse indstillinger efter installation (Windows) 95
- fejlfinding, fax
  - fejlmmeddelelser, printerens kontrolpanel 148
  - kan ikke køre faxsoftwaren 148
  - kan ikke modtage faxer 147
  - kan ikke sende faxer 146
- fejlfinding, kopiering
  - scannerenheden kan ikke lukkes 143
- fejlfinding, kopiering og scanning
  - dårlig kvalitet af scannet billede 143
  - kan ikke scanne til computeren over et netværk 145
  - kopimaskinen eller scanneren svarer ikke 143
  - kun en del af dokumentet eller fotoet scannes 144
  - scanningen mislykkedes 144
  - scanningen tager for lang tid eller fastfryser computeren 144
- fejlfinding, opsætning
  - der vises et forkert sprog i displayet 121
  - fejl i skrivehoved 129
  - kan ikke udskrive via USB 125
  - printerens reagerer ikke 124
  - printerens udskriver tomme sider 124
  - siden udskrives ikke 122
  - softwaren kan ikke installeres 122
- fejlfinding, papirstop og forkert indføring
  - papir eller specialmedier 140
  - papirstop i ADF'en 137

- papirstop i dupleksenheden 136
  - papirstop i papirstøtten 135
  - papirstop i printeren 133
  - papirstop i udskriftsbakken 135
  - fejlfinding, udskrive
    - computeren bliver langsommere under udskrivning 142
    - dårlig kvalitet langs sidens kanter 140
    - kan ikke slette dokumenter fra udskriftskøen 125
    - langsom udskrivning 142
    - streger eller linjer på udskrevet billede 141
  - fejlfinding, ved trådløs forbindelse
    - kan ikke udskrive via trådløst netværk 153
    - løse
      - kommunikationsproblemer 157
    - ændre trådløse indstillinger efter installation (Macintosh) 95
    - ændre trådløse indstillinger efter installation (Windows) 95
  - fejlkorrektion, fax
    - angive 76
  - filtyper
    - understøttet 39
  - finde
    - Forhåndsdelte WPA-/WPA2-nøgler eller -adgangskode 104
    - MAC-adresse 113
    - oplysninger 9
    - SSID 105
    - udgivelser 9
    - udskriftskø 44
    - Websted 9
    - WEP-nøgle 104
  - firewall på computer 151
  - flashdrev
    - indsætte 40
    - scanne til 56
  - flere sider pr. ark, udskrive 36
  - flere WEP-nøgler 115
  - flytte printeren 119
  - forbedre scanningskvalitet 60
  - Forhåndsdelte WPA-/WPA2 eller adgangskode
    - finde 104
  - forlænge tørretiden for dupleksudskrifter 43
  - forstørre et billede 50
  - Fortsæt-knappen er ikke tilgængelig 150
  - foto-/glittet papir 32
  - fotokort 31
  - fotos
    - oprette kopier uden rammer 50
    - scanne til redigering 57
    - udskrivning fra et flashdrev 40
  - Frankrig
    - specielle instruktioner til trådløs installation 94
  - Freebox 94
  - G**
    - gemme standardindstillinger for papir 32
    - genbruge 8
      - Dell-produkter 16
      - WEEE-erklæring 161
    - generel fax, sende med det samme 80
    - genopkaldstidspunkt, fax angive 76
    - genoptage udskriftsjob 47
    - godkendelse 802.1X 98
    - gruppeopkald konfigurere 78
    - Guiden Faxopsætning 77
  - H**
    - hente mislykkedes faxer 88
    - hente universalprinterdriver 27
    - hukommelseskort
      - scanne til 56
    - hurtigopkald konfigurere 78
    - højtalerlydstyrke
      - justere 85
  - I**
    - id-kort
      - kopiere 50
    - Ilæg [Størrelse] Papir 128
    - Ilæg [Type] [Størrelse] Papir 128
    - ilægge
      - dokumenter i ADF'en (automatisk dokumentføder) 33
      - dokumenter på scannerens glasplade 32
  - konvolutter 37
  - ilægge papir 29
  - indekskort 31
  - indstille tørretid for dupleksudskrivning 43
  - indsættelse af et flashdrev 40
  - infrastrukturnetværk 109
  - installation
    - kabel 108
  - installere
    - netværksprinter 115
  - installere printeren
    - faxe 82
    - på trådløst netværk (Macintosh) 92
    - på trådløst netværk (Windows) 92
  - installere printersoftware 28
  - installere trådløs printer yderligere computere 93
  - installere valgfri software 27
  - interferens
    - trådløst netværk 110
  - IP-adresse 114
    - konfigurere 95
  - IP-adresse på computeren
    - finde 115
  - IP-adresse, tildele 115
- J**
- justere højtalerlydstyrke 85
  - justere opkalds- og ringelydstyrken 85
  - justere skrivehovedet 117
  - justeringshåndtag for papirstyr 11
  - Justeringsproblem 126
- K**
- kabel
    - installation 108
    - USB 108
  - kamera
    - tilslutte 41
  - kan ikke køre faxsoftwaren 148
  - kan ikke modtage faxer 147
  - kan ikke scanne til computeren over et netværk 145
  - kan ikke sende faxer 146
  - kan ikke slette dokumenter fra udskriftskøen 125
  - Kan ikke sortere job 126



kan ikke udskrive via trådløst netværk 153  
 kan ikke udskrive via USB 125  
 klartone  
   kontrollere 84  
 klartonestyrke  
   justere 85  
 knapper, printerens kontrolpanel  
   Adressebog 21  
   Afbryderknop 20  
   Annuller 21  
   Farve 21  
   Genopkald 21  
   Klartone 21  
   Pause 21  
   pileknapper 20  
   Sort 21  
   Start 21  
   Startside 20  
   tastatur 20  
   Tilbage 20  
   Vælg 20  
   Økotilstand 22  
 Konfiguration af sikkerhed 97  
 konfigurere  
   faxindstillinger 76, 77  
   IP-adresse 95  
 konfigurere fax  
   digital telefontjeneste 70  
   DSL-forbindelse 68  
   lande- eller områdespecifik 71  
   standardforbindelse for telefonlinje 65  
   VoIP-tilslutning 69  
 konfigurere Wi-fi-beskyttet opsætning  
   PBC, trykknapskonfiguration, metode 97  
   PIN, metoden Personlig identifikation 97  
 kontaktliste  
   konfigurere 78  
 kontaktliste, e-mail  
   konfigurere 62  
   oprette 62  
 kontrollere  
   blækniveauer 117  
 kontrollere en ikke-reagerende printer 121  
 kontrollere klartonen 84  
 kontrolliste  
   fax, fejlfinding 145

inden du foretager fejlfinding 121  
 konvolutter 31  
   ilægge 37  
   printe 37  
 kopier  
   tage 49  
 kopiere 49  
   fjerne baggrund 53  
   flere sidebilleder på et ark 52  
   forstørre et billede 50  
   gøre en kopi lysere eller mørkere 51  
   id-kort 50  
   justere kvalitet 51  
   placere skillesider mellem kopier 52  
   på begge sider af papiret 53  
   reducere et billede 50  
   Sider pr. ark 52  
   sortere kopier 51  
   tilføjelse af en overlaymeddelelse 52  
   tip 49  
 kopiere, fejlfinding  
   scannerenheden kan ikke lukkes 143  
 kopiering og scanning, fejlfinding  
   dårlig kvalitet af scannet billede 143  
   kan ikke scanne til computeren over et netværk 145  
   kopimaskinen eller scanneren svarer ikke 143  
   kun en del af dokumentet eller fotoet scannes 144  
   scanningen mislykkedes 144  
   scanningen tager for lang tid eller fastfryser computeren 144  
 kopieringsjob  
   annullere 54  
 kopieringskvalitet, justere 51  
 kopimaskinen eller scanneren svarer ikke 143  
 Kort papir 133  
 kun en del af dokumentet eller fotoet scannes 144  
 kundesupport 121  
 kvalitet af trådløst signal 110

## L

Lavt blækniveau 128  
 LEAP 97, 98

LINE-port 12  
 linjefilter 68  
 LiveBox 94  
 Luk printeren 126  
 lydstyrke, justere  
   højtaler 85  
   ringe- og opkaldstone 85  
 lykønskingskort 31

## M

MAC-adresse 113  
   finde 113  
 MAC-adresse, filtrere 113  
 Macintosh  
   installere printer på trådløst netværk 92  
   trådløs 100  
   USB 100  
 Macintosh-printersoftware  
   bruge 26  
 markant ringetone 84  
 meddelelser 160, 161, 162, 163, 164  
 Metoden Personlig identifikation (PIN)  
   bruge 97  
 minimumsystemkrav 24  
 mislykkede faxer  
   hente 88  
 modtage faxer  
   automatisk 81  
   Autosvar, indstille 81, 82  
   manuelt 82  
   tip 81, 82  
 modtaget historik, rapport 87  
 MSCHAPv2 98

## N

N9UF Box 94  
 netværk  
   dele printeren med en Macintosh-computer 103  
   dele printeren med en Windows-computer 103  
 Netværk [x] softwarefejl 128  
 netværksforbindelse  
   med USB 113  
 netværksindikatorlampe 93  
 netværksoversigt 105  
 netværksprinter  
   installere 115

netværkssikkerhed 105  
nulstille til fabriksindstillinger 22  
nødvendige oplysninger til trådløs  
basisopsætning 90  
nøgleindeks 115

## O

ofte stillede spørgsmål  
  USB-kabel 108  
Opkalds-id 75  
Opkalds-id-mønster, fax  
  angive 76  
opkaldsmetode, fax  
  angive 76  
opkaldspræfix 83  
oplysninger  
  finde 9  
oplysninger om afsender  
  registrere 75  
opsætning, fejlfinding  
  der vises et forkert sprog i  
    displayet 121  
  fejl i skrivehoved 129  
  kan ikke udskrive via USB 125  
  printerens reagerer ikke 124  
  printerens udskriver tomme  
    sider 124  
  siden udskrives ikke 122  
  softwaren kan ikke installeres 122  
overførselsnøgle  
  WEP 97

## P

papir  
  spare 8  
papir eller specialmedier indføres  
forkert 140  
papir og medier  
  almindeligt papir 30  
  foto-/glittet papir 32  
  fotokort 31  
  indekskort 31  
  konvolutter 31  
  postkort 31  
  påstrygningsark 32  
  transparenter 32  
  tungt mat papir 30  
papirindførings-skærm 11  
papirstop i ADF'en 137  
papirstop i dupleksenheden 136  
papirstop i papirstøtten 135

papirstop i printerens 133  
papirstop i udskriftsbakken 135  
papirstop og forkert indføring,  
fejlfinding  
  papir eller specialmedier 140  
  papirstop i ADF'en 137  
  papirstop i dupleksenheden 136  
  papirstop i papirstøtten 135  
  papirstop i printerens 133  
  papirstop i udskriftsbakken 135  
papirstyr 11  
papirstøtte 11  
papirudskriftsbakke 11  
PDF  
  oprette fra scanning 59  
PEAP 97, 98  
PictBridge-aktiveret kamera,  
tilslutte 41  
PictBridge-port 11  
planlagt fax  
  sende 86  
postkort 31  
printer  
  dele 102  
  dele i Windows 102  
  flytte 119  
printer, angive som standard 45  
printerbeskeder  
  Blækpatron mangler 127  
  Faxhukommelse er fuld 127  
  Fejl ved blækpatron 127  
  Fejl ved åbning af  
    hukommelsesenheden 128  
  Ilæg [Størrelse] [Type] Papir 128  
  Ilæg [Størrelse] Papir 128  
  Justeringsproblem 126  
  Kan ikke sortere job 126  
  Kort papir 133  
  Lavt blækniveau 128  
  Luk printerens 126  
  Printerhukommelsen er fuld 128  
  Printhoved er ikke  
    understøttet 131  
  Scanner deaktiveret 132  
  Scannet dokument for langt 132  
  Skift [Størrelse] [Type] Papir 126  
  Skift til [Størrelse] Papir 126  
  Skrivehovedadvarsel 132  
  Skrivehovedet kan ikke bevæge  
    sig 129  
  Skrivehovedet mangler 130  
  Udskift blækpatronen 132

Uoprettelig scanningsfejl 133  
USB-enhed understøttes ikke 133  
USB-hubben understøttes  
ikke 133  
  Uunderstøttet kassette 127  
printerens reagerer ikke 124  
printerens udskriver tomme  
sider 124  
Printerens IP-adresse  
  finde 115  
printerens kontrolpanel 11  
  bruge 20  
  display 20  
  layout 20  
  tilbageføre til  
    forsendelsespositionen 119  
  Wi-Fi-indikator 21  
printerens ydre  
  rengøre 118  
printerhukommelse  
  fax 88  
Printerhukommelsen er fuld 128  
Printerindstillinger 77  
printerproblemer, grundlæggende  
løsninger 121  
printersoftware  
  afinstallere 27  
  installere 28  
printerstatus  
  bestemme 93  
Printhoved er ikke  
understøttet 131  
Printhoved understøttes ikke 131  
protokol 114  
påstrygningsark 32

## R

rapporter  
  faxhistorik 87  
rapporter, fax  
  angive 76  
redigere  
udskrivningsrækkefølge 35  
reducere et billede 50  
registrere  
  faxbrugeroplysninger 75  
  TTI (Transmit Terminal  
  Identification) 75  
rengøre printerens ydre 118  
rense skrivehoveddyser 118  
ringestyrke  
  justere 85

RJ-11-adapter 71

## S

scanne

- bruge printerens kontrolpanel 56
- dokumenter til afsendelse via e-mail 59
- dokumenter til redigering 58
- forbedre kvalitet 60
- fotos til redigering 57
- i sort og hvid 60
- oprette pdf-fil fra scannet emne 59
- PIN-kode 60
- Scanne til en lokal computer 55
- til en netværkscomputer 56
- til et flashdrev 56
- til et hukommelseskort 56
- til et netværk 56
- tip 55
- ved hjælp af den berøringsfølsomme skærm 55

Scanner deaktiveret 132

scannerdæksel 12

scannerenhed 13

scannerenheden kan ikke lukkes 143

scannerens glasplade 12

- rengøre 119

Scannet dokument for langt 132

scanningen lykkedes ikke 144

scanningen tager for lang tid eller fastfryser computeren 144

scanningsjob

- annullere 61

sende en planlagt fax 86

sendt historik, rapport 87

side for opsætning af netværk

- printe 90

siden udskrives ikke 122

Sider pr. ark, kopier 52

siderækkefølge

- redigere 35

signalstyrke

- finde 110

sikkerhed

- konfigurere 97
- trådløst netværk 89

sikkerhedsnøgle 105

sikkerhedsoplysninger 7, 65

- trådløst netværk 105

Skift [Størrelse] [Type] Papir 126

Skift til [Størrelse] Papir 126

skifte fra Ethernet

- til trådløs ved hjælp af Windows 98
- til USB ved hjælp af Windows 98

skifte fra trådløs

- til Ethernet ved hjælp af Windows 98
- til USB ved hjælp af Windows 98
- til USB, ved brug af Mac OS X 100

skifte fra USB

- til Ethernet ved hjælp af Windows 98
- til trådløs ved hjælp af Windows 98
- til trådløs, ved brug af Mac OS X 100

skrivehoved

- justere 117

Skrivehovedadvarsel 132

skrivehoveddyser

- rengøre 118

Skrivehovedet kan ikke bevæge sig 129

Skrivehovedet mangler 130

Slumretimeout

- redigere 22

software, valgfri

- finde, installere 27

Softwarefejl i standardnetværk 133

softwaren kan ikke installeres 122

sort-hvid scanning 60

sortere kopier 51

spare energi 22

spare energi, blæk og papir 8

spare papir 22

splitter, vælge 83

sprog

- redigere 121

sprogark

- udskifte 18

SSID

- finde 111, 105
- trådløst netværk 105

standardindstillinger

- gendanne fabriksindstillinger 22

standardindstillinger for papir

- gemme 32

standardprinter, angive 45

standardtilstand for udskrivning

- redigere 46

stopfjernelsesdæksel 12

stoppe midlertidigt udskriftsjob 46

Storbritannien

- specielle instruktioner til trådløs installation 94

streger eller linjer på udskrevet billede 141

strømsvik 12

støjemissionsniveauer 160

## T

TCP/IP 114

telefonbog

- konfigurere 78

telefonprop 71

telefonsplitter 69

telefonsvarer

- bedste indstillinger for fax 85
- konfigurere 65

telefonsvarer, faxindstillinger 85

telekommunikationsmeddelelser 163

tildele IP-adresse 115

tilslutning

- konfigurationer 113

tip til

- e-maile 63
- kopiere 49
- modtage faxer 81
- scanne 55
- sende faxer 80
- udskrive 34

Toside, fax

- angive 76

tosidet

- kopiere, automatisk 53
- kopiere, manuelt 53

Tosidet udskrivning 42

tovejskommunikation

- aktivere 155

Transmissionsrapport, fax 86

transmissionsrapport, fax 86

transparenter 32

trykknapskonfiguration, metode

- bruge 97

trådløs 113

- Macintosh 100
- netværksindikatorlampe 93

trådløs netværkskompatibilitet 89

trådløs opsætning

- automatiseret 116
- avanceret 91, 116

nødvendige oplysninger til 90  
 trådløs printerserver  
 ikke installeret 155  
 trådløs signalabsorbering 110  
 trådløse indstillinger  
 ændre efter installation  
 (Macintosh) 95  
 ændre efter installation  
 (Windows) 95  
 trådløst ad-hoc-netværk  
 tilføje en printer 96  
 trådløst netværk  
 almindelige konfigurationer til  
 hjemmet 106  
 avanceret opsætning 91  
 fejlfinding 152  
 føje en printer til et eksisterende  
 ad hoc-netværk 96  
 installere printer på (Windows) 92  
 installere printeren på  
 (Macintosh) 92  
 interferens 110  
 løse  
 kommunikationsproblemer 157  
 nødvendige oplysninger til  
 opsætning af trådløs  
 udskrivning 90  
 signalstyrke 110  
 sikkerhed 89  
 sikkerhedsoplysninger 105  
 SSID 105  
 typer af trådløse netværk 109  
 trådløst signal  
 styrke 110  
 tungt mat papir 30  
 tørretid for dupleksudskrivning  
 angive 43  
 tørretid for tosidet udskrift  
 angive 43

## U

udgivelser  
 finde 9  
 Udskift blækpatronen 132  
 udskifte blækpatroner 15  
 udskifte sprogarket 18  
 udskriftshastigheden er lav 142  
 udskriftsjob  
 annullere 47  
 genoptage 47  
 stoppe midlertidigt 46

udskriftskø  
 finde 44  
 oprette 44  
 udskriftsmedier  
 etiketter 31  
 lykønskingskort 31  
 Udskriv, dialogboks  
 åbne 26  
 udskrive  
 brugerdefineret papir 39  
 dokumenter 34  
 etiketter 38  
 flere sider på et ark 36  
 fotos fra et flash-drev 40  
 fra et PictBridge-kompatibelt  
 kamera 41  
 første side først 35  
 konvolutter 37  
 på begge sider af papiret 42  
 side for opsætning af netværk 90  
 sortere 34  
 tip 34  
 tosidet 42  
 udskrive en bekræftelsesside 86  
 udskrive en  
 transmissionsrapport 86  
 udskrive, fejlfinding  
 computeren bliver langsommere  
 under udskrivning 142  
 dårlig kvalitet langs sidens  
 kanter 140  
 kan ikke slette dokumenter fra  
 udskriftskøen 125  
 langsom udskrivning 142  
 streger eller linjer på udskrevet  
 billede 141  
 udskrivningsrækkefølge  
 redigere 35  
 udvidelseskuffe 11  
 understøttede filtyper 39  
 understøttede operativsystemer 24  
 universalprinterdriver  
 hente 27  
 Uoprettelig scanningsfejl 133  
 USB 113  
 kabel 108  
 Macintosh 100  
 USB-enhed understøttes ikke 133  
 USB-forbindelse  
 med netværksforbindelse 113  
 USB-hubben understøttes ikke 133

USB-kabel 108  
 definition 108  
 USB-port 12  
 Uunderstøttet kassette 127  
 uønskede faxmeddelelser  
 blokere 87

## V

videresende faxer 87  
 VoIP (Voice over Internet Protocol )  
 faxopsætning 69  
 VoIP-adapter 69  
 VPN  
 lokal udskrivning 152  
 mistet forbindelse til printer 152  
 VPN-netværk 152  
 vælge den trådløse port 155  
 vælge en splitter, faxe 83

## W

Websted  
 finde 9  
 WEP 89, 97  
 WEP overførselsnøgle 97  
 WEP-nøgle  
 finde 104  
 nøgleindeks 115  
 Windows  
 installere printer på trådløst  
 netværk 92  
 Windows-software  
 Abbyy Sprint OCR 24  
 Ink Management System 24  
 Printerhjem 24  
 Printeropsætningsværktøj 24  
 Statusmeddelelser 24  
 Statusovervågningscenter 24  
 Telefonbog 24  
 Trådløst indstillingsværktøj 24  
 Udskrivningsindstillinger 24  
 Værktøjer til Office 24  
 WPA 89, 97  
 WPA2 89  
 WPS (Wi-Fi Protected Setup), logo  
 identificere 103  
 WPS (Wi-Fi Protected Setup)  
 bruge 103  
 konfigurere manuelt 97

**Y**

yderligere computere  
installere trådløs printer 93

**Æ**

ændre siderækkefølge 35  
ændre slumretimeout 22  
ændre standardtilstand for  
udskrivning 46  
ændre trådløse indstillinger efter  
installation (Macintosh) 95  
ændre trådløse indstillinger efter  
installation (Windows) 95